



ΚΑΝΑΚΗ Ι. ΓΕΡΩΝΥΜΑΚΗ  
ΒΙΒΛΙΟΕΚΔΟΤΙΚΗ Α.Ε

**η ΚΡΗΤΗ**  
**ΣΤΟ ΠΡΟΣΦΑΤΟ**  
**ΠΑΡΕΛΘΟΝ**



**ΚΑΝΑΚΗ Ι. ΓΕΡΩΝΥΜΑΚΗ**

**Η ΚΡΗΤΗ  
ΣΤΟ ΠΡΟΣΦΑΤΟ ΠΑΡΕΛΘΟΝ**



ΑΘΗΝΑ 1998

Κάθε γνήσιο αντίτυπο φέρει την υπογραφή του εκδότη



Copyright ©  
ΒΙΒΛΙΟΕΚΔΟΤΙΚΗ Α.Ε.  
Μ. & Γ. ΑΝΑΣΤΑΣΑΚΗΣ  
ΚΑΝΑΚΗΣ ΓΕΡΩΝΥΜΑΚΗΣ  
ΑΘΗΝΑ 1998

ΠΑΡΑΓΩΓΗ ΕΝΤΥΠΟΥ  
ΒΙΒΛΙΟΕΚΔΟΤΙΚΗ Α.Ε.

*Το βιβλίο αφιερώνεται  
στη μνήμη του πατέρα μου Ιωσήφ Γερωνομάκη  
που έζησε όλες σχεδόν τις σκηνές  
που παρουσιάζω και που  
δεν πρόλαβε τον κόσμο βελτιωμένο.*

---

ΑΚΑΔΗΜΙΑ



ΑΘΗΝΩΝ

Αθήνα, 23 Ιουνίου 1995  
Α.Π. 42558

Προς  
Τον κ. Κανάκη Ι. Γερωνυμάκη  
Βούβα Σφακίων Κρήτης

Κοινοποίηση

Κέντρο Ερευνής της Ελληνικής Λαογραφίας

Σας πληροφορούμε, ότι η Σύγκλητος της Ακαδημίας Αθηνών στη συνεδρίαση της της 18.4.1995 αποφάσισε να σας απονεμίει Β΄ Έπαινο για την χειρόγραφη λαογραφική συλλογή, την οποία υποβάλατε στο Κέντρο Ερευνής της Ελληνικής Λαογραφίας της Ακαδημίας κατά το έτος 1992 και Α΄ Έπαινο για την άλλη χειρόγραφη λαογραφική εργασίας σας, την οποία υποβάλατε στο ίδιο Ερευνητικό Κέντρο κατά το έτος 1993. Οι δύο αυτές συλλογές συμβάλλουν στον εμπλουτισμό του αρχείου του Κέντρου και στη διάσωση των στοιχείων του λαϊκού πολιτισμού της χώρας μας.

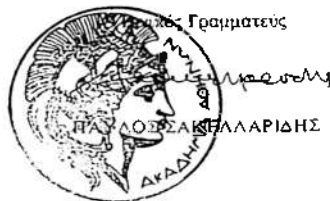

ΕΙΚΟΝΑ 2 Φωτογραφία Αντωνίου Μπλιμάκη Αγ. Ρουμέλη



*Η ανθρωπιά κ' η λεβεντιά στην Κρήτη θά'ναι αιώνια  
μα ήσαν πάλι καλύτερα τα περασμένα χρόνια*

## ΒΙΟΓΡΑΦΙΚΟ

ΕΙΚΟΝΑ 3



*Στη φωτογραφία ο Κ. Γερωνυμάκης, αρχές της δεκαετίας του 50 με την ενδυμασία που φορούσαν τότε στον τόπο του οι νεο-ροί. Οι μεγάλοι φορούσαν ακόμα την κρητική βράκα.*

Ο Κανάκης Γερωνυμάκης γεννήθηκε το 1926 στον Βουβά Σφακιών. Οι "σπουδές" του τέλειωσαν στο δημοτικό του χωριού του, διότι τα χρόνια ήτανε πολύ δύσκολα. Με τα λίγα του γράμματα υπηρέτησε άριστα την κοινότητα Ασφένδου ως γραμματέας για 30 χρόνια. Σε αναγνώριση της προσφοράς του ο Σύλλογος Σφακιανών του Νομού Ηρακλείου του απένειμε χρυσό μετάλλιο. Έχει γραψει οχτώ βιβλία από τα οποία έχουνε κυκλοφορήσει τα πέντε. Έχει αποσπάσει από την Ακαδημία Αθηνών έναν Α΄ και έναν Β΄ έπαινο για δύο από τα βιβλία του. Έχει δημοσιεύσει εκατοντάδες άρθρα σε εφημερίδες και περιοδικά, έχει γράψει εκατοντάδες ποιήματα και πάνω από δύο χιλιάδες μαντινάδες. Έχει αποσπάσει επαινούς και διακρίσεις από τη συμμετοχή του σε πανελλήνιους και παγκρήτιους διαγωνισμούς ποίησης.

### Έργα του ίδιου:

1. ΝΕΟΣ ΜΑΝΤΙΝΑΔΟΛΟΓΟΣ 1969
2. ΣΦΑΚΙΑΝΗ ΛΑΟΓΡΑΦΙΑ 1992  
(Δύο εκδόσεις, εξαντληθήκανε)
3. ΤΑ ΝΑΚΛΙΑ ΤΣΗ ΚΡΗΤΗΣ  
(εξαντληθήκανε)
4. ΠΕΡΙΠΛΟΚΑΔΙΑ 1995  
(Α΄ έπαινος Ακαδημίας Αθηνών)
5. ΚΟΙΝΟΤΗΤΑ ΑΣΦΕΝΔΟΥ 1996

### Υπό έκδοση:

1. ΠΑΡΟΙΜΙΑΚΕΣ ΜΑΝΤΙΝΑΔΕΣ ΤΣΗ ΚΡΗΤΗΣ  
(Β΄ έπαινος της Ακαδημίας Αθηνών)
2. ΠΑΡΑΒΟΛΙΚΑ ΠΟΙΗΜΑΤΑ

# ΠΕΡΙΕΧΟΜΕΝΑ

## ΚΕΦΑΛΑΙΟ Α\*

ΑΠΟ ΤΗ ΓΕΝΝΗΣΗ ΩΣ ΤΟ ΘΑΝΑΤΟ.....	15
Το Προξενιό.....	15
Ο Γάμος.....	18
Ο τζεβρές.....	22
Βίαιοι γάμοι.....	24
Γέννηση και ανατροφή των παιδιών.....	26
Οικογενειακό γεύμα.....	29
Θάνατος και μοιρολόγια.....	31
Μνημόσυνα και θυμιάτα.....	37
Η Βεντέτα.....	39

## ΚΕΦΑΛΑΙΟ Β\*

Ο ΚΟΣΜΟΣ ΤΩΝ ΠΑΙΔΙΩΝ.....	43
Παιχνίδια.....	43
Αμάδες.....	43
Στο σχολείο.....	47
Τα κόλαντα.....	49

## ΚΕΦΑΛΑΙΟ Γ\*

ΤΡΟΠΟΙ ΖΩΗΣ.....	57
Στην παραστιά.....	57
Απορριμμάτα.....	58
Συγκοινωνία-Μεταφορές.....	59
Το λουρί και τα τζαγκαρέματα.....	64
Μπουγδά-Σαπούνια-Πραχτικά βαψίματα.....	66
Επιπλα και σκεύη.....	68
Ενδυμασία.....	70
Φιλοξενία.....	76
Αδερφοχτοί.....	78
Μεγάλες γιορτές-Εθίμα.....	79
Νεροφόρισες.....	81

## ΚΕΦΑΛΑΙΟ Δ\*

ΑΣΧΟΛΙΕΣ-ΕΠΑΓΓΕΛΜΑΤΑ.....	83
Κτηνοτροφία.....	83
Κτηνοτρόφοι-Συζευτάδες-Μαδάρες-Μητάτα.....	83
Τρόποι συμφωνίας κτηνοτρόφων.....	84
Η δόμηση των μητάτων.....	84
Η ζωή στο μητάτο - Τρόποι συμφωνίας.....	85
Η ζωή του βασκού και το «δακανορούφι».....	87
Γεύμα στο μητάτο.....	91
Στο ποτιστήρι.....	92
Κατσιγαραλείμματα.....	93
Η κουρά.....	94
Το ευνούχισμα των ζώων.....	95
Αγριμακόκκαλο στον τράγο.....	98
Γεωργία.....	99
Σπορά-Ζευγάρισμα-Θέρος.....	99
Αλώνεμα-Βωλόσυρος-Λίχνισμα.....	99
Ελασκομία.....	107
Ελαιόδεντρα-Μαζώχτρες-Αλετριουδιά-Μυλωνάδες.....	107

Μεταφορά του μύλου.....	110
Η φάμπρικα .....	113
Πως έρραβαν το ασκί.....	114
Μελισσοκομία.....	115
Αμπελουργία.....	119
Υφαντά.....	124
Το διάσιμο του φασιδιού.....	126
Μιτοχτένιασμα φασιδιού.....	127
Οι τσουνόπλακες και τα σύρματα.....	130
Εκκοκιστήριο βαμβακιού.....	131
Η ρουκάνα και το λινάρι.....	132
Ο γυρολόγος.....	133
Ο γυρολόγος μανάβης.....	134
Το καρβουνοκάμινο.....	135
Η ρασοφάμπρικα.....	139
Ο σιδηρουγός.....	141
Ο τσαγκαρής.....	142
Ο σομαράς.....	144
Ο κοφινάς.....	145
Το ασβεστοκάμινο.....	147
Το μάζεμα του δίχταμου.....	149
Ο νερόφυλος.....	151
Ο μαραγκός.....	153
Μεταξούδες.....	154
Ο τραβοκουβαλητής.....	157
Ο χειρόμυλος και ο καφεδομυλος.....	158
Το ζυμωτό.....	159
Ο ψαράς.....	161

#### ΚΕΦΑΛΑΙΟ Ε'

ΕΡΓΑ ΥΠΟΔΟΜΗΣ.....	163
Οδικά έργα.....	163
Στέγαση.....	166
Υδρευση.....	173

#### ΚΕΦΑΛΑΙΟ ΣΤ'

ΖΩΑ ΠΟΥ ΑΠΕΙΛΟΥΝΤΑΙ ΜΕ ΕΞΑΦΑΝΙΣΗ.....	175
---------------------------------------	-----

#### ΚΕΦΑΛΑΙΟ Ζ'

ΔΟΞΑΣΙΕΣ.....	179
Αδερφοδιώχτης.....	179
Οι γητειές.....	181
Αγοραπωλησία παιδιού.....	182
Το «Πετρανάθεμα» και το «εφταπάπαδο».....	184
Ξόρκια.....	186
Ο λύχνος σβηστός δεν μπαινεί στο στίβι.....	187

#### ΚΕΦΑΛΑΙΟ Η'

ΚΑΤΟΧΙΚΑ.....	189
Οι ετοιμοθάνατοι σκάβουν το λάκκο τους.....	189
Άνθρωποι στο κάρο.....	191
Ο κατοχικός «μπουφές».....	193
ΤΡΑΓΟΥΔΙ ΤΗΣ ΚΡΗΤΗΣ.....	196
ΓΛΩΣΣΑΡΙΟ.....	197

## ΠΡΟΛΟΓΟΣ

Αν θα κάμει κανείς μια βόλτα στην ύπαιθρο της Κρήτης, μπορεί να δει ερειπωμένα μητάτα, φάμπρικες, νερόμυλους, αλώνια, φούρνους, θα δει το "βορθί" του ασβεστοκάμινου, τον καμινόλακο του καρβουνοκάμινου και άλλα δείγματα της ημιπρωτογονής ζωής που ζουσαμε μέχρι πριν από λίγες δεκαετίες. Το παρόν βιβλίο μου θα βοηθήσει τον αναγνώστη να δει με τη φαντασία του πώς λειτουργούσαν παλιότερα αυτά που σήμερα είναι ερείπια και να πάρει μια γεύση από όλες τις φάσεις της ζωής στην ύπαιθρο της Κρήτης τότε.

Δεν είχα την τύχη να προχωρήσω στα γράμματα. Είμαι του δημοτικού, γιατί γεννήθηκα σε δύσκολα χρόνια και σε φτωχή οικογένεια. Αυτό όμως μετρά θετικά για το βιβλίο μου, διότι μέχρι τα τριάντα πέντε μου (που διορίστηκα γραμματέας κοινότητας) αποχτήσα εμπειρίες και κατέγραφα στη μνήμη μου σκηνές και εικόνες που το πλουτιζουσε. Εργάστηκα σε μητάτο, σε φάμπρικα, σε ελιές, σε αμπελία, σε μέλισσες, σε καμινια, εζευγάριζα, εχπιζα, πολλά χρόνια, μα και ερασιτεχνικά τα κατάφερα αρκετά καλά στη μαραγκική, επλεκα κοφινια, εφθιαχνα αλέτρια κλπ. και έτσι τα πολλά που γράφω είναι προσωπικά μου βιώματα.

Τα σκίτσα που υπάρχουν στο βιβλίο είναι δικές μου δημιουργίες. Μπορεί να υστερούν σε καλλιτεχνικότητα αλλά πιστεύω ότι θα διευκολύνουν τον αναγνώστη να καταλάβει τα κείμενα. Στη συγγραφή του βιβλίου με βοήθησε πολύ το καλό μνημονικό που έχω, αλλά και με παρακίνησε η πίστη μου ότι με αυτά που γράφω προσφέρω κάτι στην πολιτιστική μας κληρονομιά.

Οφείλω να ευχαριστήσω τον κ. **Γ. Εκκεκάκη**, κάτοικο Ρεθύμνου που έχει εκδόσει πρόσφατα το βιβλίο του **G. SCOTT «ΠΕΡΙΗΓΗΣΕΙΣ ΣΤΗΝ ΚΡΗΤΗ»** του 1837 και που μετέφρασε η κόρη του Λίζα, διότι έθεσε στη διάθεσή μου πολύτιμο φωτογραφικό υλικό για το παρόν βιβλίο μου.

Επίσης ευχαριστώ τον κ. **Εμμ. Σγουρό** κάτοικο Χανίων με τη συγκατάθεση του οποίου εχρησιμοποίησα επίσης πολύτιμες φωτογραφίες από το βιβλίο του κ. **Λουλουδάκη Θ. «Η ΚΡΗΤΙΚΗ ΦΩΤΟΓΡΑΦΙΑ»**.

Ακόμα ευχαριστώ τον κ. **Α. Μπλυμάκη**, κάτοικο Χανίων, τον Ιερέα της Επισκοπής Ρεθύμνης **Εμμανουήλ Πετράκη**, και τον κ. **Ν. Χειλαδάκη** κάτοικο Γαβαλοχωριού που μου έδωσαν φωτογραφίες για το βιβλίο μου αυτό.

Ευχαριστώ, τέλος, θερμά τον εκλεκτό των κρητικών γραμμάτων κ. **Μιχάλη Κουκαλά** για τις πολύτιμες συμβουλές και τις κατευθύνσεις που μου έδωσε, σχετικές, τόσο με το περιεχόμενο του βιβλίου, όσο και με τη σελιδοποίηση του, τη διάταξη της ύλης και γενικά την καλίσθητη εμφάνιση του έργου.

## ΚΕΦΑΛΑΙΟ Α'

## ΑΠΟ ΤΗ ΓΕΝΝΗΣΗ ΩΣ ΤΟ ΘΑΝΑΤΟ

## Το προξενιό

Τα έθιμα, στη Δυτική Κρήτη ιδιαίτερα, ήταν τόσο πολύ αυστηρά που άνετα μπορεί να τα χαρακτηρίσει κανείς βάρβαρα. Ένα σουγιά άμα θα αγόραζε κανείς θα έπρεπε πρώτα να τον ελέγξει, ενώ στο γάμο του, το σημαντικότερο γεγονός της ζωής του, αν τύχαινε να μην γνωρίζει πρωτύτερα τον άνθρωπο που του προξενεύανε, δεν του επέτρεπε το έθιμο να πάει να δει, με τα μάτια του, έστω τη φάτσα του. Μέχρι τις πρώτες 10ετίες του αιώνα μας, όταν κανείς ήτανε αρραβωνιασμένος από ένα άλλο χωριό και αν είχε δουλειά εκεί δεν πήγαινε, όσο και αν θα το ήθελε, γιατί θα μπορούσαν να πούνε ότι πήγε για χάρη της αρραβωνιάρας και αυτό για τα δεδομένα της εποχής εκείνης ήτανε "ανήθικο". Άμα περάσανε μερικά χρόνια γύρευε δικαιολογία για να πάει στο χωριό της (που στο μεταξύ είχε και το δικαίωμα να την δει, αν δεν την γνώριζε). Μα άμα περάσανε ακόμα μερικά χρόνια, δεν έψαχνε πια για άλλη δικαιολογία. Είχε τη δικαιολογία του.

Όταν συζητούσανε λοιπόν το προξενιό, ο γαμπρός και πολύ περισσότερο η νύφη, δεν ήτανε κοντά. Οι δικοί του γαμπρού με τους δικούς της νύφης τελειώνανε το προξενιό. Ο γαμπρός, σχεδόν πάντα, είχε ρωτηθεί. Τη νύφη πολλές φορές την ενημέρωναν, άμα τελειώνει το προξενιό. Αυτή είχε εμπιστοσύνη στην αγάπη και την κρίση των δικών της μα ακόμα ήξερε ότι η απόφαση ήτανε "τελεσιδικη" και, όπως μια δικαστική απόφαση, μπορεί να αισθανετο ότι ήτανε πολύ ή λίγο, ή καθόλου ευνοϊκή, πάντως ήτανε τελεσιδικη και σαν τέτοια την αντιμετώπιζε. Καμιά φορά τελειώνανε προξενιά για συγκεκριμένο σκοπό και όχι σπάνια για να σταματήσουνε διχόνοιες, ακόμα και βεντέτες, οπότε υποχρεώνανε την κοπέλα να παντρευτεί το φονιά του πατέρα ή του αδελφού της, για να μην χαθούνε άλλοι. Ο μεγάλος αδελφός μιας κοπέλας, π.χ., όταν τελειώσανε το προξενιό της δεν την ρώτησε αν τον θέλει. Της είπε πρώτα: «Τέσσερα και πέντε εννιά, άδειαζέ μας τη γωνιά» και στη συνέχεια της είπε ότι αποφασίσανε να την παντρεύσουνε με τον τάδε.

Τα προξενιά ήτανε ειδικοί εκείνοι που τα κάνανε. Βάζανε σε κάθε πόδι σπιτόβανι από διαφορετικό ζεύγος ή και ξένο το ένα. Διάλεγαν να έχει λίγωση το φεγγάρι. Εφρόντιζαν να μιληθεί μέσα στο σπίτι την πρώτη φορά και έκαναν τον σταυρό τους όταν ξεκινούσαν. Επαιρνε ιδιαίτερως ο προξενητής τον αρχηγό του σπιτιού και του το παρουσίαζε σαν δική του σκέψη: "Έκαμα μωρέ τη

σκέψη ότι μπορεί να δώσετε τη γ-κοπελιά του τάδε κοπελιού. Μια γυναίκα στα χέρια ντου θα ζήσει αρχόντισσα. Δεν τού 'πα πράμα αυτηνού, μα, α θωρείτε πως σασε ταιριάζει να βάλω ομπρός τη δουλειά. Δε βριχνεται καλλιιά άθρωπο μα α δεν είναι τυχερό να γενεί, δε θέλω ν' ακουστεί, γιατί ο άθρωπος δε γ-κατέει πράμα, να μην του βγάλω τζάμπα «ντενεκέ». (Ντενεκέ λέγανε την άρνηση όταν ένας νέος εζητούσε μια κοπέλα). Είπαμε πως ο γαμπρός όχι μόνο το ήξερε μα μπορεί και να τον είχε στείλει αυτός τον προξενητή, εκείνος όμως έλεγε πως ήτανε "δική του σκέψη". Αν ο γαμπρός ήτανε εντελώς απαράδεχτος θα μπορούσανε με διακριτικότητα να πούνε «ευχαριστώ» στον προξενητή και να του βρούνε μια δικαιολογία. Αν ήτανε επιθυμητός, πάλι δε λέγανε αμέσως το ναι. Αφήνανε να εννοηθεί, μα παντως λέγανε περίπου αυτά: "Ευχαριστούμε σου πολύ αφού εχτιμάς και προτιμάς το σπίτι μας. Και στα παιδιά σου να τ' αξιωθείς. Εμεις θα το κουβεδιάσομενε στο σπίτι και θα περάσεις την τάδε μέρα να σου πούμε την απόφασή μας".

Την ορισμένη μέρα πήγαινε πάλι ο προξενητής που μπορεί να έπαιρνε το "ναι" και ορίζανε ποια μέρα «θα κόψουνε την κλωστή.» Την ορισμένη μέρα πάλι ο προξενητής έπαιρνε ένα δικό του γαμπρού και πηγαίνανε στον ορισμένο τόπο της συνάντησης και, όταν το προξενιό εθεωρείτο τελειωμένο

ΕΙΚΟΝΑ 4

Το κόψιμο της κλωστής

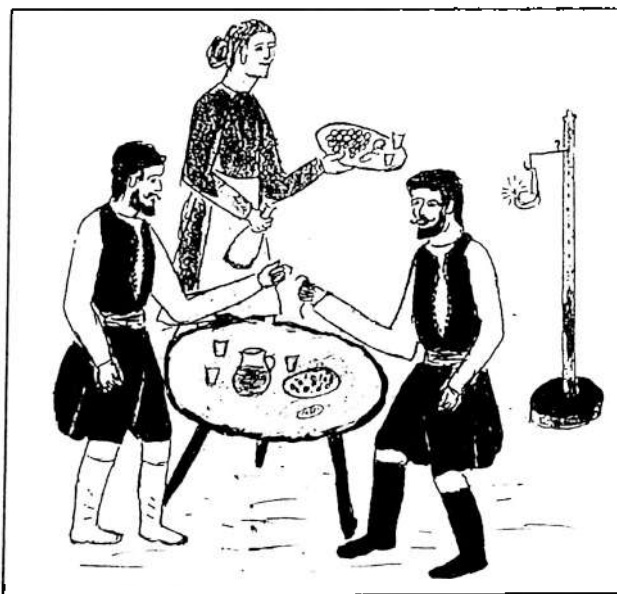

"Ήτον εσαά αφού τό 'θελε το έθιμο του τόπου, κι' εκόβασινε μια κλωστή στο προξενιό τ' ανθρώπου"

“εκόβανε την κλωστή” Ένας δικός της νύφης κρατούσε από την μια άκρη μια κλωστή και ένας δικός του γαμπρού την κρατούσε από την άλλη και την τραβούσαν και σπούσε. Αυτό αποτελούσε την υπογραφή συμβολαίου και το προξενικό εθεωρείτο τελειωμένο. Έκαμα προξενία και εγώ. Δεν εφαρμόσαμε εμείς το κόψιμο της κλωστής, όμως η φραση λεγότανε “κομμένη κλωστή να πάρει ο... την...”

Ο προξενητής έκανε πολλά δρομολόγια μέχρι να αποπερατώσει την αποστολή. Συχνά ακούγετο η φραση: “Ένα ζευγάρι πετσό έσκισενε ώστε να τσοι παντρέψει” (Καμια φορά επαρουσιάζονταν δυσκολίες και χρειαζόντουσαν δρομολογια περισσότερα).

Στο κοψιμο της κλωστής καθορίζανε και την παραπέρα πορεία. Μπορεί να έστελνε ο γαμπρος λιγα κουφέτα, ένα δαχτυλίδι και ένα φόρεμα. Αν θα γινότανε πολύ σύντομα ο γαμος, δεν μεσολαβούσε επισημος αρραβώνας, μα και αν θα αργούσε να γίνει ο αρραβώνας, λόγω πένθους ή άλλης αιτίας, πάλι έστελναν κουφετα, για ως τότε.

Αν γινότανε αρραβώνας τα παλιά χρόνια δεν πήγαινε ο γαμπρός. Πιο τελευταία όμως, ο γαμπρός επαιρνε 10-15 δικούς του και πήγαινε. Κρατούσανε επισημο αρραβώνα, διάφορα χρυσά και άλλα δώρα της νύφης. Την 10ετία του '30 αρχισαν, δειλά-δειλα να κάνουνε την εμφανισή τους τα καλλυντικά και στα ορεινα χωριά, οπότε ο γαμπρός κρατούσε και καλλυντικά μαζί με τα άλλα δώρα της νύφης.

Μετα από τη ρακή της υποδοχής, ο πατερας του γαμπρού ή πάντως “ο εχων το γενικό προσταγμα” σηκώνοτανε και έλεγε στον πατέρα της νύφης: “Συμπέθερε, έλα κοντά απού θέλω να σε ρωτηξω. Ετούτονγγέ τον αρραβώνα εφερεν ο γιος μου για την κοπελία σου. Είναι με τη βουλη σας;”. “Με τη βουλη μας και με την ευκή μας, συμπεθερε”. Ο αρραβώνας εμπαινε στο δαχτυλι της νέας. Με τη σειρά περνούσανε ολοι οι δικοί του γαμπρού να δώσουνε το δώρο τους και να ευχηθούνε. Οι πυροβολισμοί ερριχνονταν για να μάθει ο κοσμος πως τότε ήτανε μια μεγάλη στιγμη. Ητανε και οι πυροβολισμοί ένα εθιμο με κάποια σημασία, τότε που ξερανε πότε, πως, ποιοί και πόσες θα ρίξουνε. Τώρα και αυτό είναι κακοποιημένο και κατάντησε βαρβαρο και επικίνδυνο.

Σαββατο βράδυ πήγαιναν στις νύφης και Δευτέρα φευγανε. Γλέντι και φαγοπότι. Φεύγοντας έδιναν σε καθένα από τους αρραβωνιασταδες από ένα κουλούρι και μια πετσέτα. Στον γαμπρό ένα σακκούλι με ένα μερό κρέας και άλλα “καλολοιδια”.

Με τη σειρά γεννήσεως εγίνοντο και οι παντρείες. Χωριστή σειρά για τα αγόρια και χωριστή για τα κορίτσια. Ειδικά για τα κορίτσια ετηρείτο πιο αυστηρά η σειρά. Χαρακτηριστική είναι η μαντινάδα:

*“Δεν ξαναπάω στο νερό, δε στένω μπλιό τσικάλι,  
γιατ' επαντρέψαν τη μικρή κι αφρίκαν τη μεγάλη”.*

Ο νέος που είχε αδελφές δεν έπρεπε να παντρευτεί μέχρι να παντρευτούνε αυτες πρώτα. Αμα του λέγανε να παντρευτεί έλεγε: “Εγώ εχω οικογενειακές υποχρεώσεις”.

## Ο γάμος

Οι γάμοι παλιότερα εκινούνταν με τα πόδια και με ζώα. Συνέβαινε πολλές φορές να είναι μακριά το χωριό του γαμπρού από της νύφης και να κάμει διήμερη πορεία ο γάμος. Τη μια μέρα πηγαίνανε και μένανε στην νύφη το χωριό και γυρίζανε την άλλη. Ήτανε φαντασμαγορικό να βλέπεις τη χαρμουσνη αυτή φάλαγγα από κάποια απόσταση. Μπροστά πήγαινε το παιδί που κρατούσε τη σημαία, πίσω ακολουθούσε ο παπάς, και στη συνέχεια ακολουθούσανε οι τραγουδιστάδες αγκαλιασμένοι τριάδες και τετραδες και λέγανε του δρόμου το τραγούδι. Είναι καθιερωμένα τραγούδια που τραγουδιούνται στο δρόμο και είναι (τουλάχιστο στη Δυτική Κρήτη), πάντα ο ίδιος σκοπός "την στρατας". Μα και τα τραγούδια λέγονται το καθένα στην ώρα του. Όταν ξεκινά ο γάμος, π.χ. λένε αυτό: *"Δωσε μας μάνα την ευκη να ξεκινήσει ο γάμος..."* Όταν πλησιάζει ο γάμος στην νύφη το σπίτι: *"Ο νιος γαμπρός εμήνυσε..."*. Όταν ετοιμάζεται ο γάμος να φύγει από της νύφης: *"Αποχαιρέτα νύφη μου..."* Όταν πλησιάζει ο γάμος στου γαμπρού: *"Πρόβαλε μάνα του γαμπρού και πεθερά της νύφης..."* Όταν αποχαιρέτά μια παρέα να φύγει, αποχαιρέτά με ειδικό τραγούδι που το λέει κάθε παρέα στα δικά της μέτρα: *"Έχετε γεια φιλά βουνά..."* λένε αυτοί που φεύγουνε. *"Αμέτε φίλοι στο καλό..."* λένε αυτοί που μένουνε. Μα για να επανέλθουμε στη φάλαγγα του γάμου, θα πρέπει να πούμε ότι τότε, μέσα στη φάλαγγα αυτή ήτανε και οι "συνοπάρτουσες" (οι γυναίκες που συνοπαίρνανε τη νύφη) Έπρεπε να είναι γύρω στις 11-15. Έπρεπε να πάνε μονός αριθμός και, μαζί με τη νύφη, να γυρίσουνε ζυγός. Τις διαλέγανε μεταξύ των συγγενών του γαμπρού, μα τις θέλανε όμορφες για να εντυπωσιάζουνε. Τα διάφορα χρώματα στα φορέματα που φορούσανε οι συνοπάρτουσες, το μπλε που κυριαρχούσε στα σαλβάρια με τις κόκκινες ζώνες τους, τα διάφορα χρώματα στα μουλάρια, σε συνδυασμό με τον μακρόσυρτο σκοπό του δρόμου, δημιουργούσανε μια ανεπανάληπτα μαγική ατμόσφαιρα.

Όταν γίνεται η στέψη (συνήθως στην αυλή του σπιτιού ή και μέσα) βάζουνε σ' ένα πιάτο μέλι και καρύδια και δίνουν πρώτα στο ζεύγος και μετά στους άλλους. Όταν η πορεία του γάμου μπορούσε να γίνει από δύο δρόμους διαλέγανε το δεξιό και επειδή αυτός που είναι δεξιός όταν πηγαίνουν γίνονταν αριστερός όταν γύριζαν, κάνανε "της νύφης την κουλούρα". Τη νύφη συνοδεύανε 2-3 καλοί δικοί της στου γαμπρού το σπίτι που τους έλεγαν "προυκιά". Σε περιοπτη θέση στολίζανε με γιρλάντες από βατο. Στο μέρος αυτό καθότανε οι νεόνυμφοι και λεγότανε "παστός". Όταν ο χώρος δεν επαρκούσε για όλο τον κόσμο, το ζεύγος, η κουμπαραπαρέα και οι 2-3 δικοί της νύφης κάθιζαν χωριστά και είχαν ειδική περιποίηση.

Οι μεγάλοι γάμοι κρατούσανε μια εβδομάδα και οι μικροί όχι λιγότερο από τρεις μέρες. Παρασκευή ερχόνταν οι δικοί και οι φίλοι από τα μακρινά μέρη. Το Σάββατο ερχόνταν, οι κουμπάροι, οι οργανοπαίχτες μα και οι χωριανοί με τα "κανίσκια" τους. Κανίσκια λέμε τα δώρα που πάνε στο γάμο: Ένα πρόβατο, μια ντουζίνα κουλούρια, ένα ασκί κρασί, μια νταμιτζάνα ρακή κλπ. Το Σάββατο πηγαίνανε γύρω στους 10 δικοί του γαμπρού με ζώα και παίρνανε τα προικιά, ενώ καμιά φορά παίρνανε τη νύφη "συμπρουκη" την Κυριακή. Την Κυριακή πήγαινε η συνοδεία του γάμου να πάρει τη νύφη και συνήθως κανονίζανε να γυρίσει στου γαμπρού αργά το απόγευμα. Στη διαδρομή, στα ενδιάμεσα χωριά,

ΕΙΚΟΝΑ 5

Ο γάμος



*Επήραμε την πέρδικα την πενταπλουμισμένη  
κι αφήκαμε τη γειτονιά σα χώρα κουρσεμένη*

1. Μπροστά πηγαίνει το παιδί με τη σημαία. 2. Ακολουθεί ο παπάς. (Οι παπάδες, όπως τους έβλεπα εγώ τότε, φορούσανε κρητική ενδυμασία μα δεν φορούσανε αντερί. Φορούσανε όμως διαφορετικό σακκάκι, μαύρο, και σκουφάκι κληρικού. Στην εκκλησία βέβαια βάζανε τα ιερά όμφια). Στη συνέχεια αγγαλισμένοι οι τραγουδιστές τραγουδούσανε τα τραγούδια της στράτας με το μακρόσυρτο σκοπό. 4. Τη νύφη συνοδεύει από κοντά ένας από τους δύο τρεις δικούς της. 5. Κάθε συνοπάρτουσσα έχει τον "καβαλιέρο" που σέρνει το μουλάρι τιμητικά.

μα και στα χωριά των νεόνυμφων βγάζανε δίσκους και κερνούσανε όλη τη συνοδεία του γάμου. Στην πόρτα του σπιτιού στεκότανε η πεθερά και περιμενε τη νύφη. Αν ήτανε μαυροφορεμένη, έβαζε άσπρη πετσέτα στο κεφάλι της. Εκεί, πεθερά και νύφη αγκαλιάζονταν επιφιόνταν και εδίδανε στη νύφη μαυρομάνικο μαχαιρί και έκανε το σημείο του σταυρού στο ανώφλι της πόρτας. Ένα ρόδι έδιναν στη νύφη να το πετάξει με δύναμη στο πάτωμα του σπιτιού να σπάσει. Ήτανε μια ευχή να είναι γόνιμη η νύφη όπως το ρόδι έχει πολλούς σπόρους. Μόλις καθίζε στον παστό η νύφη της έδιναν να πιάσει ένα αγοράκι. Ευχή να είναι άσερνικό το πρώτο της παιδί. Του παιδιού αυτού έδιναν ένα πατητό (βλέπε πιο κάτω).

Ο γάμος είπαμε ότι κρατούσε και μέχρι μια εβδομάδα. Άλλοι πήγαιναν για ύπνο και άλλοι γυρίζαν και το γλέντι ήτανε συνέχεια ζωντανό. Από το ζεύγος ήτανε πάντα παρών τουλάχιστο ο ένας. Ήτανε ασέβεια για τον γάμο να απουσιάζουνε συγχρόνως και οι δύο.

Τα προικιά τα άπλωνε ένας «μανοκυρουδάτος» (που ζούσανε και οι δύο του γονέοι) σε μερικές δοκιδες (λιανά ξύλα) που κρέμονταν από τα δοκάρια για να φανούνε τα νοικοκεράτα της νύφης.

Μέχρι την Πέμπτη διαλυονταν και οι μεγάλοι γάμοι. Σε κάθε γαμηλιώτη όταν έφευγε δινανε από ένα "πατητό", τουλάχιστο στη Δυτική Κρήτη. Πατητό είναι ένα είδος κουλουρας, με ειδική ζύμη καμωμένη και γυρισμένη σε σύμπλεγμα, όπως φαίνεται στο σχετικό σκίτσο. Στους κομπάρους και στους δικούς της νύφης, που τους είπαμε "προικιά", εκτός από το πατητό, η νύφη έδινε και μια πετσέτα. Ειδικά στον πρωτοκουμπάρο δινανε και ένα σακούλι που είχε μέσα ένα μερό κρέας και άλλα καλοοίδια. Φεύγοντας, στη διαδρομή άπλωναν στον ώμο τους την πετσέτα και στη ζώνη τους περνούσανε το πατητό για να φαίνεται ότι φύγανε από γάμο. Στους νιόπαντρους, στο γάμο, ή αργότερα, πήγαιναν οι δικοί της νύφης και επισκεύονταν την κοπέλα στο νέο της περιβάλλον με τα δώρα τους. Αυτή η επίσημη λεγότανε «αντίχαρά».

Στους γάμους, όπως και σε όλα τα γλέντια, στην ορεινή Κρήτη, ιδίως στην δυτική κυριαρχούσε το ριζιτικό τραγούδι. Πολλά τραγούδια ήτανε προσαρμοσμένα στην περίπτωση. Στη βάφτιση π.χ. δεν παραλείπανε να πούνε οι νονοί: *"Φιλιότσο μου, στο γάμο σου και στην ξεφάντωσή σου, τα χιόνια αλεύρια να γενού και τα βουνά κριγιάρια. Κι η θάλασσα γλυκιά κρασί και τα καρβία κούπες, να πούνε οι καλεσμένοι σου"*. Όταν πρωτοπήγαινε μια παρέα σε ένα σπίτι, συχνά αρχίζανε το γλέντι με το παρακάτω τραγούδι: *"Χίλιες καλώς το βρήκαμε του φίλου μας το σπίτι. Του φίλου, του συντέκνου μας (ή του ξαδέρφου μας) του πλιά καλού μας φίλου. Και του καιρού νά 'ναι καλά, τ' αντίκαιρου και πάντα, να 'ρθομε πάλι με χαρά"*. Είναι χαρακτηριστικό το γεγονός ότι και η παρέα του σπιτιού προσάρμοζε το τραγούδι και λέγανε: *"Χίλιες καλώς μας ήρθανε οι φίλοι κι οι δικοί μας..."*. Τραγούδια βέβαια και ριζίτκα, πολλά λένε για τον έρωτα, για την τύχη και πολλά είναι πατριωτικά και αλληγορικά που θέλανε να εμψυχώνουνε τον σκλαβωμένο τότε λαό και να του τονώνουνε το ηθικό χωρίς να τα καταλαβαίνει ο εχθρός. Εκτός τώρα από τις μαντινάδες που λέγονταν και λέγονται σε κάθε εκδήλωση γλεντιού στην Κρήτη, έχουμε και τις ρίμες. Ρίμες είναι οι αυτοσχέδιες μαντινάδες που τις σάπρισουνε και τις λένε επί τόπου για να επαινήσουμε, να ευχαριστήσουμε ή να σαπρίσουμε ένα άτομο ή μια κατάσταση. Οι ρίμες ανταλλάσσονται στο γλέντι και είναι μια φι-

λική αναμέτρηση που άνετα μπορεί κανείς να “βρίσει” τον φίλο του, χωρίς αυτό να παίρνεται στα σοβαρά και να γράφεται στα υποψη. Μια φορά π.χ. μια μικρή παρέα γλέντιζε. Ένα άτομο στην παρέα ήταν “ριμαδόρος”. Κάποια στιγμή ένας τους είπε με μαντινάδα ότι είναι γραμμένους στον μερακλήδων τα χαρτιά. Τότε ο ριμαδόρος του είπε: “Στο Άγιας Ζώνης το γρεμνό να πάεις να τσουρήσεις τσοι μερακλήδες του ντουσιά να μην τσοι μαγαρίσεις”. Σε λίγο άλλος από την ίδια παρέα είπε ότι είναι όμορφος με μαντινάδα. Τότε ο ριμαδόρος του είπε: “Όμορφος είσαι στη θωριά και στη λεβεντουσνη μα μήτε στη γουρούνα μας δεν σου ’χω εμπιστουσνη”. Μια φορά στο Ροδάκινο Αγ. Βασιλείου είπε με μαντινάδα ένας ότι είναι ερωτοχτυπημένος. Η όλη του κατάσταση δεν δικαιολογούσε τις δηλώσεις του και ένας ριμαδόρος του είπε: “Όντε δεν έχεις πυρετό να μη ζητάς κινόνο και σα δεν έχεις ‘απ’ αυτό” μη θέλεις ‘από κείνο”, θέλοντας να του πει πως μόνο για ερωτοχτυπημένους δε φαίνεται, γιατί μοιάζει για “παροπλισμένους”. Σε ένα γάμο, που ο γαμπρός είχε υπηρετήσει στην Κορέα, πιάστηκαν στις ρίμες δυο γαμηλιώτες. Ο ένας λοιπόν είπε στον άλλο: “Ρωτήξε και το Μανουσιό, που πήγε στην Κορέα κι άμε να βρεις τσοι κουζουλούς να κάνετε παρέα”. Η απάντηση: “Δεν το ρωτώ το Μανουσιό και δε ρωτώ κιανένα, μα εγώ σα θέλω κουζουλούς θα ’ρθω να βρω εσενα”. Μα έχομε και τις επαινετικές ρίμες. Μια φορά σε μια παρέα στο Βατουδιάρι Αποκορώνου ένας φιλοξενούμενος είπε: “Να ’τονε τρόπος να ’ρχομαι συχνά στο Βατουδιάρι, να σμίγω με τσοι φίλους μας, δεν ήθελα άλλη χάρη”. Στο Ροδάκινο ο ίδιος ριμαδόρος είπε σαν μέλος της κουμπαροπαρέας: “Χαρά μεγάλην ένιωθα απ’ όντεν εξεκίνου γιατί ήξερα πως θά ’σμιγα τσ’ αντρες του Ροδακίνου”. “Ήθελα να ’ταν εύκολο να ’ρχομαι πότες πότες, να σμίγω και να τραγουδώ με τσοι Ροδακινιώτες”. Όταν φεύγανε με φορτηγό, πάνω από την καρότσα είπε: “Απ’ όσα γλέντια έτυχε να κάμω στον καιρό μου, εκάμα στο Ροδάκινο το πλια καλύτερό μου”. Τότε και η καρότσα ήτανε πολυτέλεια. Μια φορά σε ένα γάμο, άμα τέλειωσε το χορό του ένας παντρεμένος, ένας ελεύτερος του είπε μια ρίμα και καταλήξανε σε αντιπαράθεση. Ας τους παρακολουθήσομε:

- Ο άνθρωπος σαν παντρευτεί δεν πρέπει να κορεύει, ένα σακί στον ώμο ντου του κριθάρι να γυρεύει.
- Έχω το ’γω και το σακί κι έχω και το κριθάρι, έλα να συμφωνήσομε και παίρνω σε τριάρη.  
*(τριάρης: Τρόπος συμφωνίας μεταξύ νοικοκυραίου και ζευγά)*
- Δε θέλω το κριθάρι σου μούδε τι συζητιά σου, εγώ ’μαι ελεύτερο πουλί δε μοιάζω τσ’ αφεδιάς σου.
- Ο παντρεμένος καθ’ αργά θέτει με την κοκόνα, ο ανύπαντρος σα γάιδαρος θέτει στον αχειριώνα
- Εγώ ’μαι ελεύτερο πουλί και τι ζωή γλεντίζω κι όπου μ’ αρέσει το κλαδί πγαίνω και καθίζω.
- Εγώ κι αν επαυτρεύηκα κι εμπήκα στην καδένα τα ηρωτινά μου θα τραβώ σαν και τον κόθα ένα

Τώρα, μια και λέω για ρίμες, ας μου επιτραπεί να πω ότι εσυνθηζέτο παλιότερα να βγάζουνε ρίμες όταν εψοφούσε κάποιου ο γάιδαρός του, όταν κάποιος

ζητούσε μια κοπέλα και του έδιναν "τενεκέ" (επαιρνε αρνητική απάντηση), όταν κάποιος έβγαζε κακό τυρί και σε άλλες ανάλογες περιπτώσεις. Ακολουθεί μια ρίμα που βγάλανε για ένα γάιδαρο που ψόφισε:

*Επόφησεν του Σηφαλιού η γαλαντή γαϊδούρα  
απού την καβαλίκευε κι έβγαينه στην Παπούρα,  
Την Παρασκευή το πρόσφαγο τ' αυχιά τζη χαμηλώνει,  
δεν έτρωε, δεν έπινε και μόνο πως γριλώνει  
και το Σαββάτο ουλημερνίς τση κάνει γιατροσόφια  
Την Κυριακή πίτονε γραφτό και τινε βροίικνει ψόφια.  
Σέρνει φωνές ξελουριστές τον κόσμο χειρουμίζει,  
βαρέ το πήρεν το κακό και δεν το ντογιαντίζει.  
Εκτύπανε σι' αρπέτι ντου κι ετράβαν τα μαλλιά ντου  
γιατί με τη γαϊδούρα ντου έκανε τη δουλιά ντου  
Άχι και γιάντα το 'καμες; Γιάντα να μου φοφήσεις;  
Γιάντα δε με λυπήθηκες, δίκως σου να μ' αφήσεις;  
Πώς θα τσι κουβαλώ τσ' ελιές τα ξύλα και το γάλα;  
Εδά 'ν' εδά που μπαίνω 'γώ σε βάσανα μεγάλα!  
Πώς θα θωρώ το στόβλο σου να μπαίνω να φαντάσει  
και πώς να το συλλογιστώ σκύλοι πως θα σε φάσι.  
Δεν ξαναβάνω άκερα μέσα στη ματζιαδούρα  
εγόγια μου είναι μ' εύρηκε! Δεν έχω μπλιο γαϊδούρα  
'Ηρθανε κι οι δικολογιές κι οι φίλοι ντου κοντά ντου  
κι εσυμπαρσταθήκανε ούλοι στη συφορά ντου.  
- Είναι θα κάμεις άζουδε; Ετσά 'τονε γραφτό σου  
να μείνεις μόνος κι έρημος δίκως το γάιδαρό σου.  
Κάνε κουράγιο Σηφαλιό το νου σου να μη κάσεις  
κι ως κι 'α σου φαίνεται βαρέ κι αυτό θα το περάσεις.  
Και το σομάρι σου 'μεινε, στη ράχη να το βάνεις  
κι όντε θα πκιάινεις στσι στραθιές το γάιδαρο θα κάνεις.  
Κι επόμεινε γ-και το 'ρφανό κι ανέ γ-και μεγαλώσει  
σα γ-και τη μάνα ντου κι αυτό κουράγιο θα σου δώσει.*

## Ο τζεβρές

Όταν ο γάμος έφτανε, σχετικά κοντά, στο σπίτι της νύφης, ένας καβαλό-ρης, αποσπόμενος από αυτή τη χαρμόσυνη και γραφική φάλαγκα έτρεχε να ανακοινώσει ότι ο γάμος κοντεύει να φτάσει. Μπορεί όμως να συναγωνίζονταν και δυο-τρεις νεαροί καβαλαραίοι, γιατί όποιος θα έφτανε πρώτος έπαιρνε από τη νύφη ένα χειρομάντηλο που στην προκειμένη περίπτωση το λέγανε "τζεβρέ" και όποιος το κέρδιζε του το κρεμούσαν επιδεικτικά στο χαλινάρι του αλόγου του.

ΕΙΚΟΝΑ 6 Χορευτάδες



Απάνω στον παρὰ πατείς κι 'απάνω στο τσικίνι  
γέρο μου να τη χάρεσαι την ελεβαντούσι

ΕΙΚΟΝΑ 6α Ο λυρατζής και οι χορευτάδες. Πανώ το πατητό



Μαρίνες κι' Αννεζίνες μου. Χρυσές και Κατεργιές μου  
λεβέντικα χορεύτε . χαρώ σας κοπελιές μου

## Βίαιοι γάμοι

Στην Κρήτη, όπως και αλλού, συνέβαιναν πολλές φορές βίαιες απαγωγές γυναικών. Έπαιρνε ο γαμπρός 4-5 φίλους του και βάση σχεδίου, που το καταστρώνανε ανάλογα με την περίπτωση, ενεργούσαν και στις πιο πολλές φορές πετυχαίνανε τον αντικειμενικό τους σκοπό. Εχω υπόψη μου όμως και συγκεκριμένες περιπτώσεις που σκοτώσανε απαγωγείς οι συγγενείς της νύφης. Όπως σε κάθε επιχείρηση, έτσι κι εδώ σημαντικό όπλο είναι η κατασκοπεία. Ο γαμπρός εφρόντιζε πρωτίτερα να ξέρει πού συχνάζει η κοπελιά, πού κινείται, από πού παίρνει νερό κλπ. Μπορεί να την έσερναν πεζή μέχρι το προκαθορισμένο κρησφύγετο, μπορεί ακόμα να είχανε λίγο έξω από το χωριο ένα ζωο κρυμένο και να την υποχρεωναν να καθίσει, ειδικά όταν το σχέδιο προέβλεπε μεγάλη διαδρομή. Ήτανε τότε τέτοια η νοοτροπία που μονο ένα βράδι να έμενε με τον απαγωγέα η κοπέλα αποκλείετο να την πάρει πια άλλος γαμπρός, εκτός και αν θα ήταν εντελώς τιποτένιος, και για την δύστυχη κοπέλα ήτανε σχεδόν καταναγκαστική προσγειώση να δεχτεί και αυτή και οι δικοί της να στεφανωθεί με τον ανεπιθύμητο γαμπρο, και για τον λογο ότι μπορούσε να δημιουργηθούνε χειρότερα επακόλουθα. Αμέσως άρχιζαν οι θέσεις και από τους ειρηνοποιούς που επιμένανε στον συμβιβασμό και συνήθως εκεί κατέληγε το πράμα.

Μα και σε βάρος των ανδρών γινότανε βίαιοι γάμοι αλλά πιο σπάνια και καθώς διαφορετικά. Όπως και αλλού λέμε, τότε δεν πήγαινε ο γαμπρός να δει τη νύφη. Επήγαινε ένας δικός του και την έβλεπε (αν δεν την γνώριζαν) και αν κατά τη γνώμη του εταίριαζε του γαμπρού τα τέλειωνε. Καμιά φορά όμως, άλλη παρουσιάζαν στον προξενητή και άλλη παρουσιάζαν στον γάμο. Ας διηγηθώ μια συγκεκριμένη περίπτωση:

Ο συγγενής του γαμπρού είδε τη "νύφη" και πήγε και είπε στο γαμπρό τα καλύτερα λόγια. Εκόπηκε η κλωστή. Ορίσανε πότε θα γίνει η στεφάνωση. Όταν πήγε ο γάμος και είδε τη νύφη ο γαμπρός έσυρε τον προξενητή και του είπε με παράπονο: "Ετούτη δα είναι η γι-ομορφη και η καλή απού μου 'λεγες;" "Δεν είναι, κακομοίρη, ετούτη, αυτή απού μου δείξανε εμένα, μα ετσά απού ήρθανε τα πράματα πρέπει να την πάρεις να μη σκοτωθούμενε". Έγινε σούσουρο στους γαμηλιώτες και ένας ετόληψε και είπε κουβεδιαστά, μεγαλόφωνα:

*"Κουκιά και παξιμάδι και παστές ελιές,  
τραβάνια θα μας κόμουν αυτές οι κοπελιές"*

Ένας από τους δικούς της κοπελιάς, κουβεδιαστά και μεγαλόφωνα και κείνος:

*"Βάλε κρασί, βάλε ρακί, εράϊσεν η κούπα  
θέλεις δε θέλεις θα γενεί ο λόγος απού σου 'πό"*

και έγινε η στεφάνωση και μια συμβίωση που σαν άδικη, σαν βίαιη φυσικά δεν θα είχε ποτέ καλή ατμόσφαιρα.

Βίατα απαγωγή γυναικας

ΕΙΚΟΝΑ 7

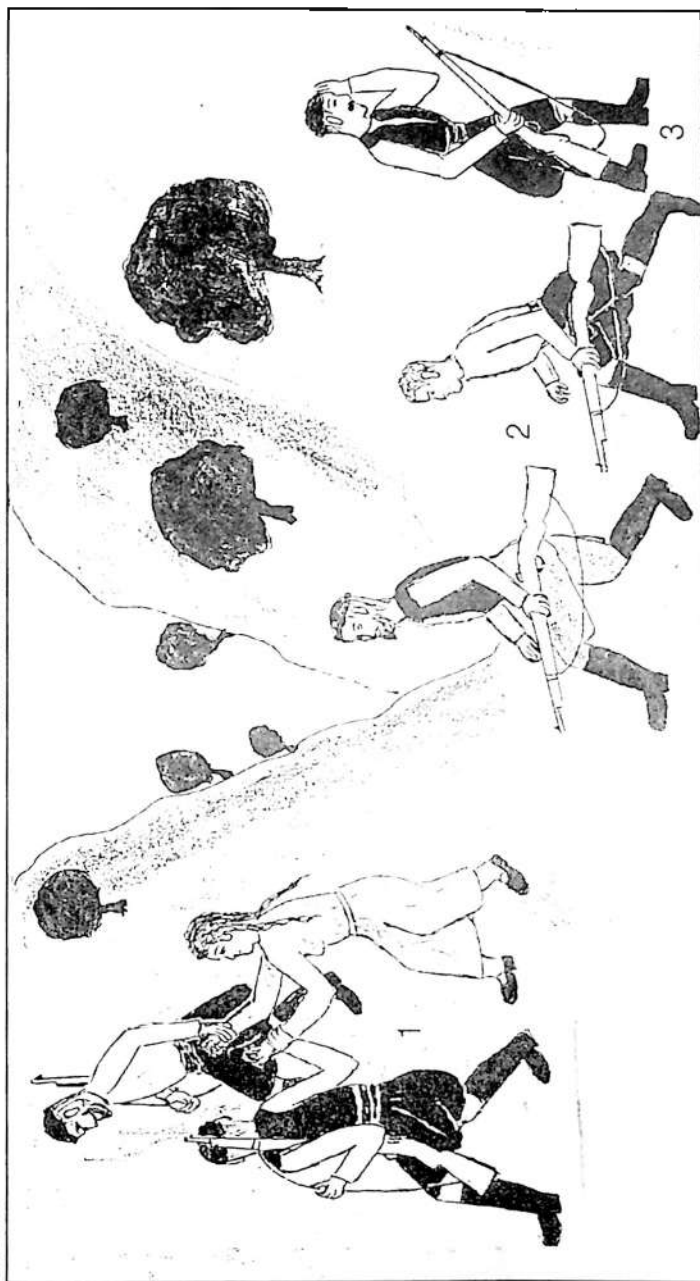

Εγώ με τον ηρωικό νηπι θελα να απ γαρφω  
μ α δε με θέλει η μακα σου, μη κεντα θα σε ιδωσω

1. Σέρνουνε την κληλα 2. Από κοντα δυο απαγωγεις 3. Οπισθοφυλακη

## Γέννηση και ανατροφή των παιδιών

Όταν μια γυναίκα ήτανε σε ενδιαφέρουσα την προσέχανε και τότε, και οι δικοί της και οι ξένοι. Αν η γειτόνισσα έφηνε καλό φαί της πήγαινε μια μερίδα "για την ξένη ψύ" (για την άλλη ψυχή που είχε μέσα της). Ακόμα και αν έφερνε στην ανάγκη κάποιο να την βλαστημήσει έλεγε: "όξω από την ξένη ψύ". Έλεγαν μάλιστα ότι, αν θα υστερούσε κανείς από τη "βαρεμένη" (έγκυο) κάτι που θα το ήθελε η όρεξή της, θα βγάλει "κρίθο" (Το γνωστό σπιράκι στο βλέφαρο). Ήτανε όμως και οι ανάγκες τέτοιες που πολύ συχνά η έγκυος εργαζότανε μέχρι τις τελευταίες μέρες. Όταν ήτανε έγκυος καμιά γυναίκα, για να ξέρουμε αν θα κάνει αγόρι ή κορίτσι, έβαζαν την χολή του ζώου που τυχόν εσφαζαν στη φωτιά και αν χτυπούσε ήτανε ένδειξη ότι θα κάνει αγόρι, αν δεν χτυπούσε εσήμαινε ότι θα γεννιόταν κορίτσι.

Όταν η γυναίκα υπολόγιζε ότι πλησιάζουνε οι μέρες της γέννας παράγγελλε στη "μαστόρισσα" να μην απομακρυνθεί από το χωριό. Η μαστόρισσα τώρα (η μαία) ήτανε απλώς μια τολμηρή γυναίκα που φυσικά διέθετε και κάποια καπατσούνη και αναλάμβανε να παίξει το ρόλο του μαιευτήρα. Η "σπετσαρία" της ήτανε μια πάνινη σακουλίτσα που μέσα είχε γλυκάνισο, χαμόμηλο, απήγανο και άλλα πρακτικά βότανα χρήσιμα για τη μάνα και το παιδί. Πολύ συχνά όμως πέθαιναν τα νεογέννητα τις πρώτες ημέρες ή και τις πρώτες ώρες της γεννήσεώς τους. Ήτανε, σε ένα βαθμό «φυσικό» να πεθαίνουνε τα νεογέννητα και μια παρηγορητική φράση που θυμούμαι πως έλεγαν στους γονείς που τα έχαναν ήτανε: "έχει και ο χάρος μοιράσι" (μερίδιο) που, βεβαίαι, σήμερα δεν αναγνωρίζομε αυτό το δικαίωμα στο χάρο. Τώρα, αν συμβεί, το θεωρούμε αδίκημα του Χάρου, όχι δικαίωμά του. Δεν ήτανε καθόλου σπάνιο να πεθάνει και η μάνα στη γένα και, καμιά φορά, και μάνα και παιδί. Όσα παιδιά γεννιόντανε νεκρά ή πέθαιναν πριν προλάβουνε να τα βαφτίσουνε δεν επιτρέπανε οι παπάδες να τα θάψουνε σε νεκροταφείο και τα πήγαιναν και τα έθαβαν στην εξοχή σαν ζώα. Τα παιδιά αυτά τα έλεγαν "τελώνια" και λέγανε ότι εκεί που τα κουκλώνανε ακούγονταν συχνά να "κλαίνε" και το κλάμα τους μεταφραζότανε: "Ανάθεμα τη μάνα και τη μαμή και όσους ήτανε κοντά και δε μου δώσανε ψυχή"

Το μωρό εμεγάλωνε χωρίς να δοκιμάσει ποτέ έτοιμη αγοραστή τροφή. Συνήθως η μητέρα δεν έβγαζε αμέσως γάλα. Όσπου να κατεβάσει αυτή το βύζαινε μια άλλη που θήλαζε το δικό της. Στη λεχώνα για να γοργοκατεβάσει γάλα δίνανε "θολόσταση". Πολύ αραιό πολύ με αλεύρι που του έβαζαν διάφορα μπαχαρικά για να είναι εύγευστος.

Τις πρώτες μέρες έβαζαν στο μωρό χαμόμηλο και λάδι από τον λύχνο στο κοιλιδάκι του.

Άμα γινόταν μερικών μηνών το παιδί πρώτη φορά του έδιναν κουκόζουμο και κατοικίσιο γάλα και σταδιακά το άρχιζαν να τρώει από το φαί των μεγάλων, σε πρώτη φάση βέβαιαι, ζουμάκια, πατάτα κλπ.

Για την εξέλιξη του παιδιού μας λέει το παρακάτω ποιηματάκι κάποιες εμπειρίες:

*"Το παιδί όντε γεννάται σαν τ' σπαρικό λογάτι.  
Δεύτερο μήνα είναι καλά ν' αρχινίξει να γελά.*

Στσοι πέντε μήνες κάθεται και στο' έξε μετακάθεται.  
 Εις τσ' εφτά να μην ντραπεί στσι πεζούλες να κρατεί.  
 Στο' εννιά μήνες ζάλο κάνει και στσι 10 λέξη βγάνει.  
 Δεκοκτώ χρονώ είν αντράκι. Ψιλοδρώνει του μουστάκι.  
 Στο' εικοσιπέντε αθεί και δένει. Στσι τριάτα κατασταίνει.  
 Σκέφεται, αν είναι λογικό, για το δικό ν-του σπιτικό.  
 Στσι πενήντα για βουλή, αν έχει κεφαλή καλή.  
 Στο' εξήντα είναι φανερό πως έφυγε ο καλός καιρός.  
 Στο' εβδομήντα δε φελά, μόνο το ψωμί χαλά.  
 Στο' ογδόντα σέρνεται κακά, δε φέγγει μούδε δε γροικά  
 Οι γ-ενεπίντα είναι πολλοί ντου, τον βαριούνται κι οι δικοί ντου"

Το ντύσιμο του παιδιού:

Το πουκαμισάκι του το έλεγαν "ζιπονάκι" Αμέσως από το ζιπονάκι το τύλιγαν με το "ζωνάρι". Μια ταινία από διπλο κάμποτ φάρδους 10-12 πόντους και μήκους περίπου 1,50. Μετά το τύλιγαν με τα "κωλόπανα" και στη συνέχεια το τύλιγαν με την "φασκιά".

Η φασκιά ήταν από πρόβειο μαλλί. Άσπρη με μαύρα "ζαβίδια" (σιρίτια). Το μαλλί έπρεπε να είναι από μαύρο πρόβατο, για τα σιρίτια. Όχι από βαμμένο μαλλί. Και τα χεράκια τύλιγαν τους πρώτους μήνες. Του έβαζαν σκούφια και σαλιάρια. Την κούνια έκαναν σε δύο σκονιά, σε αντικριστούς τοίχους. Σε μια καρέκλα τα έβαζαν για να συνηθίζουν να στέκονται και της έβαζαν αντίβαρο στα πλευρά.

Για τα χαιδολογήματα πιστεύω ότι η μητέρα, την ώρα που λέει τα αυτοσχέδια τραγουδάκια στο παιδί της, αφήνει να διαφεύγουν οι σκέψεις και τα όνειρα της για το σπλάχνο της. Στα μικρά μου χρόνια άκουγα τις μητέρες που χαιδολογούσανε τα παιδιά τους και αφού τα λόγια τους αυτά μείνανε στη μνήμη μου, τα σχολιάζω και τα αξιολογώ σήμερα. Τότε, συνήθως, το παιδί ακολουθούσε την πορεία του πατέρα και του παππού του. Ορίστε παραδείγματα:

*Γιαγκουλή μου, Γιαγκουλή μου, κλέφτη και καπανταή μου  
 Χαρώ το καδιράκι μου τ' αλετριγουδιράκι μου  
 Χαρώ τονε τον κλώνο μου. Χαρώ τον τυροκόμο μου  
 Χαρώ το παλικάρι μου, τσ' ελπίδες και τα θάρρη μου  
 Χαρώ τα τα ματάκια ντου. Χαρώ και τ' αδερφάκια ντου  
 Και χαρίνω και χαρώ το, ρέγομαι και σοντηρώ το.*

Πιο σπανία άκουγες χαιδολογήματα με ψηλούς στόχους:

*Το παιδί μου να γεράσει και φαρμέγιους ν' αποτάσει  
 Να το δω μουστακαμένο και ψηλογραμματισμένο.*

Για τα κορίτσια τώρα ήτανε πιο περιορισμένες οι προοπτικές. Θυμούμαι π.χ., από άνθρωπο της γενιάς του παππού μου και έλεγε ότι "δεν είναι ανάγκη να μαθαίνουνε γράμματα οι κοπελιές γιατί ταχιά θα γράφουνε του φίλου τώνωνε..."! Χαιδολογήματα για κοριτσάκια:

*Και χαρώ την τη μηλιά μου, τη φρονιμοκοπελιά μου  
Δεν την πανιρεύω στο χωριό για θα τση πάρω ένα γιατρό  
Χαρώ το παιδαράκι μου το νοικοκεραδάκι μου*

Αυτά τα παιδιά που οι μητέρες τους τα θέλανε "αλειτριγουδιάρικια" και "κλέφτες" και "καπανταήδες", ώσπου να τελειώσουνε το δημοτικό αλλάζανε πολλά πράματα. Πήγανε στο Γυμνάσιο. Πήγανε σε ανώτερες Σχολές και, πολλά από αυτά φτάσανε ψηλά.

Όπως στα μοιρολόγια, έτσι και στα χαιδολογήματα, για να επιτυγχάνεται ομοιοκαταληξία, χρησιμοποιείται η προσφώνηση με καταληξη του στίχου στην αντωνυμία του πρώτου προσώπου και είναι οχτασύλλαβα ομοιοκατάληκτα, αυτοσχέδια.

ΕΙΚΟΝΑ 8

Στη φασκιά και στη κούνια



*Χαρώ το και χαρίνω το, το φως των ομαθίω μου  
απόι θα το 'χω, ώστε να ζω θάρρος μου και δροσιό μου*

1. Το παιδί στην κούνια. 2. Το παιδί στη φασκιά. 3. Δεν ήτανε τότε μήτε στρατόρες μήτε παρκάκια για τα "Ξεπετασιάρικια" παιδιά. Γυρίζανε μια κορέκλα, της βαζανε μια πέτρα για σταθεροποίηση και έβαζαν το παιδί να στέκει εκεί, όχι μόνο για να συνηθίσει να στεκει, μα κυρίως για να μην απασχολει κάποιον που τότε όλοι είχανε τα βάσανα τους. Όταν ήτανε πολύ μικρό, το δένανε από τα μασκαλάκια για να κρατιέται όρθιο. 4. Ο λυχνοστάτης ήτανε απαραίτητο εξάρτημα. 5. Κρατά το οκοινακι και κουνά το παιδί. 6. Αυτή δεν είναι "απαλαγή" (δεν εχει μωρό. Κυρίως η λέξη αυτή λέγεται για τα ζώα που έχουνε μικρά) και έχει την ευκαιρία να κλώθει.

ΕΙΚΟΝΑ 9

Πήλινη κολυμπήθρα που βαφτίζανε τα παιδιά

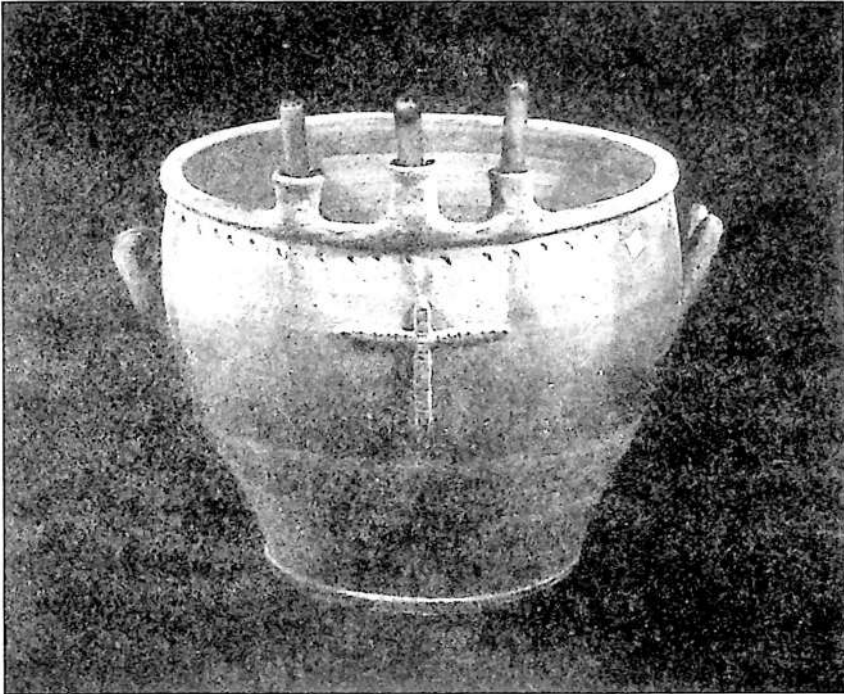

*"Βαφτισμένο, μωμένο,  
του Θεού παραδομένο"*

## Οικογενειακό γεύμα

Ένα κορμό από κυπαρίσσι, (όπου είναι κυπαρισσώνες), ή από άλλο δέντρο έκοβαν και αφού περνούσαν μερικές μέρες για να το κόψουνε και να το τελειώσουνε έκαναν ένα τραπέζι στρογγυλό με τρία πόδια. Συνέβαινε καμιά φορά να είναι τετράγωνο μα πάλι ενδεικνυτο να έχει τρία πόδια, γιατί συνήθως τα πατώματα δεν ήτανε ίσια. Η "τραπεζαρία" ήτανε ασορτί. Τα καθίσματα ήτανε και αυτά συνήθως στρογγυλά με τρία πόδια καρφωτά, όπως και το τραπέζακι. Για πιάτα είχανε πήλινα λεκανάκια. Άμα ήτανε μεγάλη λεκάνη την έλεγαν "πετροχειριά". Μπορούσανε να τρώνε δυο ή και τρία άτομα από το ίδιο λεκανάκι. Είχανε και εμαγιέ πιάτα. Αυτά και όταν μαδούσε το εμαγιέ δεν τα πετούσανε μα, ακόμα και όταν τρυπούσε δεν τα πετούσανε. Έκαναν ένα περτσίνι από μόλυβδο και το περνούσανε στην τρύπα, το κοπανίζανε και έφραζε η τρύπα και εσουνέχιζε να προσφέρει τις υπηρεσίες του.

Δεν υπήρχαν καθίσματα πολλές φορές για να καθίσουν όλοι. Τα παιδιά έτρωγαν στέκοντας και για να συβαστούνε τους λέγανε πως όποιο παιδί τρώει στέκοντας γοργομεγαλώνει. Τα τσουκάλια, συνήθως ήτανε πηλίνα.

Έκανα ακόμα λεκανάκια, στρόγκυλα ή τετράγωνα από ξύλο ασφεντάμου (άμα ήτανε τετράγωνα τα έλεγαν «πινακάκια») και έκαναν επίσης από το ίδιο ξύλο κουτάλες και κουτάλια.

ΕΙΚΟΝΑ 10

Οικογενειακό γεύμα



- Μαρμαδάκι Νικολιό, είναι θα φάμε σήμερα;  
 - Ελιδάκι και φαμάκι κι ότι μπέγει ο Θεός,  
 Μαρμαδάκι Νικολιό

## Θάνατος - Μοιρολόγια

Και ο θάνατος, όπως όλες οι εκδηλώσεις, αντιμετωπίζεται από τους δικούς του νεκρού διαφορετικά μέχρι πριν από λίγες δεκαετίες.

Όταν πέθαινε κανείς εκείνα τα μίζερα χρόνια, οι πιο πολλοί δεν αγοράζανε φέρετρο για να βάλουνε τον νεκρό τους. Η κάθε ενορία είχε ένα ειδικό φορείο για τους νεκρούς που το έλεγαν "καδελέτο" και που το είχανε στην εκκλησία και πήγαινε και το έπαιρνε όποιος είχε τον νεκρό και τον έβαζαν μέσα όσο έμενε στο σπίτι και μετά τον πήγαιναν στον τάφο όπου τον έβαζαν εκεί τυλιγμένο με ένα σεντόνι και το φορείο επερίμενε τον επόμενο που θα εξυπηρετούσε. Μέσα εκεί, στο καδελέτο, του έβαζαν βασιλικούς και λουλούδια από το χωριό. Οι πολύ συγγενικές του γυναίκες κόβανε τις κοτσίδες τους και τις βάζανε στο στήθος του, ενώ άρχιζαν τα μοιρολόγια, τραβώντας με τα χέρια τους τα μαλλιά που τους είχαν μείνει, και παράλληλα χτυπούσανε με τους γρόνθους τους στο στήθος τους και έβαζαν τα νύχια τους και ξεσκίζανε τα μάγουλά τους μέχρι που βγάζανε αιμα. Δεν ήτανε όμως τότε εύκολο να πάνε στην πόλη αμέσως και πολλές φορές θάβανε το νεκρό φορώντας χρωματιστά ρούχα και την άλλη μερα έπαιρναν οκάδες μοιρολόγια και βάφανε, όχι μόνο τα ρούχα που βάζανε, μα ακόμα τα τραπεζομάντηλα, τα σεντόνια, τα καναπελίκια, τις πόρτες, ακόμα και το ραβδί τους βάφανε καμιά φορά οι άντρες. Οι άντρες στην κηδεία μα και για αρκετές μέρες, βάζανε τα ράσα τους με την κουκούλα βαθιά-βαθιά. Σαν να πούμε δεν θελανε ούτε να βλέπουνε τον κόσμο ούτε να τους βλέπει ο κόσμος. Ενώ οι γυναίκες λόγω πένθους κόβανε τα μαλλιά τους, αντίθετα οι άντρες λόγω πένθους αφήναν γενία και μαλλιά για μεγάλο διάστημα. Ο προπάππος μου, π.χ. Ανδρέας Δεληγιαννάκης είχε έξι κόρες και ένα γιο. Όταν ο γιος του σκοτώθηκε σε μια μάχη στην Κάναβο το 1866, αυτός δεν εξανάκοψε ούτε γενία ούτε μαλλιά. Επειδή τα μαλλιά στον τόπο μας τα λένε και σκουλιά, του κόλλησαν το παρατσούκλι "Σκουλής" και έτσι ακούγεται και μετά τον θάνατό του. Φυσικά για τους γέρους δεν έκαναν τα ίδια. Αυτοί είναι φυσικό να πεθαίνουν.

Ήτο έθιμο και να βάζουνε στα χείλη του νεκρού ένα σταυρό από κερί. Σώζεται ακόμα η φράση "Μόνο ο σταυρός λείπει από τα χείλια του" και λέγεται για κείνον που βρίσκεται μεταξύ ζωής και θανάτου.

Τη μακαρία που μοιράζεται στην κηδεία τη λέγανε "κλητούρια". Τα κλητούρια έπρεπε να καταναλωθούνε έξω. Θα ήτανε γρουσουζιά να τα βάλει κανείς στο σπίτι του.

Όταν ο νεκρός ήταν επώνυμος το πένθος ήτανε γενικό. Δεν γινόντουσαν γλέντια ούτε από ξένους. Γάμοι αναβάλλονταν, πανηγύρια δεν εγίνοντο και ακόμα ούτε οι ξένοι δεν έβαζαν φανταχτερά ρούχα. Στον Βουβά, π.χ. πριν εκατό ή και περισσότερα χρόνια πέθανε ένας παπάς. Ίσως και να ήτανε νέος. Το πένθος καθολικό. Μια κοπελίτσα, ή δεν το σκέφτηκε ή δεν το θεώρησε απαραίτητο να πενθεί έναν ξένο και ντύθηκε φανταχτερά και πήγε στην εκκλησία. Όχι μόνο της έκαναν έντονες παρατηρήσεις, μα της έβγαλαν και την ακόλουθη ρίμα:

*"Δεν το κάτεκες μαρή... πούλα κουιρουλή  
πως είναι θλίψη στο Βουβά και δεν τα βάνουν τα πλεχτά  
μουδε τα μεταξωτά, γιατί επόθανεν επά ο Διαμάντες ο παπάς";*

Όταν στο σπίτι του νεκρού ήτανε αβάφτιστο παιδί, το βαφτίζανε πριν από την κηδεία.

Η γυναίκα που ήτανε σε ενδιαφέρουσα δεν έπρεπε να ασπαστεί το νεκρό, διότι το παιδί που θα γεννούσε θα ήτο χλωμό.

Τα σφακιανά μοιρολόγια έχουνε εντοπιστεί ότι έχουνε και ιδιαιτερότητες, αλλά και ποιητικότητα και έχουνε ασχοληθεί κατά καιρούς διάφοροι ερευνητές. Αξίζει, νομίζω, να ασχοληθούμε και εμείς για λίγο.

Τα μοιρολόγια αυτά ήτανε ενδεκασύλλαβα όταν τονίζονταν στην παραλήγουσα και δωδεκασύλλαβα όταν τονίζονταν στην προπαραλήγουσα. Ήτανε, οπωσδήποτε ομοιοκατάληκτα και για να διευκολύνεται η ομοιοκαταληξία, ο μισός στίχος είναι η έννοια και ο άλλος μισός είναι προσφώνηση και καταλήγανε στην κτητική αντωνυμία του πρώτου προσώπου (παιδί μου, μερακλή μου, κλωνάρι μου, παλικάρι μου κλπ.)

Από τα πιο παλιά όσο και ιστορικά μοιρολόγια που διασωθήκανε έχομε από την επανάσταση του Δασκαλογιάννη, για έναν Παύλο Ζαμπέτη από την Ανώπολη που σκοτώθηκε στη μάχη. Ήτανε αρραβωνιασμένος από τους Κομητάδες με μια κοπέλα από τους Πατακούς. Η μητέρα του, του είπε τα παρακάτω μοιρολόγια:

*Μαρμαρωμένο σε θωρώ, Πωλιό μου  
Αγγίμι τω μαδάρω και δικό μου  
Μιλώ σου και δε μου μιλείς, κλωνάρι μου  
Πάνω σε και μου φεύγεις, παλικάρι μου  
Πού πάεις με τέθειαν άνοιξη, καλό μου*

Η αρραβωνιάρα δεν πήγε στην κηδεία του αρραβωνιαστικού. Ίσως η μέχρι βαρβαρότητας αυστηρότητα των ηθών ή άλλη αιτία την εμπόδισε, όμως έκοψε τα "Ξανθά μαλλιά" (1) και τα έστειλε με τη μητέρα της για να τα βάλουνε στο σπήθος του νεκρού και αυτή η άριστη μοιρολογήτρα εκατάφερε να λέει μοιρολόγια σε δεκαπεντασύλλαβα και χωρίς να καταφεύγει σε προσφωνήσεις. Και αρχίζει η Πατακίνα.

*Γιε μου θλιφτή παραγγελιά σου φέρνω απόυ τα όρη  
καιρεισιμό μιας άμοιρης που να 'ρθη δεν εμπόρει  
ξασθά μαλλιά που ανάθρεφε επά και χρόνια τόσα  
να στρώσει προσκεφάλι σου και ιδέ πως αποδόσα  
Κάθε κλωνί και απαντοχή και κάθε τρίχα ελπίδα  
μα οπές σύλεις τσ' απαντοχές τσ' έκοψεν η λεμπίδα  
Ρωτώ τον καπετάνιο σου, το Δάσκαλο το Γιάννη  
όντεν αθίζουν τα κλαδιά πόλεμο γιάντα κάνει;  
Και παίρνει ο ήλιος πούλουδα και παλικάρια ο χάρος  
και τα παντέρμα τα Σφακιά διπλό το 'χουν το βάρος*

Σε άλλη φάση η Πατακίνα το γυρίζει στο ενδεκασύλλαβο μα όμως χωρίς να καταφεύγει σε προσφωνήσεις χάριν της ομοιοκαταληξίας.

*Γιε μου Πωλιό, άντρα Πωλιό, καλέ μου  
ωριόθωρε και πρώτε του πολέμου*

*δεν τα ψηφάς τα δάκρυα εμέ και 'κείνης  
περνάς δεν καταδέχεσαι να μείνεις.  
Πρίχου να μπεις στο βουλισμένο Νάδη  
πέρνα χαιρέτιξε τηνε τη μαύρη  
κι α δεις τη σιντερόπορτα κλεισμένη  
οπίσω στέκει εκείνη δακρυσμένη.*

Ένας άντρας, πριν από πολλά χρόνια, έπεσε από γκρεμό στο φαράγγι της Σαμαριάς. Κατά την πτώση του, σκοτωμένος, εσκάλωσε σε ένα δέντρο στη μέση του γκρεμού και ήταν αδύνατο να τον βγάλουμε από εκεί. Η μητέρα του επήγαινε από κοντά και τον έκλαιγε:

*'Εθαψα 'γω κι απ' αρρωσιά, έθαψα κι από μπάλα  
και πέντε μ' αποθάνασι ούλα μισά μεγάλα.  
Σαν τον δικό σου τον καημό άλλο καημό δεν είχα  
να σε θωρώ να κρέμεσαι να κλαίω μέρα νύχτα  
Πνιγμός, γεμινός του τσιφτελή, του τυκερού η σφαίρα  
μα σένα σου 'τονε γραφτό να λιώσεις στον αέρα.*

Και η παραπάνω μοιρολογήτρα είναι από τις ελάχιστες που τα λένε σε δεκαπεντασύλλαβο και που δεν καταφεύγουμε σε προσφωνήσεις.

Τα μοιρολόγια που γράφω ως εδώ τα βρήκα γραμμένα σε βιβλία και τα άκουσα από παλιότερους. Συγκεκριμένα είναι γραμμένα και στο βιβλιαράκι του Ν. Αγγελή "Κρητικός λαϊκός θρήνος". Όμως στη συνέχεια παραθέτω μοιρολόγια που άκουσα και κατάγραψα ο ίδιος σε σχετικά πρόσφατες δεκαετίες.

Μια μάνα στο μοναχογίό της:

*Άχισ είντα μου γίντκε, δροσιό μου  
Ξεγινωμούς δεν έχει, μάθια δυο μου.  
Άχισ και γιάντα το 'καμε, καμάρι μου  
ο κερατάς ο χάρος, παλικάρι μου  
Και γιάντα δεν εδιάλεξε, χρυσό μου  
την πόρτα απού πήγε, μοναχό μου.  
Όπου είνια τρεις και τέσσερις, παιδάκι μου  
να πάρει και ν' αφήσει, λεβεντάκι μου.  
Μονό βρήκε γ-κι απόβρηκε, βλαστάρι μου  
το σπίτι το δικό μας παλικάρι μου.  
Κι επήρεν το κορμάκι σου, βλαστέ μου  
ότι είχα 'γω στον κόσμο, διαλεχτέ μου.  
Ούλο τον κόσμο αγάπουνε, παιδί μου  
Μα 'δα πολλά φοβούμαι, τσελεπή μου  
πως θα γενώ κακόψυχη, αθέ μου  
του κόσμου να ζηλεύω, διαλεχτέ μου.  
Κι όμως κιανείς δε μου 'φταιξε, παιδάκι μου  
μα ούλοι με λυπούνται, χρυσαφάκι μου.*

Άλλη μητέρα. Πάλι μοναχογιός:

*(2) Με τη ζωή σου είχα ζωή, παιδί μου  
και με το φως σου εθώρου, να μην ήμου  
Και με το καϊρέτι σου, κλωνάρι μου  
επαίρνουν ως εμπόρου, παλικάρι μου.  
Να 'χα μπορώ ν' αποκλειστώ, βλαστέ μου  
όζω να μην πορίζω, διαλεκτέ μου.  
Να μη θωρούν τα μάθια μου, δροσιό μου  
να μη γροικού τ' αφκιά μου, φρόνιμό μου.  
Και τ' όνομά σου απού 'τονε, παιδάκι μου  
το πλια γλυκίο του κόσμου, χρυσαφάκι μου  
δε θέλω να τ' ακούω μπλιο, παιδί μου  
γιατί θα με πληγώνει, να μην ήμου  
Τσοι φίλους σου τσ' αγάπουνε, λιοντάρι μου  
για το 'να σου καίτρι, παλικάρι μου  
μα 'δα σα μ' απαντήκουνε, χρυσό μου  
βαρυψυκιά θα νιώθω, μάθια δυο μου*

Για σκοτωμένο σύζυγο:

*Όσα κι αν πω για το φονιά, καλέ μου  
δε γιαίνει ο σκοτωμένος, φρόνιμέ μου  
Να κόψω θέλω τα μαλλιά, καημός μου  
να κουκλωθώ στα μαύρα, πληγωμός μου  
Έχασα τσι φτερούγες μου, μπλιά μου  
το στήλο του σπιθιού μου, σφάκελά μου*

Για τον ίδιο νεκρό η αδελφή:

*Να κόψω θέλω τα μαλλιά, καλέ μου  
και θα ντυθώ στα μαύρα, αδερφέ μου*

Εδώ παίρνει μορφή μοιρολογητικού διαλόγου όταν άλλη μοιρολογήτρα σχολιάζοντας το παραπάνω μοιρολόγι λέει:

*Τα μαύρα κοκκινίζουνε, καλή μου  
και τα μαλλιά μακραίνου, φρόνιμή μου,  
μα τα κορμιά απού χάνουνται, χρυσί μου  
κι απού τα τρώνε οι μπάλες, να μην ήμου,  
αυτάνα δεν ξανάρχουνται, καημός μου  
εις τον απάνω κόσμο, πληγωμός μου*

Και άλλη μάνα με μοναχοπαίδι:

*Δεν ξαναπροσκυνώ Θεό, μπλιά μου,  
δεν πάω μπλιο στο' Αγίους, κοπελιά μου.*

*Δεν έχω είναι μου βλέπουνε, κλωνάρι μου,  
ότι είχα μπλίο δεν το 'χω, παλικάρι μου*

Παρόλο ότι ήτανε ασυνήθιστα τα μοιρολόγια από άντρες, το παρακάτω είναι από πατέρα σε παιδί:

*Και την περιουσία μου, καλό μου  
ήθελα να πουλήσω, φρόνιμό μου  
να σε σπουδάξω, μάθια μου, παιδί μου  
και να σε ξεστραβώσω, να μην ήμου.  
Παιδί μου, δε σε μάλωνα, παιδάκι μου  
και γιάντα να μου φύγεις, χρυσαφάκι μου*

Ευχαριστήρια στους ανθρώπους που ήλθανε στην κηδεία: από μητέρα νεκρού:

*Σπολάτη τω καριανά, καλό μου  
και φίλων και δικώ μας, φρόνιμό μου  
που μας επροτιμήσανε, λιοντάρι μου  
στσι δύσκολες μας ώρες, παλικάρι μου  
και να τσοι βλέπει ο Θεός, παιδί μου  
τέθοια να μην τζοι βρούνε, τσελεπή μου*

Σε μια κηδεία ο κόσμος πάει για τιμή και για συμπαράσταση, μα δεν παραλείπει και να κρίνει, να επαινεί ή να κατηγορεί την πονεμένη μάνα πώς αντιμετωπίζει την φουρτούνα της. Ήτανε λοιπόν και οι τραγικές στιγμές ευκαιρία του κόσμου για σχόλια.

(1) Το κόψιμο των μαλλιών χάριν του πένθους κρατά από την παλιά Ελλάδα, γιατί η Σαπφώ τον 6ου π.Χ. αιώνα γράφει ότι τότε που πέθανε η Τιμάδα, νέα και ελεύτερη, οι φιλενάδες της έκοψαν τις κοτσίδες τους πάνω στον τάφο της, μα και το έθιμο που οι άντρες αφήνουνε γένια και μαλλιά λόγω πένθους είναι από την παλιά Ελλάδα, γιατί ο Μ. Αλέξανδρος, όταν πέθανε ο αγαπημένος του στρατηγός Ηφαισίωνας, άφησε γένια και μαλλιά.

(2) Στον Ερωτόκριτο όταν η Αρετούσα άκουσε από τον μεταμφιεσμένο Ερωτόκριτο ότι «ο Ερωτόκριτος είχε πεθάνει, εξέσπασε σε κλάματα και μοιρολόγια και είπε: «Με τη ζωή σου 'χα ζωή και με το φως σου εθώρου και με το κείρεπί επαίρων ως εμπόρου» Με τα τέσσερα τρίστιχα συμπληρώνοντάς τα με δική της προσφώνηση, η μοιρολογήτρα, έκανε τέσσερα μοιρολόγια.



Με τη ζωή σου είχα ζωή, καλέ μου  
 και με το φως σου εθώρου, διαλέχτε μου  
 και με το κείρετό σου, καράρι μου  
 επέρνουν ως εμπόρου, παλιγκάρι μου»

1. Το καδελέτο. 2. Βάζει τα νυχία της και ξεματώνει τα μάγουλά της. 3. Τροβα τα μαλλιά που της έμειναν. 4. Με τους γρόνθους χτυπά στο στήθος της. 5. Οι άντρες βάζανε τα ράσα τους (τις καπες) με την κουκούλα κι αν ήταν ζεστή. 6. Στο στήθος του νεκρού είναι τα κομμένα μαλλιά των συγγενών γυναικών. Οι άντρες αντίθετα σε ένδειξη πένθους μένουνε αξιμίστοι και ακούρευτοι.

## Μνημόσυνα - Θυμιάτά

Όταν κανείς πέθαινε τα ρούχα του τα δίνανε σε φτωχά σπίτια, μα σε ξένα χωριά, για να μην τα βλέπουμε και συγχύζονται. Σαραντα μέρες άναβε μέρα νύχτα καντήλι πάνω από το κρεβάτι του. Σαραντα μέρες ψήνανε καλό φαί και το θυμιάζανε με λιβάνι μα και στο θυμιατήρι βάζανε συμβολικά λίγο από το φαί, λίγο από το ψωμί και μια σταγόνα κρασί (το θεωρώ κατάλοιπο από το ειδωλολατρικό σύστημα των θυσιών). Προτιμούσανε να το πάνε σε σπίτι με παιδιά "απού είναι άκακα και πιάνεται ο συχωρεμός τωνε".

Μνημόσυνα έκαναν 3μερα, 9μερα, 3μηνα, 6μηνα, 9μηνα, χρόνια. Την δευτεροη επέτειο το έλεγαν "συναπάντημα". Έκαναν και 3χρονο. Για τα μικρά παιδιά έδιναν "ξερολειτρουγές" (χωρίς κόλυβα).

Το Σάββατο πήγαιναν πολλές γυναίκες για να καθαρίσουνε το σταρι για τα κόλυβα (δεν έχει βέβαια δουλειά μα τιμητικά ήθελαν να δώσουνε το παρόν). Το εβραζαν και το βράδυ το έβαζαν στο κόσκινο και με ασημοκούφετα το πλουμίζανε και κάνανε το σταυρό και τα αρχικά του ονόματος. Συνέβαινε όμως και καμιά φορά να τα πλουμίζουνε πάνω στη ζάχαρη με καφέ και να κάνουνε το σταυρό και τα γράμματα.

Πάνω από το πανέρι ξενυχτούσανε "τιμής ένκεν" συγγενικές γυναίκες και άμα ήτανε νεος λέγανε και μοιρολόγια καπου-κάπου, ενώ άμα ήτανε γεροντάκι δεν εδυσκολευοντο να το κάνουνε μαγαζάκι.

Εκτός από το σταρι πήγαιναν ακόμα ένα κόσκινο με κουλούρια και ακόμα ένα με φρουτα ή ένα δίσκο με μυζηθοκαλίτσουνα.

Στο σπίτι παίρνανε, μετά τη λειτουργία για τραπέζι τον παπά, τον ψάλη, αυτούς που έκαναν τη διανομή, αυτούς τους φίλους και δικούς που ήλθανε από ξένα χωριά, μα και ορισμένους δικούς από το χωριό για να συντροφέψουνε τους ξένους.

Στο τραπέζι δεν κάνανε "σ' υγεία" τα ποτήρια τους γιατί αυτό είναι εκδήλωση χαράς. Ειδικά άμα ήτανε νεος, ήτανε ζωγραφημένη η θλιψη στα πρόσωπα όλων." Ο Θεος να του συχωρέσει και ας μην ήτανε για το συχωρεμό" ήτανε συνηθισμένος συχωρεμός για τους νέους που ετόνιζε την πρόωρη απώλεια και τη μεγάλη ζημιά.

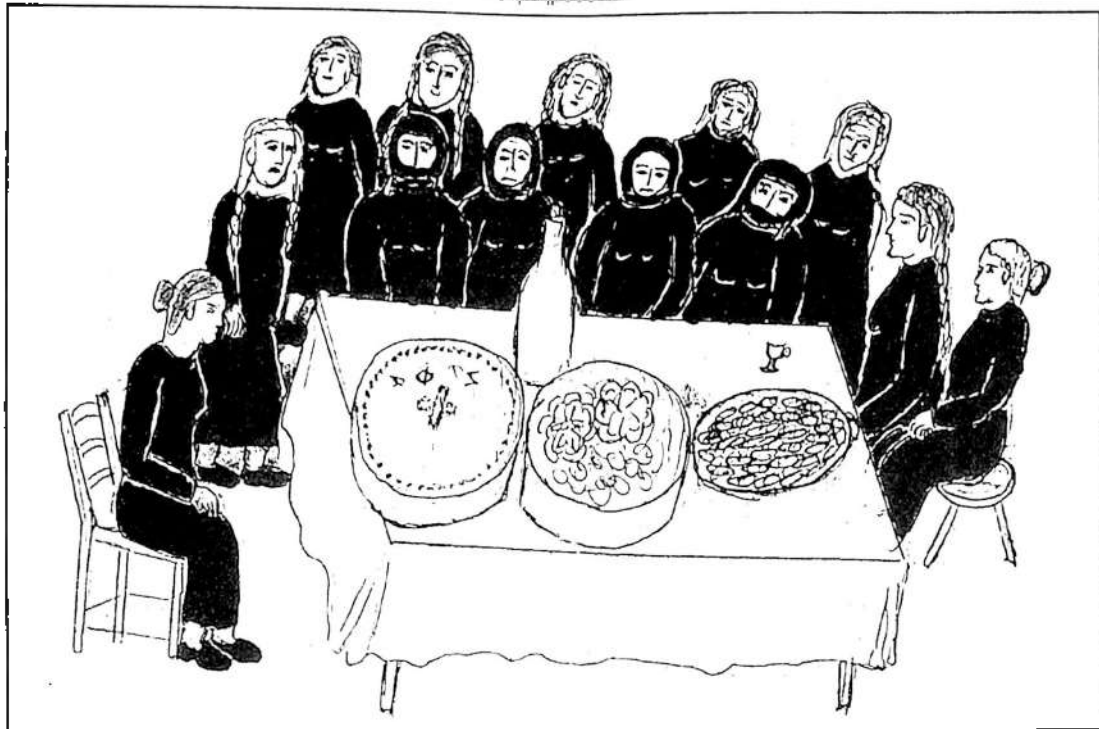

Δεν πίνουμε για κολύβα, κλωνάρι μου  
μόνο 'σσουμε για γέμο, παλικάρι μου  
(μοιρολόι)

## Η Βεντέτα

Στη Δυτική Κρήτη και ειδικά στα Σφακιά και στα γειτονικά τους χωριά, (Ασή-Γωνιά, Ροδάκινο, Κεραμιά κλπ.) ήτανε συνηθισμένο φαινόμενο οι βεντέτες. Σε μεγάλο βαθμό οφείλετο στο γεγονός ότι ο κόσμος στην περιοχή αυτή έχει τον εγωισμό πολύ πιο πάνω από τα καλώς εννοούμενα όρια. Όταν εθεωρούσε κανείς τον εαυτό του ταπεινωμένο ήτανε διατεθειμένος και να σκοτώσει, και να σκοτωθεί, και να μπει στην φυλακή και να τα διαλύσει όλα. Ένας δεύτερος λόγος ήτανε πως δεν υπήρχε εξουσία (τουλάχιστο ότι αφορά τα Σφακιά) και δεν μπορούσε κανείς να ζητήσει το δικίο του με άλλον τρόπο ή μη μόνο με το όπλο του. Εψηφίζανε νόμους οι προύχοντες και οι καπετανιοί των Σφακίων μα δεν ήτανε ούτε αυτά αποτελεσματικά, παρά μόνο σε μικροδιαφορές. Ένα ακόμα γενεσιουργό αίτιο για τη βεντέτα ήτανε η ζωοκλοπή. Ήτανε τα χρόνια εκείνα οι λεβεντοκλέφτες, αυτοί που φέρνανε στα χωριά τους εκατοστάρες τα ζώα των Τούρκων. Αυτοί ήτανε αζιέπαινοι, γιατί, ενώ είχανε μεγάλο όφελος, προκαλούσαν στον εχθρό μεγάλες υλικές ζημιές, μα και το αίσθημα της ανασφάλειας. Ήτανε όμως και οι «γρουσουζοκλέφτες». Αυτοί κλέβανε από τους κοντινούς, τους Χριστιανούς. Μα όταν τους ανακαλύβανε, τους κλέβανε τα δικά τους για εκδίκηση. Μα ξανακλέβουν και πάλι για αντεκδίκηση και αυτή η τακτική συχνά οδηγούσε στην βεντέτα γιατί λεγανε: «Καλλιά' ν' η μάνα του φονιά παρά του σκοτωμένου». Μα, όπως πριν, με τη σειρά κλέβανε, τώρα με τη σειρά σκοτώνανε και, όχι μόνο οικογενειές ξεκληριστήκανε από την βεντέτα, μα και χωριά διαλυθήκανε.

Συνεβαινε και από ασήμαντες αιτίες να ξεκινήσει μια βεντέτα, μα αμέσως, βεβαία, γινότανε ένα φοβερό γεγονός, διότι δεν είναι που ένας άνθρωπος έχανε τη ζωή του. Είναι που δεν ήξερες πού θα πάει το πράμα. Πόσοι ακόμα θα σκοτωθούνε από την αιτία αυτή, πόσοι θα φύγουνε από τον τόπο και πόσοι ακόμα θα κλειστούνε στη φυλακή να κάμουνε τα καλύτερα χρόνια τους.

Ένα περιστατικό θα περιγραψω που δείχνει πως μπορούσε εύκολα να πιάσει φωτιά μα και ότι δεν μπορούσες να προβλέψεις πόσους θα κάψει:

Στις αρχές του 19ου αιώνα, στο πανηγύρι των 12 Αποστόλων, στη Χ. Σφακίων εκεί που όλοι οι άνδρες ήτανε «στολιοσμένοι» και με τα όπλα τους, ένα πουλί εκάθισε στο καρπαναριό της εκκλησίας. Πολλοί όμως λέγανε ότι δεν ήτανε πουλί αλλά ήτανε πειρασμός. Εκεί που κάθισε ήτανε προκλητικό σημάδι και ένας άντρας του 'ρίξε μα ούτε που το σκότωσε ουτε και πού έφυγε το πουλί. Δεν πρέπει να ήτανε φυσιολογικό. Ίσως ήτανε κουφό και δεν άκουσε τον κρότο. Αμέσως του 'ρίξε ένας άλλος που αυτός το σκότωσε. Αμέσως άρχισαν να περιπέζοντε τον πρώτο, μα επολυτραβήξε το πράμα και αυτός βλέποντας ότι έγινε περίγελο του κόσμου δημοσίως εσκότωσε έναν από αυτούς που τον περιπαίζανε. Επί τόπου άλλος εσκότωσε αυτόν και σκοτώνοντας ο ένας τον άλλο, επειδή κάποιος δικός του σκοτώθηκε, σε λίγα δευτερόλεπτα εφτά άντρες ήτανε νεκροί στην αυλή της εκκλησίας.

Η εκκλησία επαραιτήθηκε και ερημώθηκε και μόνο στον αιώνα μας ξαναναστυλώθηκε.

Όταν ανέμεσα σε δύο φάρες υπήρχε βεντέτα, λέγαμε ότι έχουνε «οικογενειακά» και όντως ήτανε οικογενειακά, διότι όσοι είχανε το ίδιο επίθετο, ανεξαρτήτως βαθμού συγγενείας, ήτανε εχθροί. Μπορούσε να είναι τρίτος ξά-

δερφος, μα αν είχε το ίδιο επίθετο ήτανε μπλεγμένος και έπρεπε να αποφεύγει τους δικούς του σκοτωμένους γιατί, αν δεν πηγαίνανε να τον γυρεύουνε για να τον σκοτώσουνε, όμως άμα θ' «αμπέρδεχνε στα πόδια ντανε» δεν θα του κάνανε χάρη. Οι δεύτεροι ξαδέρφοι ήτανε επικίνδυνοι και οι πρώτοι πιο επικίνδυνοι, αλλά και οι πρωτοξάδερφοι από άλλο σόι. Την βεντέτα, συχνά την κληρονομούσε η νέα γενιά από την παλιά και διαιωνιζότανε.

Σχετικά με την βεντέτα και την εκδικητικότητα των Σφακιανών, γράφει ο Ενετός Γεν. Προβλεφτής Κρήτης Φοσκαρίνι, τέλη του 16ου αιώνα:

«Ανθρώπου τινός, φονευθέντος παρ' άλλου, ο πλησιέστερος εκείνου συγγενής, ώμωσε να μην αλλάξει ποτέ φορέματα και να μην αποχωριστεί του αιματοβαφούς ενδύματος, μέχρις ου εκδικηθεί... Τα τοιαύτης φύσεως έθιμα αναπολούν εις ημάς την κατάσταση της υπό του Ομήρου περιγραφόμενης Κοινωνίας...».

Ο άνθρωπος που ήρχετο στην ανάγκη να κάμει φονικό, για να αποδείξει ότι δεν τον ώθησαν στο έγκλημα κακά ένστικτα μόνο μια κακιά ώρα, ή ακόμα ότι ελειτούργησε η σκέψη ότι «ο θάνατός σου είναι η ζωή μου», έβαζε παλιότερα μαύρο πουκάμισο τουλάχιστον για σαράντα μέρες. Αυτό όμως ήδη δεν εφαρμόζετο από την παιδική μου ηλικία. Το άκουσα από τον παππού μου, εσυνήθιζετο πιο παλιά.

ΕΙΚΟΝΑ 13

Ενεδρα

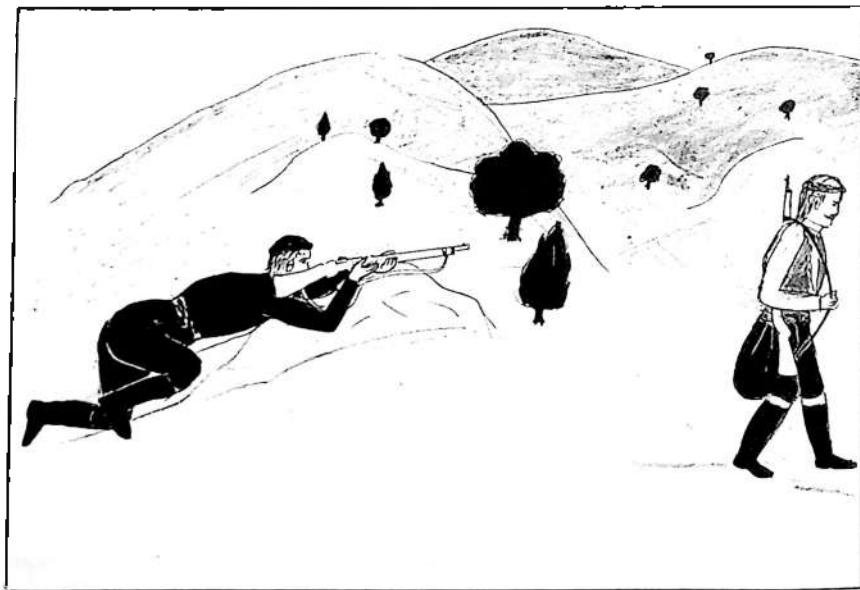

*Δεν είναι θάνατος γλυκίος σαν την παντέρμη μπάλα  
να μπει απού το ζερβό βυζί να βγει απού την κουτάλα*

ΕΙΚΟΝΑ 13α

Στη φυλακή επίσκεψη



*Τα σίντερα τση φυλακίς είναι για τσοι λεβέντες  
που δε σπκίνουν προσβολές μουδε πολλές κουβέντες*

Η συνέχεια και η συνέπεια της βεντέτας είναι η ο θάνατος η η φυλακή μα και ο ξεσπι-  
τωμός.

## ΚΕΦΑΛΑΙΟ Β'

### Ο ΚΟΣΜΟΣ ΤΩΝ ΠΑΙΔΙΩΝ

#### Παιχνίδια

Οι εξελίξεις της εποχής μας είχαν τις επιπτώσεις τους και στα παιχνίδια των παιδιών. Ήλθαν τα ηλεκτρονικά και τα διάφορα άλλα παιχνίδια, αυτοκινητάκια, όπλα, κούκλες κλπ. και τώρα τα παιδιά δεν ξέρουν ούτε το ονομα των παιχνιδιών που παίζανε οι γονείς τους όταν και αυτοί ήτανε παιδιά.

Εμείς παίζαμε "αμάδες", "τρόνιζα", "πινακωτή", "ξυλικί", μα παίζαμε ακόμα τους αστυνομικούς με τους χαινιδες, χτίζαμε σπιτάκια και (ειδικά στις κτηνοτροφικές περιοχές) παίζαμε τους κτηνοτρόφους. Καρυδόκουπες, κούμαρα από κυπαρίσσια, άλλα αγίνωτα φρούτα και κυρίως τα κέρατα των ζώων, (ήτανε τα πρόβατά μας). Εκάναμε ολόκληρες "εγκαταστάσεις" και "έργα υποδομής" για την εξυπηρέτηση των "κτηνοτροφικών" μας αναγκών. Εκάναμε ακόμα τόξα με ξύλα, όπλα με καλάμια και σφυρίχτρες με τα κλήματα και με καλάμακια. Ακόμα φτιάχναμε, τα αγόρια τόπια με γέμισμα και περιβλήμα από παλιόπανα, ενώ άμα βάζαμε γέμισμα σφουγγάρια είχε καλύτερη ελαστικότητα. Τα κορίτσια φτιάχναμε με παλιόπανα τις «κουτσούνες» (πάνινες κούκλες). Νομίζω ότι και εδώ η εξέλιξη επέδρασε αρνητικά. Το παιδί αισθανότανε περήφανο όταν εκατάφερνε ένα ωραίο παιχνιδάκι για το οποίο εργάστηκε χειρονακτικά και πνευματικά, γιατί ένιωθε δημιουργός και ακόμα επροσαρμόζετο στο πνεύμα της δημιουργικότητας μα και το μυαλούδάκι του ακονιζότανε καλύτερα.

Ένα αγαπημένο παιχνίδι στα παιδικά μου χρόνια ήτανε οι "αμάδες" και θα το περιγράψω:

#### Αμάδες

Αμάδα είναι μια πέτρα πλακέ περίπου όσο είναι η παλάμη του ανθρώπου με τεντωμένα δάχτυλα (όχι ανοιγμένα). Κάθε παιδί (4-5 παιδιά) βρίσκει μια αμάδα. Ένα παιδί θα πρέπει να απασχολείται στην άχαρη υποχρέωση να στήνει τον "μπούτη". Μπούτης ήτανε μια πετρούλα σε σχήμα πυραμίδας και με τις αμάδες τους τα παιδιά, από ορισμένη απόσταση, προσπαθούνε να τον ρίξουνε. Για να βρουνε πιο παιδί θα είναι "μπουτιέρης" "ντουκέρνουνε". Πετούνε

τις ομάδες τους από μια ορισμένη απόσταση σε συγκεκριμένο σημείο. Του παιδιού που η ομάδα του είναι πιο μακριά, αυτό θα είναι μπουτιέρης. Αυτό στέκει κοντά στον μπούτη. Τα άλλα παιδιά από το ορισμένο σημείο, πετούν τις ομάδες τους ένα-ένα με στόχο να ρίξουν τον μπούτη. Άμα δεν τον ρίξουν δεν τολμούν να πάνε να πάρουν τις ομάδες τους. Μόνο όταν θα ρίξει κάποιος τον μπούτη τρέχουν να πάρουν τις ομάδες και έχουνε το ελεύθερο μέχρι να τον ξαναστήσει ο μπουτιέρης. Άμα στήσει τον μπούτη ο μπουτιέρης, όποιον πιάσει τον καθίζει μπουτιέρη και αυτός παίρνει την ομάδα του και πάει με τα άλλα παιδιά. Την ώρα που ο μπούτης είναι κάτω και που μπορούνε τα παιδιά να πάνε να πάρουνε την ομάδα τους, λέμε πως είναι "ελεγκαρία".

Κατά τον ίδιο περίπου τρόπο παίζεται η "τρόνιζα" μόνο που παίζεται με ξύλα. Τη θέση του μπούτη έχει εδώ ένα τριποδο ξύλο που προσέχει 25-30 πόντους και αντι ομάδες εδώ έχουνε ξύλα σαν ραβδάκια περίπου 60-70 πόντους.

Στο σκίτσο βλέπομε ότι τα δυο παιδιά που είχανε παπούτσια τα έχουνε βγάλει την ώρα του παιχνιδιού! Μπορεί να μην είχαμε παπούτσια, μα άμα είχαμε δεν τα βάζαμε την ώρα του παιχνιδιού. Όχι μόνο που θέλαμε να τα προσέξομε σαν "προσωπική μας ιδιοκτησία", μα είχαμε και επιγνώση ότι με δυσκολία τα πλήρωσε ο πατέρας μας. Τότε και οι μεγάλοι είχανε ένα ζευγάρι στιβάνια και, όταν ήτανε σε υποφερτή κατάσταση, με αυτά πηγαίνανε στους γάμους και τα πανηγύρια. Όταν ήτανε πολύ καταστρεμένα, εζητούσανε και εβαζανε ξένα στιβάνια, όπως συνέβαινε να βάλει κάποιος και σακάκι ξένο πολλές φορές.

Ακόμα παρατηρούμε στο σκίτσο ότι τα 3 παιδιά εκμεταλλευόμενα την «ελεγκαρία» (το ρίξιμο του μπούτη) τρέχουνε να πάρουνε τις ομάδες τους, όμως το τέταρτο παιδί, αυτό από αριστερά, σπεύδει να στήσει τον μπούτη για να έχει το δικαίωμα να κυνηγήσει τα άλλα παιδιά όπου, αν πιάσει κανένα θα το στήσει «μπουτιέρη».

Ακόμα βλέπομε ότι οι ομάδες είναι πλακέ ενώ ο μπούτης είναι σαν πυραμιδάκι για να στέκεται όρθιος.



Το μορτί ότι να ριζαυνε γίνεται ευκαρία  
να πάρουν την αμάδα την γιατί εν' ελεγκαρία

ΕΙΚΟΝΑ 15

## Το "μητάτο" των παιδιών

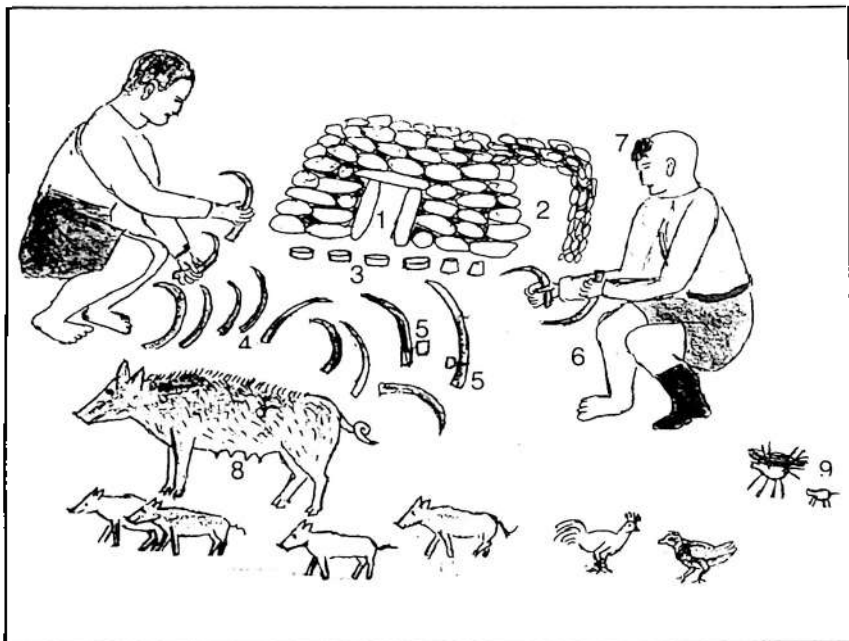

Αύριο, αν είναι καλοντί, που θα τα πάρεις τ' αρνάκια,  
να 'ρθω να παίξω μετ'αυτά να χιζόμε σπιτάκια.

1. Το μητάτο. 2. Η κούρτα (μάντρα). 3 Τα τυριά και οι μυζήθρες. 4. Οι αιγες. 5. Φορουνε και... λέρια. 6. Ήτανε συνηθισμένο να δεις το παιδί με ένα στίβανάκι. Η γιατί το πλήγωσε το άλλο ή γιατί το άφησε να του το ράψουνε. 7. Ήτανε ακόμα συνηθισμένο, όπως κουρεύανε τα παιδιά, να τους αφήνουνε μια τούφα μαλλιά στο μέτωπο, το "πετάσι". 8. Μια οικογένεια χοίρων μαζί με τα παιδιά. 9. Με αγνώστα σύκα έκαναν τη γαιδουρισσα και το γαιδουράκι της.

## Στο σχολείο

Ελάτε να περάσομε μαζί σε μια αίθουσα δημοτικού σχολείου, όπως ήτανε πριν 60 χρόνια. Θα σας ξεναγήσω εγώ και είμαι βέβαιος ότι θα εκπλαγείτε.

Ένα αριθμητήριο είναι φτιαγμένο από καρόλια που ο δάσκαλος είχε παραγγείλει στα παιδιά και του τα εφερναν όταν οι μητέρες τους τέλειωναν την κλωστή. Όταν τα έκαναν εκατό τα πέρασε ο δάσκαλος ανά δέκα σε σύρματα και τα έβαλε σε ένα πλαίσιο και να το αριθμητήριο έτοιμο να ανταποκριθεί στην αποστολή του. Για έδρα ένα τραπεζάκι. Επάνω στην έδρα ολόκληρη η «βιβλιοθήκη» του σχολείου που την αποτελούσε δύο βιβλία. Η «άπασα ύλη» για την γ' και δ' και η «άπασα ύλη» για την ε' και στ'. Ήτανε τα βιβλία που έγραφαν περιληπτικά για όλα τα μαθήματα κάτι που θα ήθελε να διαβάσει ο δάσκαλος να φρεσκάρει την μνήμη του πάνω στο μάθημα που θα παρέδιδε. Ένας μαυροπίνακας. Δυο-τρεις γεωγραφικοί χάρτες. Μερικά θρανία και πέντε-έξι βίτσες. Αυτά αποτελούσανε τα εποπτικά όργανα του σχολείου. Εικόνα του Χριστού, εικόνες ηρώων, εικόνες φυτών και ζώων δεν υπήρχαν. Μπάλα δεν είχαμε να παίξομε. Παίζαμε ξυλίκι, αμάδες, αμπάρα, πινακοτή, γκαίο-βαγαίο κλπ. παιχνίδια άσχετα με τα σημερινά δεδομένα.

Το σχολείο λειτουργούσε πρωί και απόγευμα. Στοχοδιάγραμμα της οικογένειας ήτανε τότε η επιβίωση και όχι τα γράμματα του παιδιού. Συνέβαινε συχνά να στείλει ο πατέρας το παιδί να βλέπει τα βόδια, π.χ. Ο δάσκαλος όμως την επομένη το έβρισκε αδιάβαστο και το τιμωρούσε με ξυλιές ή με ορθοστασία ή ακόμα να γράψει μερικές δεκάδες φορές το μάθημα που δεν ήξερε. Ακόμα ένα είδος τιμωρίας ήτανε η «νηστεία». Όταν σκόλαζε η τάξη του μαθητή θα μπορούσε ο τιμωρημένος να καθίσει στο σχολείο μόνος του μια ή δύο ώρες.

Το 1925 απροσπάστηκε η επαρχία Σφακίων από το Ν. Ρεθύμνης και προσαρτήθηκε στο Ν. Χανίων. Το 1935 στο Δ. Σχολείο Βουβά είχαμε τον χάρτη της Κρήτης που είχε τα Σφακιά στο Ν. Ρεθύμνης. Το γράφω για παράδειγμα της καταστάσεως που επικρατούσε τότε στα σχολεία.

ΕΙΚΟΝΑ 16

## Ξυλοδαρμός μαθητή

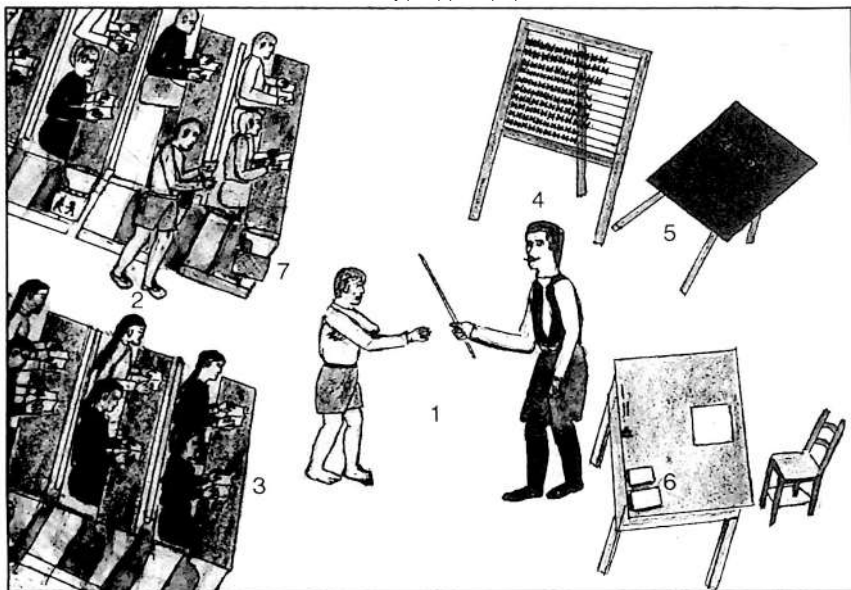

*Δασκάλισσα, δασκάλισσα μη δέρνεις την Ελένη  
κι' απ' ούλες ται μαθητριες την έχω διαλεμένη*

1. Ο δάσκαλος δέρνει το παιδι. Αυτό βάζει στη μασχάλη το πονεμένο χέρι εναλλαξ. 2. Ένα άλλο παιδι εκτίει ποιή ορθοστασίας, δίπλα στο θρανίο του. Όρθιο κρατά το βιβλίο του και διαβάζει το μάθημά του. 3. Τα αγόρια κάθονται χωριστά. Είναι κουρεμένα με μηχανή. Οι σακές τους είναι με μεγάλο ιμάντα και περνούνε στον ώμο. 4. Τα κορίτσια με τα κοτσιδάκια. 5. Ο μαυροπίνακας. 6. Η «απασαύλη» για την Γ' και Δ' τάξη και η «απασαύλη» για την Ε' και Στ'. 7. Οι τσάντες των αγοριών κρέμονται από το θρανίο. Συχνά ήτανε «πλουμιστές» (διακοσμημένες) και σχεδόν πάντα υφαντές.

## Τα κάλαντα

Τα κάλαντα είναι πανάρχαιο εθίμο και έχει τις ρίζες του στα ειδωλολατρικά χρόνια. Μάλιστα μέχρι σήμερα μπορεί να δει κανείς τα παιδιά που λένε τα κάλαντα να κρατούνε ένα χάρτινο καρβάκι, όπως το κρατούσανε στα αρχαία ανθεστήρια και που παρίστανε τον ερχομό του Διόνυσου.

Τα κάλαντα έχουνε πάρει τη ονομασία αυτή από τη Ρωμαϊκή λέξη "Κάλεν-δες" που σημαίνει πρώτη μέρα, επειδή τα λέγανε την πρώτη μέρα του χρόνου. Κάλαντα είναι μόνο αυτά που λέγονται για την Πρωτοχρονιά, μα την πήρανε δανεική την ονομασία όλα τα θρησκευτικά τραγούδια που λέγονται, κυρίως από παιδιά, την παραμονή μεγάλων θρησκευτικών εορτών. Συγκεκριμένα: Τα γέννα, για τη γέννηση του Χριστού. Τα κυρίως κάλαντα για τη γιορτή του Αγ. Βασιλείου και της Πρωτοχρονιάς, των Φώτων, παραμονή της βάφτισης του Χριστού. Αυτά τα κάλαντα επιβίωσαν μέχρι τις μέρες μας. Όταν όμως εγώ ήμουν παιδί, λέγαμε και την παραμονή του Λαζάρου τα σχετικά κάλαντα. Μα ακόμα, ο παππούς μου μου έλεγε ότι, τότε που και εκείνος ήταν παιδί, λέγανε και τα θρηνητικά κάλαντα που μου τα είπε όταν ζούσε και τα έγραφα, αυτά της Μεγάλης Παρασκευής. Τέλος την ημέρα της Λαμπρής τα παιδιά παίζανε το "σημαντηρί", όπως θα δούμε παρακάτω.

Τα κάλαντα είναι σιγήθεις σε πολλούς λαούς, άσχετα θρησκείας. Στη Ελλάδα παρατηρούμε κατά τόπους πάρα πολλές παραλλαγές. Μερικές παραλλαγές δίνουνε την εντύπωση ότι είναι συναρμολογημένα από διαφορετικής προελεύσεως αποσπάσματα. Σε αυτά των Φώτων, π.χ. παρατηρούμε ότι οι πρώτοι τέσσερες στίχοι είναι εντεκασύλλαβοι, ενώ οι υπόλοιποι είναι δεκαπεντασύλλαβοι και, βεβαίαι, τους λέγαμε και με διαφορετικό σκοπό. Ακόμα στα κάλαντα της πρωτοχρονιάς που παραθέτω, αυτά που αρχίζουνε "Ταχιά, ταχιά 'ν' αρχιμενιά..." δεν έχουνε συνοχή τα λόγια. Ετσι μου τα έλεγε ο παππούς μου και τα έγραφα. Το ίδιο μου τα είπε και ο Α. Τσιναράκης που πέθανε υπέργηρος σχετικά πρόσφατα. Νομίζω ότι ή λείπουνε στίχοι ή είναι κάλαντα "μαιμου" όπως θα λέγαμε σήμερα. Στα ίδια κάλαντα παρατηρούμε ότι λένε: "Ταχιά, ταχιά 'ν' αρχιμενιά, ταχιά 'ν' αρχή του χρόνου. Ταχιά είναι απού προπάτηξεν ο Κύριος του κόσμου...". Λίγοι ξέρουνε σήμερα ότι κάποτε γιορτάζονταν τα Χριστούγεννα την Πρωτοχρονιά. Δεν είναι λοιπόν τυχαίο που λένε «ταχιά» = αυριο «επροπάτηξεν ο Κύριος του κόσμου» εννοώντας την Πρωτοχρονιά.

Παρατηρούμε ακόμα ότι τα θρηνητικά κάλαντα της Μ. Παρασκευής μας παρουσιάζουνε την Αγία Ελένη να περνά κοντά από εκεί που η Παναγία έτρωγε "μια μπουκιά" και την σχολίασε επειδή ο γιος της Παναγίας ήτανε στο σταυρό. Ξέραμε όμως ότι η Αγία Ελένη έζησε τρεις αιώνες αργότερα. Ο λαός πιστεύει ότι πρόκειται για την μητέρα του Αγίου Κων/νου και μάλιστα, λένε, ότι για τον λόγο αυτό δεν έχει η Αγία Ελένη δική της γιορτή μα μόνο με τον γιο της τον Κων/νο γιορτάζει.

Ακόμα το περιστατικό, ότι η Παναγία έφαγε, ενώ ο Χριστός ήτανε στον σταυρό, επικαλούνται όταν θέλουνε να πείσουνε μια γυναίκα να φάει, ενώ έχει μεγάλο πόνο εκείνες τις ώρες.

### Τα κάλαντα της Πρωτοχρονιάς (όπως τα λέγαμε στη 10ετία του '30)

“Αρχιμεριά κι αρχικρονιά κι αρχή του Γεναρίου  
 κι αρχή που βγήκεν ο Χριστός στη γη να προπατήξει  
 κι εβγήκεν κι εδιαλάλησεν σούλους τσοι ζευγολάτες  
 κι ο πρώτος που τ' απάντηξεν ήτον Άγιος Βασίλης  
 - Άγιε Βασίλη Δέσποτα, καλό ζευγάριν έχεις;  
 - Καλό το λέω, αφέντη μου, καλό κι ευλογημένο  
 γιατί το βλόησε ο Χριστός με το δεξιό ν-του κέρι  
 Με το δεξιό, με το ζερβό, με το στεφανοκέρι.  
 Πιάσε βαγίτσα το κέρι και πιάσε το δευτέρι  
 και πιάσε και λογάρισε είντα θα μασε φέρεις.  
 Απάκι (1) γή λουκάνικο, γή από πλευράς κομμάτι  
 γή απού τη μαύρην όρθα σας κιανέναν αβγουλάκι  
 κι αν το 'καμε κι η γαλανή ασ είν' και ζευγαράκι  
 Γή απού το γέρο πύθαρο κιιαμιά σταλιό λαδάκι  
 Γή απού το βαρελάκι σας κιιαμιά σταλιά κρασάκι  
 Κι αν είναι με το θέλημα χρυσή μου περιστέρα  
 ανοίξετε την πόρτα σας να πούμε καλησπέρα.

### Της Πρωτοχρονιάς όπως τα έλεγαν στα παιδικά χρόνια του πατέρα μου.

Ταχιά ταχιά είν' αρχιμεριά, ταχιά 'ν' αρχή του χρόνου  
 Ταχιά είν' απού προπατήξεν ο κύριος του κόσμου  
 Ταχιά εβγήκεν ο Χριστός στη γη να προπατήξει  
 κι εβγήκεν και διαλάλησεν σούλους τσοι ζευγολάτες  
 κι ο πρώτος που τ' απάντηξεν ήτον Άγιός Βασίλης  
 - Άγιε Βασίλη Δέσποτα, καλό ζευγάριν έχεις;  
 - Καλό το λέω, Αφέντη μου, καλό κι ευλογημένο  
 γιατί το βλόησ' ο Χριστός με το δεξιό ντου κέρι  
 Με το δεξιό με το ζερβό με το στεφανοκέρι.  
 - Να σε ρωτήξω, Δέσποτα πόσα μουζούρια σπέρνεις  
 - Μετά χαράς, Αφέντη μου, να σου το μολοήσω.  
 Σπέρνω κριθάρι δώδεκα, κριθάρι δέκα πέντε  
 φαρές και ρόβι δεκοκτώ κι από νωρίς στο σταύλο.  
 Μ' αλήθεια κάτω στο γιαλό, κάτω στο περιγιάλι  
 μουζούρια στάριν έσπειρα μ' ένα πλατέ πινάκι,  
 μα 'κεια τ' ανεριαστίκασι λαγούδια και περδίκια  
 και στένω πλάκες και βροχιά να πιάσω τα περδίκια  
 Μούδε λαγούδιαν έπιασα, μούδε και τα περδίκια,  
 μα θέρισα κι αλώνεψα χίλια οκτώ μουζούρια.  
 Με τ' αποσκυβαλιδία μου σα χίλια πεντακόσια.  
 Εκεία απού στάθην ο Χριστός χρυσό δεντρίν εβγήκε  
 κι είν' η κορφήν του ολόχρυση κι οι ρίζες τ' ασημένιες  
 και στα κλαδάκια του δεντρού πέρδικες κακαρίζου  
 Κακάριζε, κακάριζε, πέρδικα κορωνάτη,

κι εγώ θα χτίσω εκκλησιά με δεκοκτώ καμάρες.  
 Κάθε καμάρα και κερί και κάθε δυο λαμπάδα  
 και κάθε τρεις και τέσσερις ώρια, πανώρια βρύση.  
 Όσοι διαβάτες κι α διαβού, περάτες κι αν περάσου  
 να πίνουσι κρυγιό νερό τον Κύριο να δοξάσου.  
 Όσα άστρα έχει ο ουρανός και φύλλα το σπαρμένο  
 τόσα ψηλά ποκόμισα να καταλύσ' αφέντης.  
 Θωρείς εκείνη την κορφή, την πέρα την παρέκει;  
 Εκεία κοιμάτ' αφέντης μας, εκεία τον πήρ' ο ύπνος  
 και ποιος θα μπει και ποιος θα βγει για να τονε ξυπνήσει;  
 Βάλε πανιέρια κάστανα, πανιέρια με καρύδια  
 κι εγώ θα μπω, κι εγώ θα βγω και θα τονε ξυπνήσω  
 Ξύπνισ' αφέντη ξύπνησε να φάμε γ-και να πιούμε.  
 να φάμε από λαγού μερί κι απ' αγριμιού τη μέσο.  
 Κερά μαρμαροτράχηλη και φεγγαρομαγούλα  
 και κρουσταλλένια του Μαγιού και πάχνη χιονισμένη  
 Απού τον έχεις τον υγιό το μוסκοκονακάρη.  
 Λούγεις τον και κτενίζεις τον και στο σκολειό τον πέμπεις  
 Άψε βαγίσα το κερί και πιάσε το λυχνάρι  
 και πιάσε και λογάρισε είντα θα μασε δώσεις.  
 Απάκι, γή λουκάνικο, γή από μερί κομμάτι.  
 γή απού τη μαύρην όρθα σας κιανέναν αβγουλάκι  
 γή απού το κασελάκι σας κιανένα τσικινάκι  
 γή απού το γέρο πίθαρο κιαιμιά σταλέ λαδάκι.  
 αν είναι με το θέλημα χρυσή μου περιστέρα,  
 ανοίξετε την πόρτα σας να πούμε "καλησπέρα"

### Τα κάλαντα αυτά που λέγονται σήμερα

Αρχιμηνιά κι αρχηχρονιά, ψηλή μου δεντρολιβανιά  
 Κι αρχή καλός μας χρόνος, εκκλησιά με τ' άγιο θρόνος  
 Κι αρχή που βγήκεν ο Χριστός, Άγιος και Πνευματικός  
 Στη γη να περπατήσει, και να μας καλοκαρδίσει  
 Άγιος Βασίλης έρχεται, άρχοντες το κατέχετε  
 Από την Καισαρία, συσ' αρχόντισσα κυρία  
 Βαστά εικόνα και χαρτί, ζαχαροκάντιο ζυμωπή  
 Χαρτί και καλαμάρι, δες κι εμέ το παλικάρι  
 Βασίλη πώθεν έρχεσαι, και δε μας καταδέχεσαι  
 Από τη μάνας μ' έρχομαι, μα γω σας καταδέχομαι  
 και στο σχολειό μου πάγω, δε μου λέτε τι να φάγω  
 Κάτσε να φας, κάτσε να πχεις, κάτσε τον πόνο σου να πεις  
 Κάτσε να τραγουδίσεις, και να μας καλοκαρδίσεις  
 Μα 'γω γράμματα μάθαινα, μα να σας πω τι πάθαινα  
 Τραγούδια δεν ηξεύρω, αντίκρου μου να σ' εύρω  
 Απού ηξεύρεις γραμματα, πολλές φορές με κλαματα  
 Πες μας την άλφα βήτα, πης απέφαγες την πίτα.

### Τα κάλαντα των Φώτων

Ἦρθανε τα φώτα και οι φωτισμοί  
 κι οι καλές ημέρες κι οι Αγιασμοί.  
 Ἦρθεν κι η κερά μας η Μαγδαληνή  
 ἦρθε να βαφτίσει του θεού παιδί.  
 Να βαφτιστούν τα βαφτιστά, να μυρωθούν τα μύρα.  
 Κάτω στα Γεροσόλυμα εις του Χριστού τον Τάφο.  
 εκεί δεντρί δεν ἴπνε δεντρίν, εμφανερώθη.  
 Στη μέση κάθετ' ο Χριστός στη ἄκρη η Παναγία  
 και στ' αποκλωναράκια ντου αγγέλοι κι αρχαγγέλοι.  
 Εκεί ἀπού πάει ο δίκαιος είναι καλά στρωμένα.  
 ἄθη και τριαντάφυλλα είναι ξεφουντωμένα,  
 μα εκεί ἀπού πάει αμαρτωλός οφίδια και λιακόνια.  
 Ως τ' ἄκουσεν αμαρτωλός ἔδερνε το κορμί ντου  
 με πέτρες και με σίντερα ὥστε να βγει η ψυχή ντου.  
 Η Παναγία Δέσποινα αὐτή τον παρηγόρα:  
 "Μη δέρνεσαι αμαρτωλέ, μη δέρνεις το κορμί σου  
 μα ἴω' κω γιο εσπλαχνικό να σώσει την ψυχή σου.

### Τα κάλαντα του Λαζάρου

Εἰς την πόλη Βηθανία «κλαίει» Μάρθα και Μαρία  
 Λάζαρο τον αδερφό τους τον γλυκό τον γκαρδιακό τους  
 τρεις ημέρες τον θρηνούσαν και τον εμοιρολογούσαν.  
 Την ημέρα την Τετάρτη κίνησ' ο Χριστός για να ῥθει  
 Βγαίνει Μάρθα και Μαρία ὄς' ἀπού τη Βηθανία.  
 - Ἀν ἴταν ἐδώ ο Χριστός μας, δε θα πόθαιν' αδερφός μας  
 μα και τώρα ἐγώ πιστεύω και πολύ καλά το ξέρω.  
 Λέει: "Πίστευε Μαρία. Πισίνομεν εις τα μνημεία.  
 Τότες ο Χριστός δακρῦζει και τον ἄδη φοβερίζει.  
 - Ἄδη Τάρταρα και Χάρο, Λάζαρο θα σασε πάρω.  
 Ἐβγα ἐξω Λάζαρέ μου, φίλε και αγαπητέ μου.  
 Παρευθύς ἀπό τον Ἄδη, σαν εξίσιο σημάδι,  
 Λάζαρος ἀπολυτρώθη, αναστήθη κι εσπκώθη  
 ζωντανός, σαβανωμένος και με το κερὶ ζωσμένος.  
 Τότες Μάρθα και Μαρία, μα και ὄλη η Βηθανία,  
 Μαθητές και Ἀποστόλοι ευχαριστηθήκαν ὄλοι  
 - Δόξα τω Θεῷ, φωνάζουν και το Λάζαρο ζετάζουν  
 - Πές μας, Λάζαρε, τι εἶδες εις τον Ἄδη που ἐπήγες;  
 - Εἶδα φόβους, εἶδα τρόμους, εἶδα βάσανα και πόνους.  
 Φέρετε νερό λιγάκι να ξεπλύνω το φαρμάκι,  
 τῆς καρδιάς και των χειλέων και μη με ρωτάτε πλέον.

### Τα θρηνητικά κάλαντα της Μ. Παρασκευής

- Σήμερο μαύρος ουρανός σήμερο μαύρη μέρα  
 Σήμερον εσταυρώσανε τον Παντοβασιλέα  
 Σήμερο δώκανε βουλή οι άνομοι Εβραίοι  
 οι άνομοι και τα σκυλιά κι οι τρισκαταραμένοι  
 Σήμερο εβάλανε βουλή, ειούτη την ημέρα,  
 για να σταυρώσουν το Χριστό τον Παντοβασιλέα.  
 Ο Κύριος εβάρθηκε να μπει σε περιβόλι,  
 να λάβει δείπνο μυστικό και να τον λάβουν όλοι.  
 Η Παναγιά ως τ' άκουσε κάθεται μοναχή της.  
 Την προσευχή της έκανε για το μονογενή της.  
 Φωνή της ήρθε εξ ουρανού κι απ' αρχαγγέλου στόμα:
- Φτάνουν, Κερά μου, οι προσευχές, φτάνουνε κι οι μετάνοιες  
 το γιο σου τον επίσανε και στου καρδιά τον πάνε.  
 Εις του Πιλάτο τις αυλές εκεία τον τυρανούνε.  
 Η Παναγιά, ως τ' άκουσε έπεσε λιγωμένη.  
 Τρία σταμνιά τη ρίζανε, τρία κανάτια μόσκο.  
 Απίς το νου τη έφερε, κι απίς το λογισμό τη  
 Εστάθην ανατολικά κι έκανε τον σταυρό τη (1).  
 Ζητά μαχαίρι να σφαχτεί, ζητά γρεμνό να δώσει,  
 ζητά να δώσει θάνατο να κατοθαναιήσει.
  - Μάνα μην κάνεις πρόδειγμα να κάνουν οι μανάδες,  
 να κάνουν πλούσιες και φτωχές κι ούλες οι πρικαμένες.  
 Να πάρεις το στρατί-στρατί να πάεις στο κελί σου  
 να βάψεις το τσεμπέρι σου να κόψεις το μαλλί σου.  
 Βάλε νερό στο μαστραπά κι αφράτο παξιμάδι,  
 κάλεσε τα μικρά παιδιά να φαν να μακαρίσουν.  
 Κάλεσε τσι γειτόνισσες να σε παρηγορήσου.  
 Βάλε κι εσύ στο στόμα σου κιαμιά μπουκιά ν' αντέξεις  
 τα βάσανα και τσοι καημούς απού 'χεις ν' απαλέψεις.  
 Την ώρα κείνη επέρνανε και η Αγιά Ελένη.
  - Ποιός είδε γιον εις το σταυρό και μάνα στο τραπέζι;
  - Ανάρια κι αλειτρούτητα να 'σαι Κερά Ελένη  
 γιατί την παραπόνεσες τη μάνα την καμένη.

### Το σημαντήρι της Λαμπρής

Όπως τα παιδιά γυρίζανε στα σπίτια και λέγανε τα κάλαντα, έτσι και την ημέρα του Πάσχα γυρίζανε στα σπίτια και χτυπούσανε το σημαντικό που στα χωριά το λέγανε "σημαντήρι". Ήτανε τόσο συνηθισμένο και αυτό που μπορούσες να ακούσεις τον όρκο: "Να μην ακούσω τη Λαμπρής το σημαντήρι, α σ' αλλάσω λόγο».

## Τα γέννα

Καλήν εσπέρα άρχοντες κι αν είναι ορισμός σας  
 Χριστού τη θεία γέννηση να πω σι' αρχοντικό σας.  
 Χριστός γεννάται σήμερα εν Βηθλεέμ την πόλη  
 οι ουρανοί αγάλλονται, καίρει' η φύσις όλη.  
 Εν τω σπηλαίω τίκεται, εν φάτιη των αλόγων  
 Ο Βασιλιάς των Βασιλιών και ποιητής των όλων.  
 Πλήθος αγγέλων ψάλλουσι το "Δόξα εν υψίστοις"  
 και τούτο άξιον εστί η των αγγέλων πίστις.  
 Εκ της Περσίας έρχονται τρεις μάγοι με τα δώρα  
 άστρο λαμπρόν τους οδηγεί δίκως να λείψει ώρα  
 φθάσαντες εις Γερουσαλήμ με πόθον ερωτώσι.  
 που εγεννήθη ο Χριστός να παν να τονε βρώσι.  
 Δια Χριστόν ως άκουσεν ο Βασιλιάς Ηρώδης  
 αμέσως εταράχτηκε κι εγένη θηριώδης.  
 Ότι πολλά φοβήθηκε δια τη βασιλεία  
 μην του την πάρει ο Χριστός και κάσει την αξία.  
 Κράζει τους μάγους και ρωτά: «που ο Χριστός γεννάται;»  
 - Εις Βηθλεέμ ηξεύρομεν, ως η γραφή διηγάται.  
 Τους ειπε να υπάγωσιν και όπου τον ευρώσι  
 Σαν τονε προσκυνήσωσι, να παν να του το πάσι.  
 Όπως υπάγη και αυτός να τονε προσκυνήσει,  
 με δόλον ο μισόθεος για να τον αφανίσει.  
 Βγαίνουν οι μάγοι τρέκουσι και τον αστέρα βλέπουσι  
 φως θεϊκό τους οδηγεί και με χαρά προσιτρέχουσι...  
 Εν τω σπηλαίω φθάνουσι βρίσκουν την θεοτόκο  
 κι εβάστα στις αγκάλας της τον Άγιόν της Τόκον  
 Γονατιστοί τον προσκυνούν και δώρα του χαρίζουν.  
 Σμύρνα, χρυσόν και λίβανον. Θεό τον ευφημίζουν.  
 Την σμύρνα μεν ως άνθρωπον, χρυσόν ως Βασιλέα.  
 Τον λίβανον ωσάν θεό όλης της αιμοσφαίρας.  
 Αφού τον επροσκύνησαν, ευθύς πάλι μισεούν  
 και τον Ηρώδη μελετούν να πάγουν να τον εύρουν.  
 Πλην άγγελος εξ ουρανού βγαίνει τους εμποδίζει  
 άλλην οδόν να πορευθούν αυτός τους διορίζει.  
 Και πάλιν άλλος άγγελος τον Ιωσήφ προστάζει  
 εις Αίγυπτον να πορευθεί κι εκεί να ησυχάζει.  
 Να πάρει και την Μαριάμ, μαζί με τον υιόν της  
 γιατί ο Ηρώδης τον ζητεί τον τόκο τον δικόν της.  
 Μη βλέπων δε ο Βασιλεύς τους μάγους να γυρίσουν  
 εις Βηθλεέμ επρόσταξε παιδί να μην αφήσουν.  
 Όσα παιδιά εύρωσιν δύο ετών και κάτω,  
 όλα να τα περάσωσι κατ' από τα σπαθιά των.  
 Χιλιάδες δέκα τέσσερες σφάζου σε μιαν ημέρα  
 θρήνους κλαυθμούς και ουρμούς είχε κάθε μητέρα.  
 Έτσ' επληρώθη το ρηθέν προφήτου Ησαΐου,

μετά και άλλων προφητών και του Ιερεμίου.  
 Φωνή ηκούσθη εν Ραμά Ρακίλ τα τέκνα κλαίει  
 παραμυθεί ουκ ήθελεν ότι αυτά ουκ έχει.  
 Ιδού όπου σας είπομεν όλην την υμνωδίαν  
 του Ιησού μας του Χριστού γέννηση την Αγία  
 και σας καλονυχτιζόμεν, πέσετε κοιμηθείτε.  
 ολίγον ύπνο πάρετε μετά να σπκώθειτε.  
 Να βάλετε τα ρούχα σας έμορφα να ενδυθείτε.  
 στην εκκλησιά να τρέξετε με προθυμία να μπειτε,  
 ν' ακούσετε την προσευχή, όλη τη λειτουργία.  
 Ευθός άρα γυρίσετε εις το αρχοντικό σας,  
 στρώσετε το τραπέζι σας βάλτε το φαγητό σας  
 και το σταυρό σας κάμετε, γευθείτε και ευφρανθείτε  
 δώστε και κιανιούς φτωκού όπου το υστερείται.  
 Δώστε κι εμάς τον κόπον μας, ότι είναι ορισμός σας  
 και ο Χριστός μας πάντοτε να είναι βοηθός σας

Φεύγοντας τα παιδιά, από τα κάθε κάλαντα, αφού ήδη τα είχαν φιλοδώρισει:  
*Επά που καλαντίσαμε πέτρα να μη ραΐσει.  
 ο νοικοκύρης κι η κερά χρόνια πολλά να ζήσει.  
 Να ζήσει χρόνια εκατό και να τ' αντισπεράσει  
 κι απάνω εις τα εκατό ν' ασπρίσει να γεράσει*

ΕΙΚΟΝΑ 17

Τα κάλαντα

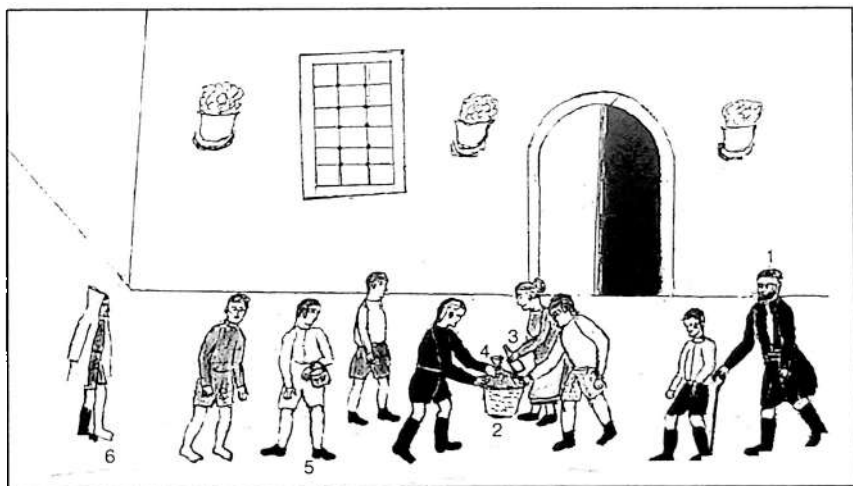

*Επά που καλαντίσαμε πέτρα να μη ραΐσει  
 ο νοικοκύρης κι η κερά χρόνια πολλά να ζήσει*

1. Ο γέρος περιεργάζεται. 2. Σε κοφίνι βάζανε το ασκί για το λάδι στα λαδοχώρια. Έτσι κρατιόταν βολικά. 3. Η γυναίκα βάζει το λάδι με το μπουκάλι. 4. Το παιδί κρατά την πίρια (ένα μεγάλο χωνί). 5. Κρατούσανε και καλάθι για στερεά τρόφιμα που τυχόν θα τους δίνανε. 6. Συχνά εβλεπες παιδι να φορά ένα σπιβανάκι ή που το πλήγωσε, ή που ήτανε σκιωμένο και περιμένε να του το μπαλώσουνε.

(1) Με τα δικά μας δεδομένα ο λαϊκός ποιητής θέλει την Παναγία να στέκεται ανατολικά να κάνει τον σταυρό της. Εμείς κοιτάζουμε ανατολικά γιατί ανατολικά από εμάς γεννήθηκε ο Χριστός. Δεν συμβαίνει αυτό με τους Αγίους Τόπους.

## ΚΕΦΑΛΑΙΟ Γ΄

## ΤΡΟΠΟΙ ΖΩΗΣ

## Στην παρασιτιά

Σήμερα ο κόσμος ζεσταίνεται με καλοριφέρ και αир κοντίσιον ή έστω με σομπες. Παλιότερα έκαναν την παρασιτιά, πολλές φορές χάμω σε μια γωνιά της "καμινάδας" (της κουζίνας) ειδικά για να "πυρώνονται" ευχάριστα τον χειμώνα. Εβαζαν μπόλικα ξύλα και ακόμα για να βγαίνει περισσότερη φωτιά εβαζαν και όρθια ξύλα. Αυτή ήτανε η πραγματική θαλπωρή που εξέσταινε ψυχικά και σωματικά. Η οικογένεια μαζευστανε γυρω-γύρω και άπλωναν τα χέρια για να την απολαμβάνουνε καλύτερα, όπως απλώνει τα χέρια κανείς όταν πλησιάζει κάποιον που είχε χρόνια μα και επιθυμία να τον δει. Ο σημερινός τρόπος θερμανσης θερμαίνει "ψυχρά".

ΕΙΚΟΝΑ 18

Μια οικογένεια «πυρώνεται»



*Την ώρα απού πυρώνεσαι και βλέπεις τη φουντάνα  
μοιάζει με κιάδι τρυφερό απού σου δίδει η μάνα*

## Απορρίμματα

Σήμερα τα περισσότερα χωριά έχουν πρόβλημα με τα απορρίμματα. Δεν αποτελούσαν πάντα πρόβλημα τα απορρίμματα γιατί απλυστάτα δεν υπήρχαν. Ήταν εκείνα τα μίζερα χρόνια, τα χρόνια της πείνας και της στέρησης που τρώγαμε το φλούδι του πορτοκαλιού, που τρώγαμε το σύκο με το φλούδι του, που τρώγαμε την προβιά του χοίρου, που τρίβαμε την πατάτα σε μια πέτρα για να φύγει το λεπτό φλούδι της, γιατί αν καθαριστεί με μαχαίρι θα φύγει έστω ελάχιστη σάρκα με το φλούδι μαζί. Όταν ένα ρούχο δεν μπορούσε πια να κρατήσει άλλα μπαλώματα δεν το πετούσαν. Απο έλεγχο περνούσαν τα διάφορα σημεία του. Όσα μέρη είχανε λιγάκι αντοχή τα φυλάγανε για μπαλώματα σε άλλα ρούχα. Μετά παίρνανε τα αγόρια κομματάκια για να κάμουνε τόπια, παίρνανε τα κορίτσια για να κάνουνε "κουτσούνες" (κούκλες με πανιά) και τα υπόλοιπα φυλάγανε για "στρωσσοΐδια" (γεμίσματα στα στρώματα). Μα δεν είχαμε τότε μπουκαλάκια από καλλυντικά, δεν είχαμε πακέτα από γλυκά, δεν είχαμε ούτε μπουκαλάκια από φάρμακα. Τότε τα καταφέρνανε οι άνθρωποι και πεθαίνανε χωρίς γιατρό και χωρίς φάρμακα. Τώρα θα πάρεις ένα πουκάμισο και είναι μέσα σε μια κούτα και η κούτα μέσα σε μια ναιλοσακκούλα και όλα τα είδη που παίρνουμε είναι σε πακέτα και σακούλες με συνέπεια να αυξάνονται τα απορρίμματα. Τότε αγόραζαν φτηνά πανιά και οι γυναίκες τα έρραβαν, όπως τα καταφερνε καθεμιά.

ΕΙΚΟΝΑ 19

Τρίβουν πατάτες τα παιδιά

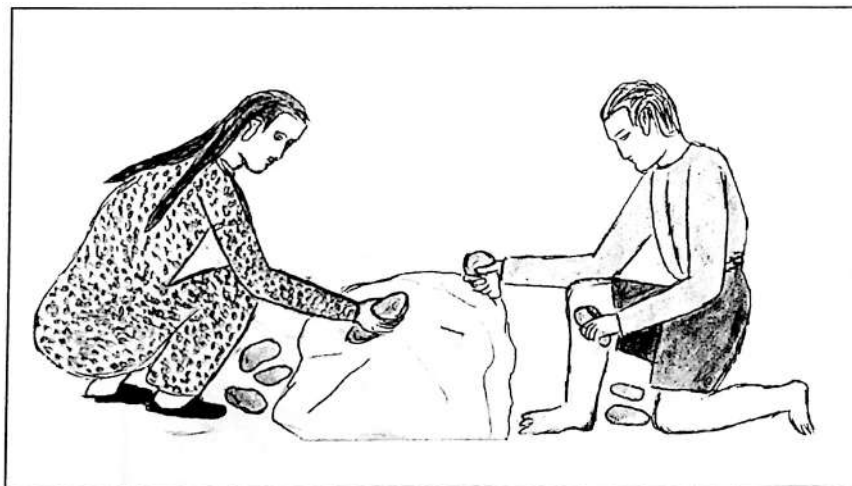

*Ως και στο παιτόφλουδο κάνουν οικονομία  
γιατί 'ναι η ανέχεια μεγάλη τρικυμία*

## Συγκοινωνία - Μεταφορές

Τα χωριά που βρεθήκανε κοντά στα αστικά κέντρα ήτανε πάντα προνομιά, όμως τα χωριά που είναι στα νότια παράλια της Κρήτης, είχανε κι αυτά δικαστικές, εμπορικές και άλλες ανάγκες. Οι κάτοικοι τους στην πρωτεύουσα του νομού, εταλαιπωρούντο πολύ για να πανε εκεί. Από τα παραλιακά Σφακιά π.χ. τότε που πηγαίνανε με τα πόδια στα Χανιά έκαναν τρεις μερες. Την πρώτη μέρα πηγαίναν και έμεναν στις Καλύβες. Τη δεύτερη μπαίνανε στα Χανιά και ψωνίζανε και γυρίζανε πάλι και μένανε στις Καλύβες και την τρίτη μέρα γυρίζανε στο χωριό τους κουβαλώντας μια "γαιδουρέ" πράματα.

"Η ζωή του φτωχού είναι το χτήμα ντου" (το φορτηγό του ζώο), ελέγανε, μα πραγματικά. Για να μεταφέρει τα ξύλα, τις ελιές, την κοπρά, τα στάχια, να πηγαίνει στο μύλο κλπ. Τα γαιδουράκια ήτανε όπως είναι τώρα τα αγροτικά αυτοκινητάκια. Τα μουλάρια ήτανε και φορτηγά μα παράλληλα ήτανε και κάπως επιβλητικά. Σαν Ι.Χ. επιβατικό. Τα άλογα όμως ήτανε τότε όπως τώρα οι μερσεντές.

Ήτανε όμως και τότε τα Δ.Χ. Υπήρχαν χωρικοί που είχανε μουλάρια και κάνανε αγοραία δρομολόγια. Τα δρομολόγια αυτά τα λέγανε "κιράδες" και τους αγωγιάτες τους λέγανε "κιρατζήδες".

Όσα χωριά ήτανε κοντά στη θάλασσα, ειδικά άμα είχανε βαριά αντικείμενα, αντιμετώπιζανε καλύτερα την κατάσταση. Πριν από τον Παγκόσμιο Πόλεμο ήτανε "του γυρου το παποράκι". Ένα μεγαλωπό караβάκι που θυμάμαι και το έβλεπα που περνούσε ανοιχτά, μα από ότι άκουσα απο αυτούς που ήτανε πιο μεγάλοι και που το βλέπανε από κοντά, επερνούσε κάθε δέκα πέντε μερες και έπαιρνε και άφηνε επιβάτες και εμπορεύματα. Το ένα δρομολόγιο πήγαινε Πειραιά-Χανιά, έκανε το γύρο της Κρήτης, όλο δεξιά και πάλι Πειραιά. Το άλλο δρομολόγιο Πειραιά-Ηράκλειο γύρο της Κρήτης όλο αριστερά, πάλι Πειραιά. Δεν είχανε όμως προβλήτες τα χωριά και το караβι άμα είχε να πάει η ν' αφήσει εμπορεύματα έπρεπε να αγκυροβολήσει και με τις βάρκες να γίνεται η επαφή. Οι φορτοεκφορτωτές ήτανε ξυπόλητοι και μπαίνανε στο νερό για να πλησιάσουνε στη βάρκα.

Θυμώμαι όταν ήρθε τηλέφωνο στα χωριά μας, πρώτη φορά.

Θυμώμαι όταν πέρασε πρώτη φορά πάνω από το χωριό μας αεροπλάνο. Όλοι βγήκανε έξω για να το δούνε. Εγώ ήμουν πολύ μικρός. Μου δείχνανε στον ουρανό. Μου λέγανε πως είναι σαν το πουλάκι, μα δεν το είδα.

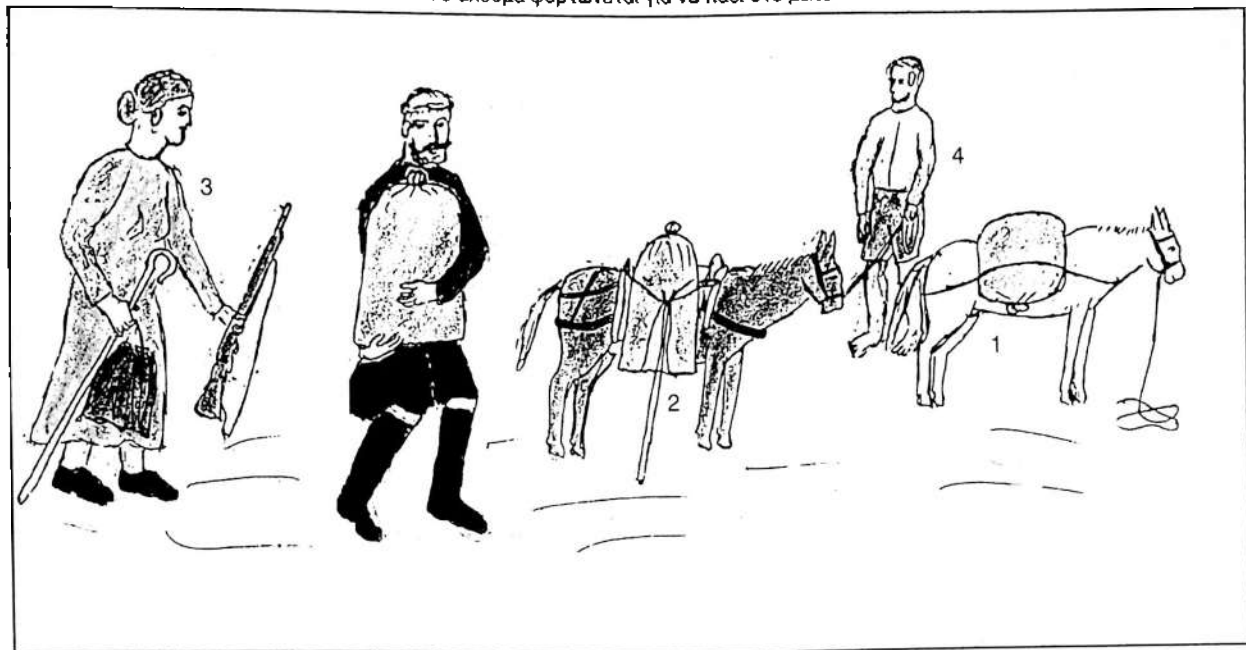

Απο στα ψες το κολαισιό πάει άντρας μου στο μύλο  
Πέτε μου γη να παντρευτώ, γη κήρα να πορεύω

1. Δεν έχει σαμάρι το γαϊδουράκι αυτό και το φορτώσε σε "κατακοίλι". 2. Το ένα "μιγομι" κρατά η "φορτωτήρα". Το άλλο κρατά για να το φορτώσει. 3. Η γυναίκα του του πήγαινε το όπλο του, το σακκούλι του και το ραβδί του. 4. Το παιδί κρατά το σκονί του ζώου να μην φύγει από τη θέση του γιατί θα ξεσομαρίσει. Το φορτίο που πήγαινε στο μύλο το ελεγαν "άλεσμα".

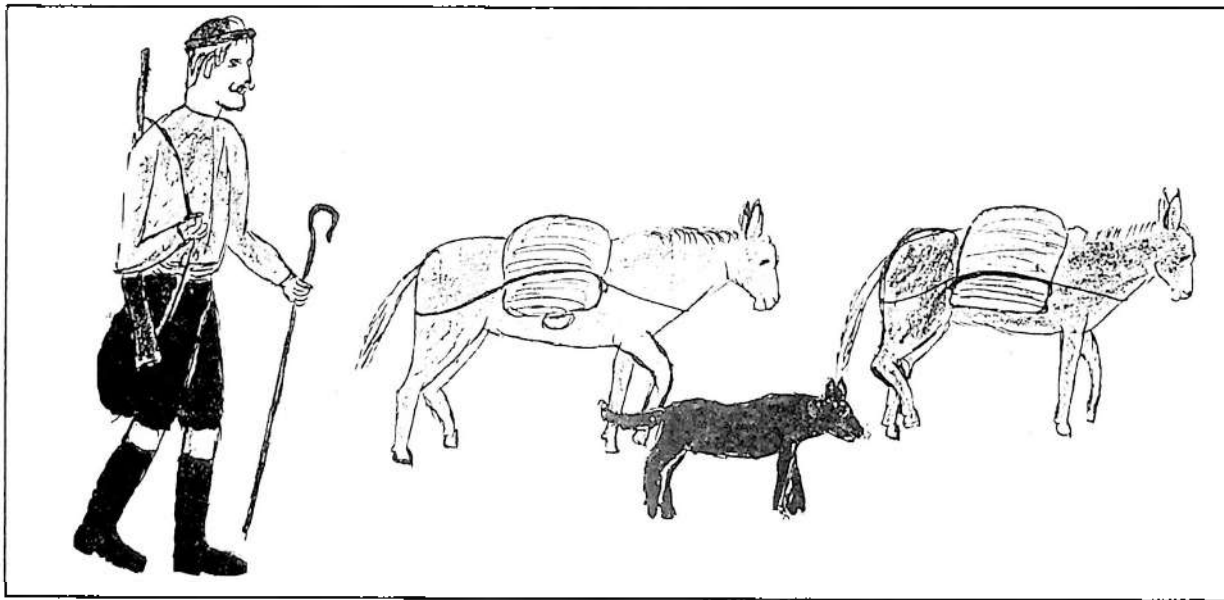

*"Όντε γέρνει απού το μύρο, αναβαίνει Νικηφόρο  
Όντε γέρνει απού το μπάτο, να σου το σακί και κάτω"*

Συνέβαινε καμιά φορά να έχει κανείς γαϊδουράκι, μα να μην έχει σαρμάρι. Το έβαζαν στην "αλευροσακούλα" (ένα μεγάλο σακί υφαντό με μαλλί ντόπιο) 60-70 σκάδες φορτίο και το έβαζαν επάνω στο γαϊδάρο. Το έδεσαν μετά με σκοινιά. Η παραπάνω σχετική παροιμία λέει ότι απο την μεριά που έχει τους "μπουζιόνους" (στις γωνιές της σακούλας είναι περισσότερο βάρος από ό,τι από εκεί που είναι δεμένη η σακούλα). Το φόρτωμα αυτό λέγεται "κατακοίλι". Όταν το επέτρεπε η κατάσταση κρατούσαν το πολεμικό όπλο και όταν πήγαιναν στο μύλο. Όταν αυτό ήταν δύσκολο, κρατούσαν τον "ταιφτέ" (κυνηγετικό).

ΕΙΚΟΝΑ 22

Η γυναίκα καβάλα, ο σύζυγος φορτωμένος

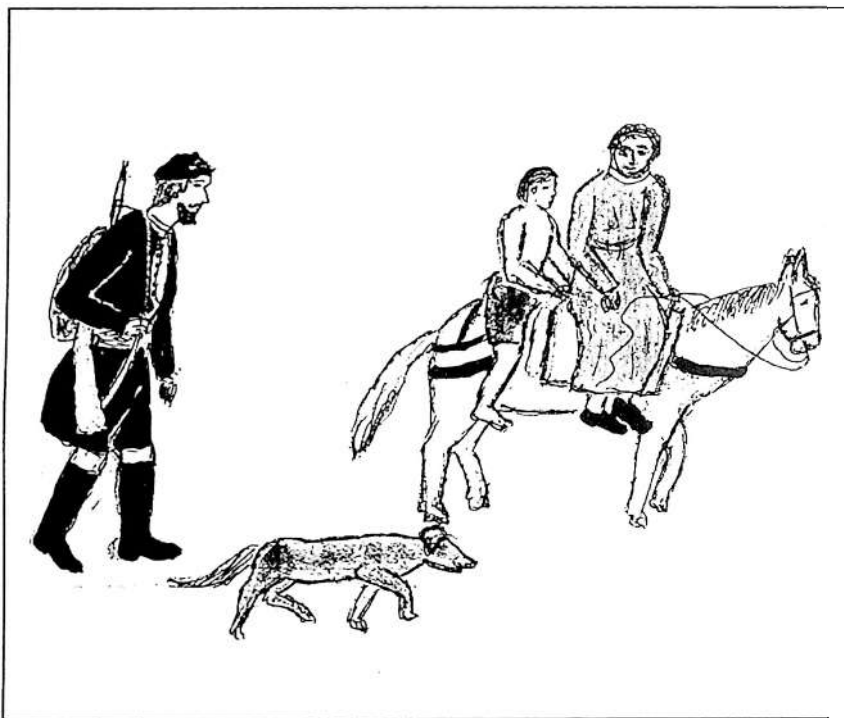

*Αγάπα με κουκλίτσα μου με θέλημα δικό σου,  
γιατί δεν καταδέχομαι να μ' αγαπάς στασιός σου.*

Της γυναίκας δεν της άφηναν εξουσία, μα παράλληλα την είχανε σε υπόληψη. Συχνά η γυναίκα ήτανε καβάλα στο άλογο και ο άνδρας της ακολουθούσε, όχι μόνο πεζός, μα και φορτωμένος. Στη Δ. Κρήτη ειδικά την γυναίκα τη θέλανε για σύζυγο και για μάνα, όχι όμως για θυγατέρα ή αδελφή. Δεν μετρούσε πολύ για την ανάδειξη της οικογένειας, ούτε σε αναμέτρηση με άλλες οικογένειες, μα ήτανε και λεπτή η θέση της γυναίκας. Και ένα ψέμα να λέγανε σε βάρος της έθιγε την υπόληψη της οικογένειας.

ΕΙΚΟΝΑ 23

Φορτώνουν το καράβι

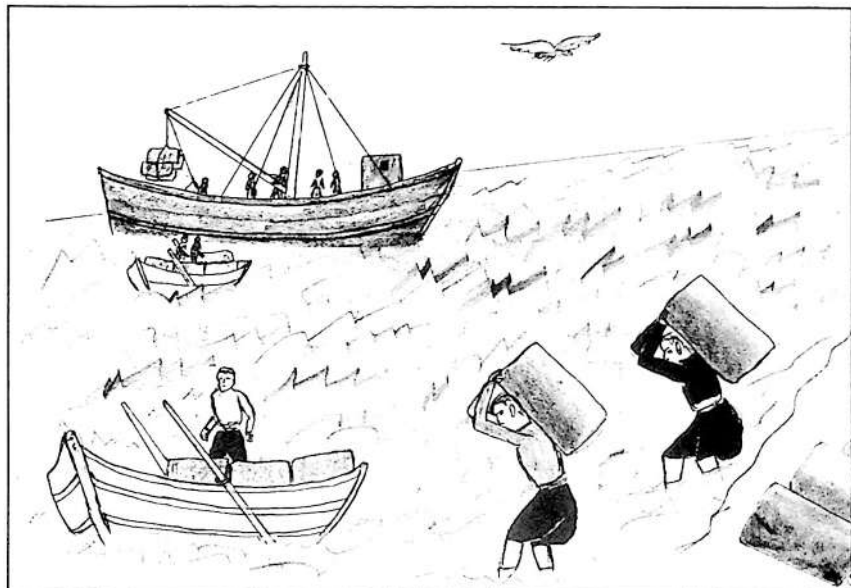

*Βγάνει η θάλασσα ψωμί μα είν' αρμυρό και καίει  
και του θαλασσινού συχνά η φανελιά ντου κλαίει*

ΕΙΚΟΝΑ 24

Ένας με δύο γαιδάρους



*Εβγήκε κι' επροπάτηξεν άνθρωπος στο φεγγάρι  
μα του φτωχού η κίνηση γίνεται με μουλάρι.*

## Το λουρί και τα τζαγκαρέματα

Συγκρίνοντας πώς αντιμετώπιζονταν η ζωή πριν μισό αιώνα και πώς σήμερα, καταλήγω στο συμπέρασμα ότι τότε, ό,τι ήθελε κόπο δεν έμενε άφτιαχτο, με ό,τι ήθελε χρήματα δεν γινότανε. Αντίθετα σήμερα ότι γίνεται με χρήματα δεν μένει άφτιαχτο μα αυτό που θέλει δικό μας κόπο δεν του τον διαθέτουμε. Θυμάμαι π.χ. τον γεωργό και όταν πλησίαζε ο θέρρος, για να μην πάρει λίγο σπάγκο ή σύρμα να δένει τα δεμάτια του (έστω και αν είχε να δεσει λιγα δεμάτια) πήγαινε και έχανε μια μέρα για να βρει τα "δεματικά" (ευλυγιστες βεργες) και ο κόπος του άξιζε πολλαπλάσια από όσα θα έδινε για να πάρει λίγο σύρμα. Θυμάμαι ακόμα ότι για να φτιάξουνε πάτο στο αλώνι, κάθε χρόνο έπρεπε ο γεωργός να χάσει μια μέρα να πάει εκεί που βοσκανε τα βόδια να βρει φρέσκα περιττώματα των βοδιών, να τα φέρει και μια άλλη μέρα να πάει να βρει οργιλόχωμα να το ανακατέψει με τις "βουτσες" των βοδιών για να κάνει τον πάτο του αλωνιού. Αν διέθετε (έστω αμα εφτασε το ταίμεντο και εδώ) δύο σακκιά ταίμεντο θα είχε κάθε χρόνο πάτο το αλώνι του. Είναι που ήθελε λιγα χρήματα για το ταίμεντο. Μα αν ήθελε και λιγα δεν τα είχε ο φτωχός.

Ετσι και για να μπαλώσει τα στιβάνια του ο βοσκός και για να μη δώσει λιγα χρήματα να πάρει ένα κουβάρι οργιά, εκανε "λουρι" με το δέρμα της κατσικας ή του αγριμιού (του προβάτου δεν εκανε το δέρμα του γιατί δεν ητανε ανθεκτικό).

Από τότε που έσφαζαν την κατσικα έπρεπε να είναι φυλαμένη η προβιά 3-4 μέρες για να σιτέψει (όχι όμως απλωμένη. Δεν έπρεπε να στεγνώσει). Μετά την έκοβαν λουριδες 5-6 πόντους πλάτος. Μια σκαλα από σαμάρι αλόγου από αυτές που έχουνε μέρος στο πάνω σημείο τους για να περνα το λουρί που τις κρατά. (Είναι δύο ειδών οι σκάλες). Ενα ξύλο σφηνοειδές ίσα-ισα να χωρά να μπαίνει στο θυριδάκι της σκάλας. Το ξύλο το λενε "σκαλιδάκι". Ενας άντρας περνούσε το ένα του πόδι στη σκάλα. Εβαζε τη λουριδα απο το δερμα του ζώου ως τη μέση στο θυριδακι της σκάλας. Το δέρμα από τη λουριδα που ητανε προς το μέρος του το τυλιγε σε ένα ξύλο για να μπορεί να τραβά με δύναμη. Ένας άλλος πιέζε με δύναμη το "σκαλιδάκι" για να πιέζει τη λουριδα του δέρματος. Όπως τραβιότανε από εκεί το δέρμα, φευγανε τα μαλλιά και αυτό γινότανε πολύ στενότερο, πολύ μακρύτερο και πολυ ανθεκτικότερο. Το άπλωναν να στεγνώσει και από την άλλη μέρα έβγαζαν "γλυμισιά" (ράμα) με το μαχαίρι και έρραβαν τα στιβάνια τους. Η γλυμισιά έβγαينه πλάτος 1,5-2 χιλιοστά και περνούσε χωρις βελόνα στην τρύπα που εκανε το σουβλι στα στιβάνια. Το λουρί δεν χρησιμοποιειτο ποτέ με βελόνα, ήταν όμως στητό και εκαναν την τρύπα με το σουβλι και στη συνέχεια σπρώχνανε το λουρί και περνούσε. Όταν θέλανε να ράψουνε σόλες στα στιβάνια από λάστιχα αυτοκινητών, άμα τις ράβανε με λουρί και όχι μπροκωτές, εχρησιμοποιούσανε σουβλί από αυλακωτή μπανέλα της ομπρέλας. Τρυπούσανε το λάστιχο, στριφογυρίζανε το σουβλί και από το κενό της μπανέλας περνούσε το λουρι.

Με τέτοιο λουρί φτιάχνανε το κορδόνι στο ντοξάρι που ξαίνανε τα αρνίσια μαλλιά (βλέπε σχετικό κεφάλαιο).

Με τέτοιο λουρί φτιάχνανε παλιότερα και δοξάρια της λύρας.

Όπως και αλλού γράφομε, πάντα υπήρχε λουρί στο "αρά" του βοσκού.

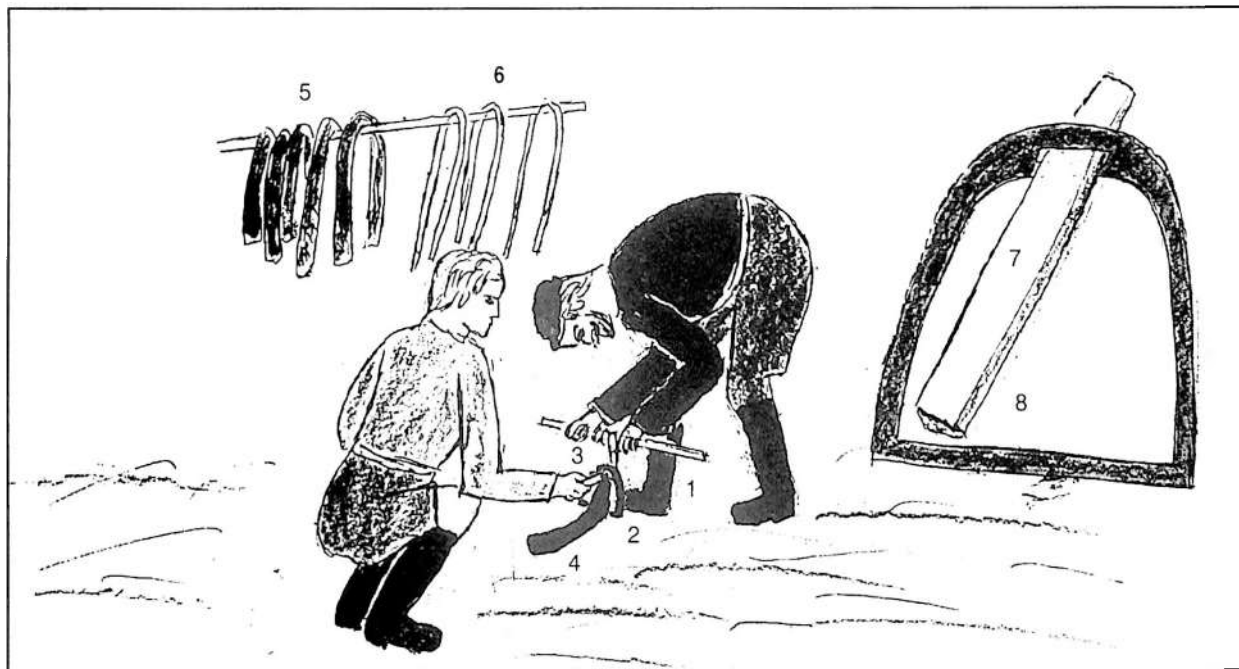

*Με το λουρί σου τ'άχανε τ'ακείλια σου ραμμένα  
για κείνο δε γελούσινε όντε με δουν εμένα.*

1. Σε ένα ξύλο τυλίγουμε το λουρί για να μπορούμε να το τραβούμε. 2. Η σκάλα. 3. Το σκαλιδάκι. 4. Το λουρί από την άφτιαχτη μεριά. 5. Άφτιαχτα λουριά κρεμασμένα. 6. Φτιαγμένα λουριά. 7. Σε μεγάλο σχήμα το σκαλιδάκι. 8. Σε μεγάλο σχήμα η σκάλα.

## Μπουγάδες - Σαπούνια - Πραχτικά θαψίματα

Όπως όλα, έτσι και οι μπουγάδες απλοποιήθηκαν στην εποχή μας. Τα θαυματουργά, στο είδος τους, απορρυπαντικά, μα και ακόμα τα άφθονα νερά άλλαξαν το καθεστώς και στις μπουγάδες που τώρα φαίνεται τόσο απλό. Εκείνα τα χρόνια έπρεπε να πάρει η γυναίκα τα ρούχα, το μπουγαδοκόφιο, το πλυστροπίνακο (την σκάφη του πλυτού), την πλύστρα (ένα σανίδι που απάνω τριβανε τα ρούχα). Τις στάχτες, τα σαπούνια κλπ. Ολοκληρη επιχείρηση... Έπρεπε κατ' αρχή να φτιάξει παραστιά για να βράσει το νερό στο οποίο έβαζε μέσα και στάχτη να βράσει για να περιοριστούνε τα άλατα του πηγαδίου νερού να αφρίζει καλύτερα. Το νερό που εβραζε με στάχτη το λέγανε "αλουσιά". Με τη ζεστή αλουσιά εσαπούνιζε τα ρούχα. Όταν ήτανε πλυμενα τα έβαζε στο μπουγαδοκόφιο και πάνω από τα πλυμενα εβαζε το "αθόπανο" απλωτό και απάνω του άπλωνε "άθο" (στάχτη). Πανω στη σταχτη έρριχνε βρασμένο νερό για να περάσει από όλα τα ρούχα το "αθόνερο" να τα "λευκάνει". Η Μπουγάδα γινότανε στο πηγάδι ή στηγ βρύση του χωριού.

Και για να λουσούνε οι γυναίκες έκαναν αλουσιά. Η στάχτη όμως για την αλουσιά του λούσιμου έπρεπε, αν ήτο δυνατό, να είναι από κληματάθο (σταχτη από κλήματα αμπελιού) και αυτό ωφελούσε τα μαλλιά.

Οι γυναίκες έφτιαχναν και το σαπούνι τους. Τρεις οκάδες λάδι (που μπορούσε να είναι ελαιόλαδο ή λίπος από ζώα), έξι οκάδες νερό και μισή οκά "σπίρτο του σαπουνιού" (καυστικό νάτριο). Το έβραζαν ορισμένη ώρα μα πάντως έπρεπε να γίνει παχύρευστο. Το έβαζαν μετά σε καλούπι και την άλλη μέρα το κόβανέ πλάκες.

Και για τους μπογιάδες δεν καταφεύγανε πάντα στον μπακάλη. Οι φασκομηλιές βάφανε γκριζα. Οι φινοκαλιές βάφανε κόκκινα και ο φλοιός του καρυδιού, όταν είναι χλωρός, βάφει σκούρα καφέ. Βάφανε ακόμα και με τα φύκια της θάλασσας.



Από ε' αλφάβο φαίνονται πού 'ναι οι νοικοκυράδες  
και νοικοκυρατίτσες τσι κάνουν τσι μπουγάδες

1. Το μπουγαδοκόφινο 2. Στο σθάπινο ρίχνει το νερό η νοικοκυρά με ένα χαλκίνο τσοκάκι (το "αιτεροτσάκι") 3. Το πλωτροπίνακο 4. Τα απλωμένα ρούχα 5. Η πρόχειρη παραστιά 6. Μια οικογένεια χοίρων. Τότε τα ζώα ήτανε ελεύθερα. Επρεπε να αγω-  
βιστούνε και από μόνα τους για την επιβίωσή τους, ψαχνώντας για κανένα σπορακι ή για κανένα σκουληκάκι.

ΕΙΚΟΝΑ 27 "Σαπυνοποίηση"



*Τον αράπη σαπουνίζεις;  
μόνο το σαπουνι κάνεις  
και τον κόπο σπού κάνεις.*

ΕΙΚΟΝΑ 28 "Βαφείο"



*Μαύρα θα βάψω να φορώ  
μαύρα σαν την καρδιά μου  
που μου την εμαυρίσανε  
τα καλλή σου κερά μου*

## Επιπλα και σκεύη

Όσα έπιπλα και σκεύη μπορούσε ο καθένας τα έφτιαχνε ο ίδιος και ας μην ήτανε όμορφα και άνετα. Σε πάρα πολλά σπιτία, μέχρι πριν από λίγες δεκαετίες έφτιαχναν πεζούλες για να αποφύγουνε τον καναπέ που ήθελε χρήματα. Για πόρτες, πολλές φορές, έπαιρνε κανείς τις τάβλες και τις μπρόκωνε ο ίδιος χωρίς πατούρα και χωρίς πλανιάρισμα και από τις χαραμάδες έμπαινε ο ήλιος και ο αέρας. Η "τραπεζαρία" ήτανε, συνήθως, το στρογγυλό τραπέζι από κορμό δέντρου με τρία καρφωτά πόδια, ενώ τα καθίσματα ήτανε και αυτά στρογγυλό ξύλο με καρφωτά πόδια, "σκαμνάκια". Για δοχεία μεταφοράς υγρών εισοδημάτων έφτιαχναν ασκιά από δέρμα κατσίκας. Τα έραβαν από πίσω και τα πόδια τα έδεναν κόμπο. Από το λαιμό έβαζαν με "πίργια" (μεγάλο χωνί) το λάδι ή το κρασί. Όταν τα δένανε κόμπο από τα πόδια και το λαιμό και είχε στόμιο το φαρδύ πίσω μέρος τα λέγαμε "οραγούς". Με δέρμα ζώου κάνανε και "ασκοντάβλες" (γουβάδες). Από ξύλο έφτιαχναν κουτάδες για το τσουκάλι, κουτάλια, πινακάκια (αντί για λεκάνες), λυχνοστάτες, καροτσάκια που και ο τροχός τους ήτανε ξύλινος κλπ. Τα πήλινα ήτανε σε ευρεία χρήση μα φυσικά πάντα αγορασμένα. Τσουκάλια, κανάτες, λεκάνες, σταμνιά, "λαδικούδες" (βλέπε σκίτσο), κολυμπήθρες που βαφτίζανε τα παιδιά, κοφίνια για τις μέλισσες και βέβαια πιθάρια. Τα πιθάρια ήτανε σημαντικές "χρειγιές". Εκεί

βάζαμε τα κρασιό, τα λάδια, καρπούς, αλεύρι, τα χαρούπια που φυλάγαμε για τροφή, ελιές, ακόμα και ρούχα, όταν δεν επαρκούσε ή δεν υπήρχε η κασέλα.

Τα ζυμοπινακα τα έφτιαχναν μονόξυλα κυρίως από κορμό πεύκου, ενώ τα άλλα ξύλινα σκευή της κουζίνας, αυτά που ήρχοντο σε επαφή με φαγιά (κουτάλες, κουτάλια, πινακάκια κλπ.) τα έφτιαχναν κυρίως από ξύλο ασφένταμου

ΕΙΚΟΝΑ 29

Έπιπλα και σκευή

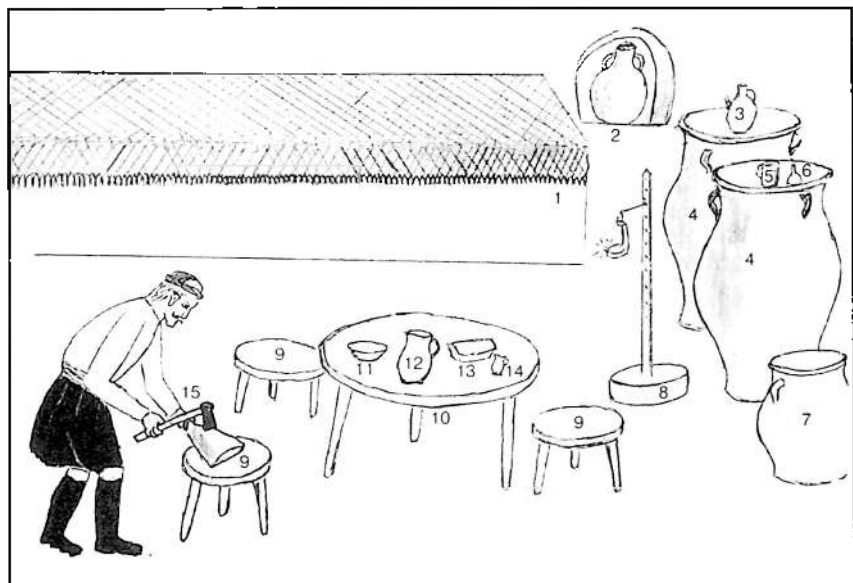

*Να φέρω θέλει κι έπιπλα από τη Βενετία  
κι αριστοκράτης θα γενώ κι εσύ 'σαι η αϊτία*

1. Η πεζούλα. Κάτω από το στρώμα βάζανε θάμνους ή κλήματα για να μη λερώνονται τα ρούχα. Καμιά φορά και το συζυγικό κρεβάτι, ο "πέζουλος", ήτανε χτιστό μα και πάλι η νοικοκυρά το στόλιζε με τον "κρεββατόγυρο". Δαντέλα 50-60 ποντους που ήθελε πολλές μέρες να γίνει. 2. Ο σταμνοστατής με το σταμνί. 3. Η "λαδικούδα". 4. Τα πιθάρια. 5. Η οκα που μετρούσανε το λάδι (μία οκα 400 δραμια, 1280 γρμ.). 6. Η "πίργια". 7. Το κιούπι. 8. Ο λυχνοστατής. 9. Τα σκαμνάκια. 10. Το τραπέζι. 11. Η πήλινη λεκάνη. 12. Η πήλινη κανάτα. 13. Το ξύλινο πινακάκι. 14. Χάλκινος μαστραπάς. 15. Ο SIEBER, Αυστριακός γιατρός και βοτανολόγος περιηγήθηκε την Κρήτη το 1816-17. Στο βιβλίο του "ΤΑΞΙΔΕΥΟΝΤΑΣ ΣΤΗΝ ΝΗΣΟ ΚΡΗΤΗ ΤΟ 1817" γράφει ότι είδε σε χωριό της Κρήτης που έχουνε σκαμνάκια με τρία πόδια για να καθονται μα εκεί κόβουνε καπνό, ξύλα και κρέας. Εδώ ο άνθρωπός μας "μελίζει" (κατακόβει) κρέας στο σκαμνάκι, όπως λέει και ο SIEBER ότι είδε. Γράφει ακόμα ο SIEBER ότι είδε στην Κρήτη και ξύλινες τρυπητές κουτάλες.

## Ενδυμασία

Στα μικρά μου χρόνια οι πιο πολλοί άντρες φορούσαν την κρητική βράκα. Λίγοι φορούσαν την κιλότα και άμα έβλεπες κανένα να φορά "φράγκικα" ήταν φανερό ότι είχε έρθει πρόσφατα από την Αμερική ή την Ευρώπη και οι χωριανοί του τον έλεγαν "ψαλιδοκώλο" (μιλούμε, βέβαια για την ύπαιθρο της Κρήτης, γιατί στις πόλεις κυριαρχούσε άλλο ντύσιμο, το φράγκικο). Τα παιδιά μέχρι τα 15 περίπου φορούσαν κοντά πατελονάκια, χειμώνα καλοκαίρι που συνήθως ήταν από "ρεταινόπανο" (δρίλλι). Επρόλαβα και παιδιά που φορούσαν βρακάκια μα δε φορούσαν παπούτσια. Είχε αρχίσει να είναι σπάνιο να φορούν τα παιδιά βράκα. Από αλλο χωριό ήλθε ένα παιδί στο χωριό μας με βρακάκια και ξυπόλυτο.

Το τέλειο ντύσιμο για έναν άντρα στα χωριά της Κρήτης ήταν τα "ολοτσόχινα" που το λέγανε "σαλβάρι" (λέξη περσική). Βράκα, γελέκο, "μιτάνι" (ήταν όπως το μπουφάν γιατί είχε μανίκι και έφτανε ως τη μέση μα ήταν εφαρμοστό), ζώνη μεταξωτή (ήταν μήκος περίπου 2,50 μ. πλατος περίπου 35 ποτους χρώμα σκούρο κόκκινο και είχε μαύρα σιρίτια στην άκρη και κρόσια). Κροσσαλιδάτο κεφαλομάντηλο και στιβάνια άσπρα, μαύρα ή κόκκινα. Οι φτωχότεροι έρραβαν βράκα από φτηνό μαύρο πανί και για σκολινη είχανε από "καρμάντουλα". Φροντίζανε πάντως, να έχουνε γελέκο τσόχινο σε χρώμα μπλε όπως ήτανε και στα σαλιβάρια και ζώνη, αν ήτανε δυνατό μεταξωτή. Έβαζαν και υφαντές ζώνες μάλλινες ή και πλεχτες.

Για το πλήρες ντύσιμο παρέλειψα να αναφέρω και το καπότο που ήτανε και αυτό τσόχινο, μπλε με κόκκινη φόδρα και είχε, όπως το γελέκο και το ζιπόνι διάφορες διακοσμήσεις. Συμπλήρωμα ήτανε το ασημωτό μαχαίρι.

Οι γυναίκες βάζανε φορέματα φαρδιά και μακριά. Δεν βάζανε ζακετες μα άμα ήτανε κρύο βάζανε τον "μποξά" ένα πλεχτό από ντοπιό μαλλί ρούχο, ρομβοειδές που είχε διαστάσεις περίπου 2.00x1.20. Τον έβαζαν στην πλάτη και η κάθε άκρη περνούσε από τον ένα ώμο εβγαίνο από την άλλη μασχάλη και έδενε πίσω. Λίγο πριν το Β΄ Παγκόσμιο Πόλεμο άρχισαν οι νεαρές γυναίκες να βάζουνε κοντότερα, πιο εφαρμοστά και με λίγο ντεκολτέ φορέματα και ακόμα κοντομάνικα. Αυτό όμως εκαυτηριάζετο από τους μεγάλους όσο καυτηριάζεται σήμερα το γυμνόστηθο μαγιώ.

Μεγάλο μέρος από το ντύσιμο ήτανε αποτέλεσμα κοπιώδους εργασίας της γυναίκας. Έκανε το μετάξι π.χ. και το ύφαινε και έρραβε πουκάμισα. Το μαλλί το έπλυνε, το έξαινε, το εκλώθε, το τυλιγαδίζε, το μασούριζε, το edιάζετο, το έφαινε και έρραβε το ράσο του αντρός της. Το ίδιο συνέβαινε με το μπαμπάκι και το λινάρι. Η γυναίκα έκανε και κοστούμια "ράσινα" στον άντρα της (από το ίδιο ύφασμα που κάνανε και τα ράσα). Σαν μπουφάν, ως τη μέση με μανίκια εκάνανε ένα ρούχο που το λέγανε "γρίτζο". Μα και ένα άχαρο πατελόνη που του άφηναν ένα είδος φουφούλας που το έλεγαν "ρασόβρακα". Δεν ήταν όμορφα ρούχα μα ήτανε όμως στερεά και ζεστερά. Το ράσο ειδικά για τον κτηνοτρόφο, ήτανε πολύ σημαντικό. Τον προστάτευε από το κρύο. Τον προστάτευε από το νερό και τις νύχτες το έβαζε και κοιμότανε. Ακόμα οι γυναίκες πλέκανε πουλόβερ, φανέλες, κάλτσες και, βέβαια, έφτιαχναν τα προικιά για τις κοπελιές.

Κρητικός βουνιάσιος  
του 16ου αιώνα



*Ποιός είδεν από ποτέ στον καρπό να φρωδέψει  
και μερακλίδικη καρδιά σε πλοστήν να ζηλέσει.*

ΕΙΚΟΝΑ 31

Η ρασοβρακα και ο γρίτζος



*Άσκιμα φέρειε μιν εργάς και λαύσα μη γυρεύεις  
μα και με το φτηνό φαΐ ται πείνες απαλεύεις*

Ο χωρικός είναι ντυμένος με "ρασόβρακα" και "γρίτζο". Τα παιδιά, ενώ είναι ξυπόλυτα το ένα φορά βρακάκια, το άλλο φορά το κοντό πατελονάκι που άρχιζαν να βάζουν τα παιδιά από τις πρώτες 10ετίες του 20ου αιώνα. Εγώ όταν ήμουν παιδί είδα άλλο παιδί να φορά βρακάκι, μα ήδη ήτανε σπάνιο το ντύσιμο αυτό του παιδιού τότε.

ΕΙΚΟΝΑ 32

Σφακιανός του Μεσαίωνα



*Όποιος δεν είναι μερακλής και στ' όπλα τεχνίτης  
είναι χαράμι ντου να ζει εις το νησί τση Κρήτης*

Έτσι οπλισμένους τους είδε να χορεύουν ο περιηγητής Μπελόν το 1549 κρατώντας τα τόξα και τις φαρέτρες, στο πανηγύρι της Αγ. Παρασκευής σε χωριό των Σφακίων. Πολλοί δεν φορούσαν παπούτσια, όμως χόρευαν κρατώντας τα όπλα.

ΕΙΚΟΝΑ 33



ΕΙΚΟΝΑ 34



*Οι Κρήτες χωροφύλακες τη φέρνανε την τάξη  
όμως από τσ'οι σημερινούς Θεός να μας φυλάξει*

Οι Κρητικοί χωροφύλακες τα χρόνια της Κρητικής Πολιτείας εφορούσανε σαν υπηρεσιακή στολή την κρητική βράκα. Στη φωτογραφία χωροφύλακες Κρητικοί αυτής της εποχής.

ΕΙΚΟΝΑ 35



Η φωτογραφία είναι του 1952. Από την εποχή αυτή αρχίζουν οι νεαροί να μην βάζουνε κεφαλομάνηλο μα και οι γυναίκες αρχίζουνε να κοντύνουνε τη φουστα, να ανεβάζουνε το μανίκι, και να κατεβάζουνε το ντεκολτέ. Το "ζαπονέ" στον αρχισε να φοριέται εθωρείτο τολμηρό ντύσιμο.

ΕΙΚΟΝΑ 36



Μετα το 1920 η κιλότα εκτοπίζει οιά-οίγο την βράκα. Μάλιστα κυριαρχούσε η μάλλινη χακί κιλότα χειμώνα καλοκαίρι. Ακόμα για σκολινο ρουχό, κιλότα χακί κοπαρντίνα. Στην εικόνα μας οι νεοί που πρόσφατα είχαν απολυθεί φορούσανε τα στρατιωτικά σακάκια. Η γυναίκα φορά μακρύ φορεμά.

ΕΙΚΟΝΑ 37



Η φωτογραφία είναι του 1945. Ο νεαρός φορά μια κιλότα που είναι ραμμένη από χλαίνη Αγγλου στρατιώτη και που την είχε βρει το 1941 που γίνιχε η μάχη της Κρήτης. Το σακάκι είναι από μεταχειρισμένα ρούχα που έφερε η ΟΥΝΡΑ και το μίρασε και τα ντακ είναι και αυτά από Αγγλο στρατιώτη και βρέθηκαν σε μέρος που διεξήχθη η μάχη της Κρήτης.

ΕΙΚΟΝΑ 38



Αρχές της 10ετίας του '20. Ο άνθρωπος με τα ριχτά ήτανε γυρισμένος από την Ευρώπη και φορούσε ακόμα τα "φράγκικα". Οι χωριανοί τους όμως αυτούς με τα φράγκικα τους έλεγαν "φραλδοκώλους". Η γυναίκα και αυτός με τη βρακα ήτανε κανονικά ντυμένοι, σύμφωνα με τις απαιτήσεις της Κρητικής υπαίθρου τότε

## Φιλοξενία

Τα πάντα ρυθμίζονται και επηρεάζονται από τις ανάγκες και τις δυνατότητες. Στα μικρά μου χρόνια η φτώχεια ήτανε ανυπόφορη. Έλλειπε του κόσμου το ψωμί και τα ρούχα και παπούτσια. Ιεραρχώντας τις ανάγκες του ο άνθρωπος πρώτες έβλεπε αυτές τις ελλείψεις και δεν του έμενε περιθώριο να προχωρήσει παραπέρα. Τώρα που χόρτασε ψωμί και που έβαλε ρούχα και παπούτσια ανακάλυψε πολλές ανάγκες (θέλει καλά σπίτια, καλά αυτοκίνητα, ταξίδια κλπ. αυτά που μέχρι πρόσφατα ήτανε ουτοπίες). Μια ανάγκη, κοινωνική αυτή, ήτανε στα χρόνια εκείνα η φιλοξενία. Ο κόσμος εκκινείτο με τα πόδια και ακόμα έκανε διαδρομές διήμερες ή και πολυήμερες. Συχνά ήτανε απαραίτητο να μείνει κανείς σε εντελώς άγνωστο χωριό. Ήτανε κοινωνική ανάγκη, όπως λέμε παραπάνω, να βολέψουμε τον ξένο στο χωριό που βρέθηκε. Ανάγκη για τον ξένο και υποχρέωση για το χωριό. Όταν έμπαινε κανείς στο καφενείο του χωριού του και έβλεπε έναν άγνωστο, ρωτούσε αν έχει ο ξένος γνωστούς στο χωριό ή αν κάποιος του είπε να τον πάρει στο σπίτι του για φαί και ύπνο, αν βέβαια ήτανε βραδυνη ώρα, γιατί αν ήτανε ενωρίς ίσως να προχωρούσε και σε άλλο χωριό. Θα ήτανε ντροπή σε όλο το χωριό αν ο άγνωστος δεν επιφλοξενείτο. Τα σπίτια που δέχονταν συχνά ξένους ήταν αξιέπαινα. Όταν κρίνανε τον άνθρωπο λέγανε για τον φιλόξενο: "αυτηνού πολύ ψωμί τρώνε οι ξένοι στο σπίτι ντου". Ακόμα το ριζιτικό μας λέει πως ο αντρείωμένος "...πάκι κι αν αστοχίσει πάντα 'ναι οι πόρτες τ' ανοιχτές κι οι τάβλες του στρωμένες...". Μα εκείνα τα χρόνια μπορούσες να συναντήσεις σε μια εξοχή έναν άγνωστο. Θα μπορούσες να του πεις: "Κάτσε κουμπάρε να πιούμε μια απού βαστώ ένα παγουράκι, να μου πεις κι είντα 'μαθες". Θα μπορούσε ο ένας να ρωτήσει τον άλλο πώς λέγεται. Πού πηγαίνει. Από, πού είναι, και αυτά όχι από αδιακρισία, μα από οικειότητα. Τον ξένο που δεν τον ξαναείδε και ίσως δεν θα τον ξαναδεί, τον έβλεπε συνάνθρωπο. Τους συναδέλφωνε το γεγονός ότι και οι δύο ήτανε οδοιπόροι. Εκεί στην ερημία ένα δυο ανθρώπους που μπορούσες να συναντήσεις τους ένιωθες κοντά σου. Εγώ, τη μεγαλύτερη μοναξιά που ένιωσα στη ζωή μου ήτανε όταν κάποτε αναγκάστηκα να ζήσω στην Αθήνα 2-3 μήνες. Έπιασα δουλειά σε ένα εργοστάσιο και πήγαινα σε ένα μεγάλο καφενείο τις ελεύθερες ώρες. Ήτανε μέσα ίσως 100 άνθρωποι. Καθίζα ίσως δύο ώρες. Οι μόνες λέξεις που έλεγα κάθε φορά: "Ένα γλυκύ βραστό παρακαλώ". Η μεγάλη μοναξιά μέσα στην πολυκοσμία.

Ακόμα το παρακάτω ριζιτικό μας λέει πως ήτανε η φιλοξενία παλιότερα:

*«Μάνα κι αν έρθου οι φίλοι μας, κι αν έρθου οι γι-εδικοί μας  
μην τωνε πεις πως πώθανα να τσοι βαροκαρδίσεις  
Στρώσε των τάβλα να γευτού κρεββάτι να πλαγιάσου  
Στρώσε των παραπέζουλα να απλώσουν τ' άρματά ν-των  
Την ώρα που θα φεύγουνε να σ' αποχαιρετούνε  
Πέτο ν-τω πως επόθανα».*

ΕΙΚΟΝΑ 39

## Οικειότητα μεταξύ αγνώστων

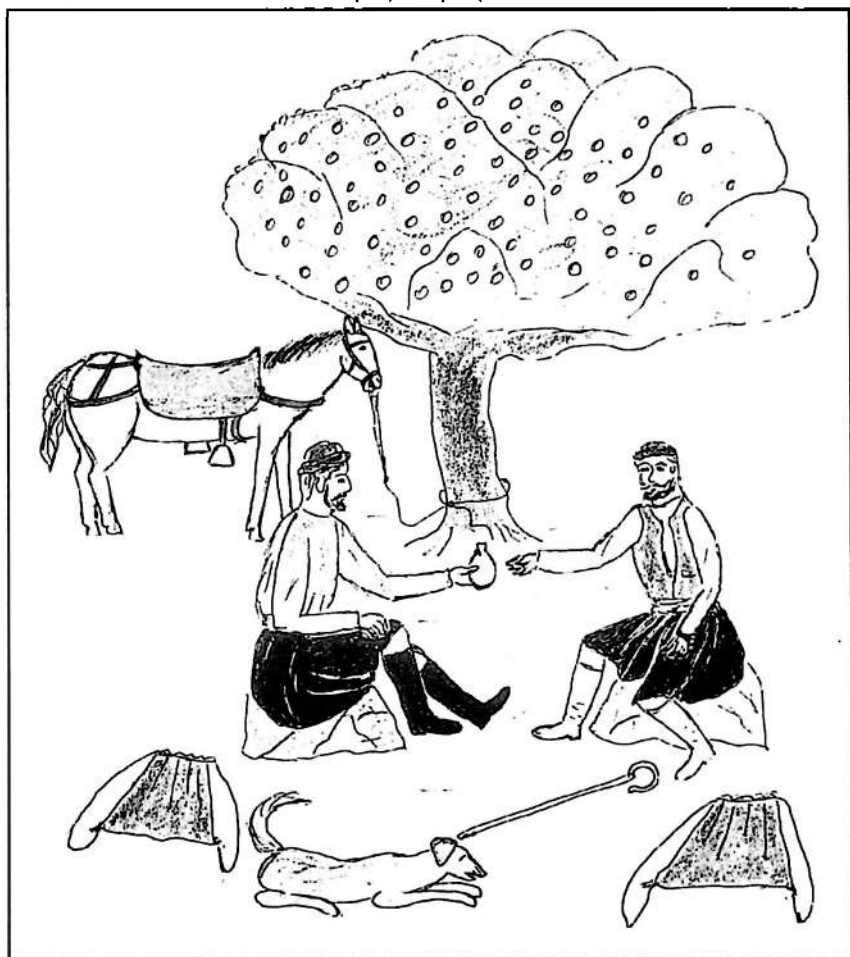

Αγαπιτέ μου αγνώστε ἴπό ποια γενιά λογάσαι,  
κι' ὅποιος στο δρόμο θα σε «δεί ρέγεται κι' αγαιά σε

Δυο ξένα. Δυο αγνώστοι. Δυο φίλοι. Πάνε αυτά. Κρίμα!

## Αδερφοχτοί

Πολλές φορές στην Κρήτη δυο φίλοι που θέλανε να δώσουνε επισημο χαρακτήρα στι φιλία τους αποφασίζανε να γίνουνε "αδερφοχτοί". Έκαναν ένα μικρό τραυμα στο δάχτυλό τους ικανό πάντως να παρουσιάσει αίμα και οι δυο. Έφερναν λοιπόν σε επαφή τα μικρά τραύματα ούτως ώστε να "ανακατευτεί" το αίμα τους. Μπορούσε η πληγούλα να γίνει στις παλαμες και όπως εχαιρετιούνταν να τις φέρουνε σε επαφή.

Αυτά ακουσα από τον παππού μου. Δεν το έφταξα στην πράξη. Θυμούμαι κάποτε που μαλώνανε δυο οικογένειες και για να προλάβουνε τα χειρότερα τους υποχρεώσανε και κάμανε συμβιβασμό. Λέγανε ότι θα τους ζητήσουνε να γίνουνε αδερφοχτοί, να αντικατασταθεί δηλαδή το μεγάλο μίσος από μια μεγάλη αγάπη. Αδερφοχτοί εγίνονταν και με όρκους αγαπης και σεβασμού που δινανε σε θαυματουργες εκκλησίες.

Ένα ριζίτικο τραγουδι μας λέει:

*"Σα θες να βγεις στον Ομαλό να 'σαι αναγυρισμένος  
κάμε Λακκιάπη σύντεκνο και Σφακιανό κουμπάρο  
και Αγιορηνιώτη αδερφοχτό"*

Θα έπρεπε δηλαδή να αναπτύξει απο ένα γερο δεσμό σε κάθε μια από αυτές τις εστιές της ζωοκλοπής. Αναγυρισμένο λέγανε εκείνο που αποφεύγανε να του κλέψουνε τα πρόβατά του, από φοβο ή απο σεβασμό. Αναγυρισμένο λέγανε και κάποιον που λογω μεγάλης του ατιμίας η μεταδοτικής ασθένειας απογεύγανε να τον κάνουνε παρέα.

Ομαλός είναι ένα οροπέδιο στα Λευκά Όρη και το τραγουδι εννοεί, να βγάλει τα πρόβατά του εκεί και να μην του τα κλέβουνε.

ΕΙΚΟΝΑ 40

Αδερφοχτοί

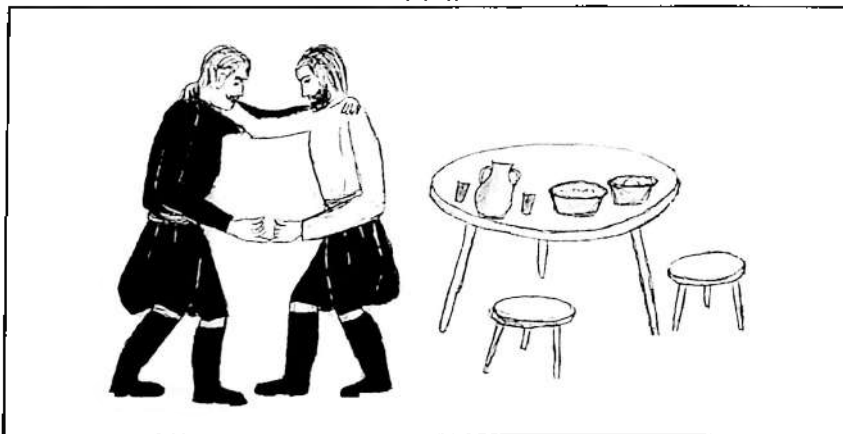

*Σα θες να βγεις στον Ομαλό να 'σαι αναγυρισμένος  
κάμε Λακκιάπη σύντεκνο και Σφακιανό κουμπάρο  
κι Αγιορηνιώτη αδερφοχτό. (Ριζίτικο)*

Η ώρα της ιεροτελεστίας. Στο τραπεζάκι είναι ένα πήλινο κανατάκι με δύο αφτιά και πήλινες λεκάνες και ακόμα χάλκινα ποτήρια σε σχήμα γυάλινου ποτηριού. Σερβίτσια που ισά-ισα πρόλαβα την ύπαρξη τους.

## Μεγάλες γιορτές - Έθιμα

Το θρησκευτικό συναίσθημα πριν λίγες δεκαετίες ήταν πολύ πιο έντονο. Οικογενειακώς πηγαίνανε στην εκκλησία οι άνθρωποι κάθε Κυριακή και κάθε σκόλη. Ήταν φτώχεια και όταν αναγκάζετο κανείς να εργαστεί σκόλη, πριν ξεκινήσει για τη δουλειά έλεγε: "Θε μου συχωρέσε μου του αμαρτωλού". Τις σαρακοστές δεν τρώγαμε πασχαλινό φαί ούτε τα "Τετραδοπάρασκα". Όποιος έτρωε τη σαρακοστή γάλα ή κρέας έλεγε: "Ο Θεός να μου συχωρέσει μα 'γω εμαγάρισα". Τώρα δεν ξέρουμε οι χριστιανοί ούτε πόσες σαρακοστές έχουμε. Λίγοι ξέρουνε π.χ. ότι έχουμε και του θέρους την σαρακοστή. Τότε λέγανε: "Στο' είκοσι εννιά μου πάσκαζε κι όντε θέλεις αποκριγιώνε" (απόκριες έχει των Αγίων Πάντων που είναι κινητή γιορτή και Πάσχα στις 29 Ιουνίου που είναι Πέτρου και Παύλου και τη σαρακοστή αυτή νηστεύανε). Δεν έπαυαν όμως και τότε να γίνονται αδικίες και εγκλήματα.

Τα Χριστουγεννα σφάζανε τους χοίρους μια-δυο μέρες πριν. Στην Κρήτη πιο πολύ συνηθίζεται το γουρούνι από την γαλοπούλα. Για να μη χάσουμε την προβιά του χοίρου, που τότε την τρώγαμε, βράζαμε νερό σ ένα καζάνι και βραστό το πετούσαμε στον σφαμένο χοίρο και έτσι μαδούσανε οι τρίχες που, από τη ραχή που είναι μεγάλες, τις κάναμε βούρτσες.

Με το κρέας του χοίρου κάνανε συγγλίνα, λουκανικά, συντριμά και με τα έντερα του κάνανε τις "οματές" (τις γεμίζανε με ρίζι, σταφίδες κλπ. μπαχαρικά και ήτανε συνηθισμένο σε πολλά χωριά για το χριστουγεννιάτικο τραπέζι). Τα παιδιά τότε είχανε τη χара ότι θα φανε ένα πιάτο καλό φαί και αυτό δεν ήτανε μικρό πράμα. Δεν περιμένανε όμως και δώρα. Από τα κάλαντα μαζεύανε κανένα φράγκο το οποίο ήτανε κατάδικό τους, όμως θα μπορούσανε να τα κατόσχουν οι γονείς. "Δός' μου τα κακορίζικο, να σου πάρω ένα μπράτσο πανι να σου κάμομενε ένα πατελονάκι" μπορούσαν να πούνε για να δικαιολογήσουνε την "κατάσχεση".

Την ημέρα του Αγίου Βασιλή, οι ζευγάδες δεν διστάζανε να πάνε στο ζευγάρι και δεν το θεωρούσανε αμαρτία, διότι τον Αγ. Βασιλή τον ένιωθαν "συνάδελφο" αφού ο Χριστός, όταν "... εβγήκε και διαλάλησεν ούλους τσοι ζευγολάτες, ο πρώτος που τ' απάντηξεν ήτον Αγίος Βασιλής", (όπως μας λένε τα κάλαντα).

Στην γιορτή των Φώτων πηγαίναν πάλι όλοι, και όλοι κρατούσανε μπουκαλάκια για να βάλουνε αγίασμα. Οι κτηνοτρόφοι κρατούσανε και κουδούνια από το κοπαδι τους που τα βάζανε κοντά στο σταυρό για να καθαγιαστούνε. Φεύγοντας παίρνανε αγίασμα στο μπουκαλάκι τους και ρίχνανε από μια σταγόνα σε κάθε γωνιά του σπιτιού τους μα και όπου είχανε καλές περιουσίες πηγαίνανε και ρίχνανε από μια σταγόνα. Εκτός όμως από αγίασμα θέλανε να παρουνε και λίγο λιβάνι (Του Μεγάλου Αγιασμού το λιβάνι, της Μεγάλης Πέμπτης το αντιδωρο, και κερί από τον επιτάφιο είναι τα πιο θαυματουργά φυλαχτά). Αυτά μαζί με το το αγίασμα και το βαγί ήτανε στο κόνισμα κρεμασμένα. Αυτά απομακρύνανε τα πειρασμικά.

Την ημέρα των βαίων πάλι ήτανε σημαντική γιορτή γιατί, εκτός των άλλων, μπορούσανε και να φάνε ψάρι. "Την ημέρα το Βαγιά τρώνε ψάρι και κολιά".

Την ημέρα της Λαμπρής σε πολλά χωριά κανόνιζε ο παπάς να τελειώνει η εκκλησία την ώρα που ξημέρωνε. Πολλοί κρατούσανε κόκκινα αβγά και καλι-

τσούνια με μυζήθρα στην εκκλησία και έτρωγαν και έδιναν και σε άλλους, άμα τέλειωνε η λειτουργία.

Τα παιδιά μάζευαν μερικά φορτία ξύλα, τα έκαναν σωρό και απάνω έβαζαν ένα ομοίωμα του Ιούδα. Αυτό το έλεγαν "οφανό". Όταν ο παπάς άρχιζε το "Χριστός Ανέστη..." τα παιδιά διναν φωτιά στον οφανό τους. Αυτό το θεωρούσαν θεάρεστο έργο αφού εκδικούνταν τον προδότη του Χριστού. Ακόμα τον μουντζώνανε τον Ιούδα για να δειξουνε την αντιπαθειά τους που, όπως νομίζουνε, αυτό θα αρεσε στον Χριστό που τα έβλεπε.

Όταν γύριζε στο σπίτι κανείς και πριν αρχίσει να τρώει τα πασχαλινά, καλό ήτανε να πετάξει έξω λίγο κρέας και να πει: "Φάτε ψύλλοι και κοριοί, κι οφίδες και μποντικοί, κι ούλα τα μιρά τση γης να πασκάσετε και σεις". Η συμβολική αυτή χειρονομία είχε την σημασία της. Αναγνώριζε ότι η ημέρα του Πάσχα είναι ημέρα αγάπης, συγγνώμης και ελεημοσύνης. Συχνά, άνθρωποι διχωνισμένοι, βγαίνοντας από την εκκλησία αγγαλιάζονταν, φιλιόνταν και συγχωριούνταν.

Στα πανηγύρια συχνά οι κτηνοτρόφοι πηγαίνουνε "τασιμάρια" (πρόβατα που έταζαν στον Άγιο για κάποια συμπαράσταση) και τα μοίραζαν βρασμένα στους πανηγυριώτες.

ΕΙΚΟΝΑ 41

Το κάψιμο του "Οφανού"



*Σαν τον Ιούδα να καώ, σαν το κέρι να λιώσω  
όποιος μου πει να σ' αρνηθώ, α δεν τονε σκοτώσω*

ΕΙΚΟΝΑ 42

Φάτε ψύλλοι και κοριοί

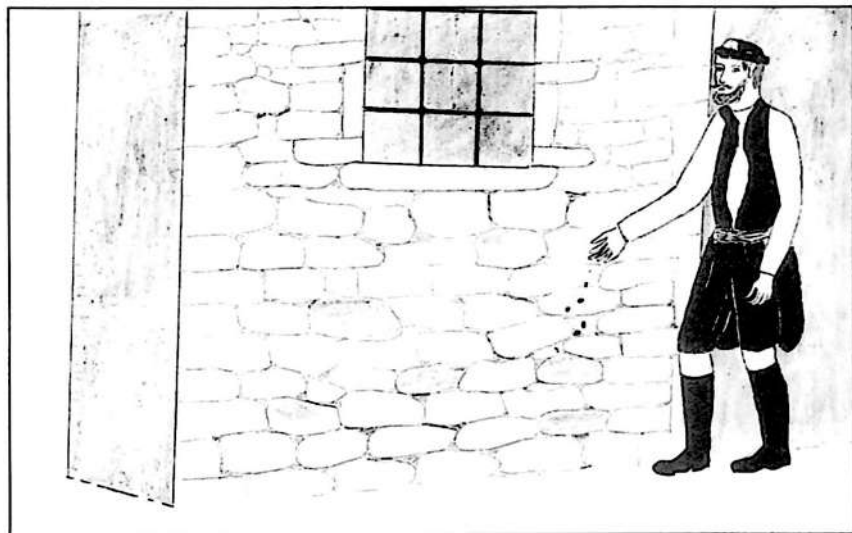

*Φάτε ψύλλοι και κοριοί κι όφιδες και μπουτικαί  
κι ούλα τα μαρά τση γης, να παϊκάσετε και σεις.*

## Νεροφόρισσες

Στο σκίτσο φαίνεται ο μοξός πώς μπαίνει από πίσω και πώς από μπροστά. Μα φαίνεται ακόμα και μια κατάσταση. Εκείνα τα χρόνια τα βάσανα κρατούσανε μέσα τη γυναίκα, μα ακόμα την κρατούσανε και τα "ταμπού". Ήτανε και η παροιμία που έλεγε "από όπου λείπεις, λείπει και η κουβέντα σου". Παρ' όλα αυτά εδιψούσε και εκείνη για παρέα, για κουβέντα, για κουτσομπολιό... Μια ευκαιρία ήτανε στο πηγάδι. Τυχαία συνάντηση ήτανε μα την αξιοποιούσανε κατά τον καλύτερο τρόπο, αν όμως εσυναντιούνταν στο δρόμο, η μια που πήγαινε στο πηγάδι με άδειο σταμνί και η άλλη που γύριζε με γεμάτο, κάνανε σταθμό, ίσως ένα τέταρτο στη στάση αυτή για να τα πούνε.

ΕΙΚΟΝΑ 43

Οι νεροφόρησες

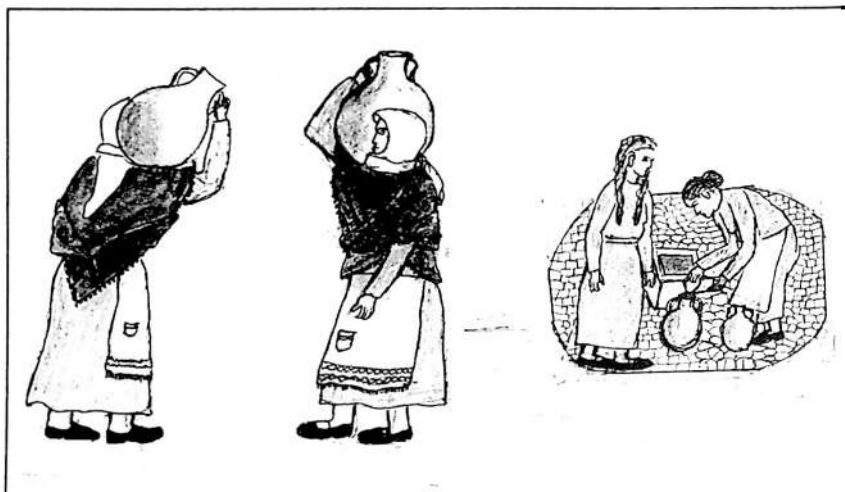

Γεμάτο το 'χει το σταμνί και το κρατεί στο νύμο  
μα εστάθηκε για να τα πει τα σουχλικά στο δρόμο

## ΚΕΦΑΛΑΙΟ Δ'

# ΑΣΧΟΛΙΕΣ - ΕΠΑΓΓΕΛΜΑΤΑ

### Κτηνοτροφία

#### Κτηνοτρόφοι - Συζευταδες - Μαδαρες - Μητάτα

Στις κατ' εξοχήν κτηνοτροφικές περιοχές της Κρήτης, όπως είναι τα Σφακιά, τα Κεραμειά, το Μυλοπόταμο κλπ., οι κτηνοτρόφοι ήταν η "άρχουσα τάξη". Από τις κτηνοτροφικές φάρες, κυρίως, βγαίνουν οι καπετάνιοι στις περιοχές αυτές στις επαναστάσεις. Προύχοντες των περιοχών αυτών ήταν οι μεγάλοι κτηνοτρόφοι.

Γενικά αυτοί κάνουνε κουμάντο στον τόπο. Από οικονομία ήταν σε καλύτερη μοίρα από τους γεωργούς και μόνο οι εμπορευόμενοι μπορεί να είχαν περισσότερα χρήματα. Είναι που η οικονομία τους είναι ευέλικτη. Το ζωικό κεφάλαιο είναι ρευστό κεφάλαιο και όταν ο κτηνοτρόφος θα βρεθεί σε μια ανάγκη μπορεί να πουλήσει μια παρτίδα πρόβατα και με καιρό πάλι θα ξανασυμπληρωθεί ο αριθμός. Ο γεωργός όμως και άμα θα βρεθεί σε ανάγκη δύσκολα μπορεί να πουλήσει το χωράφι του ή το βόδι του. Όποιος ήθελε να πουλήσει μια περιουσία τους κτηνοτρόφους ζητούσε που μπορούσαν να βρουν χρήματα. Μα και σαν χαρακτήρες οι κτηνοτρόφοι γίνονταν πιο αγέρωχοι και αυτό ήταν αποτέλεσμα του τρόπου ζωής τους. Αυτοί εκατέβαιναν στα χαμηλά χωριά και κλέβανε τα πρόβατα παλιότερα των Τούρκων και μετά, αφού έχασαν τους Τούρκους σαν "πελατεία", αρχίσανε και τους δικούς μας. Αυτοί πάντα είχανε διαφορές με τους συναδέλφους τους και ποτέ δεν υπήρξε κτηνοτρόφος χωρίς να έχει εμπειρίες εις τα όπλα και στις παλικαριές. Μα ακόμα, ενώ σε άλλες κοινωνίες βλέπουμε το βοσκό σαν ταπεινό, στην ορεινή Κρήτη είχανε τον εγωισμό τους. Δεν είχανε αφεντικά. Δεν είχανε ελεγκτές. Δεν κάθιζε μύγα στο σπαθί τους.

Τα πρόβατα πολύ συχνά τα είχανε συνεταιρικά και οι συνεταιρείοι λέγονταν "συζευτάδες" λέξη που δανειστήκανε από τους γεωργούς. Οι όροι συνεργασίας των συζευτάδων μα και οι όροι συμφωνίας για το συνεταιρικό "μητάτο" (τυροκομείο) ρυθμίζονται με βάση άγραφους νόμους που μπορούμε να τους χαρακτηρίσουμε "κτηνοτροφικό δίκαιο" και τους οποίους θα δούμε στη συνέχεια, αρχίζοντας από τις συζευτιές. Αυτοί που είχανε "μαδαρες" (θερινούς βοσκοτόπους), "χειμαδιά" (χειμερινούς βοσκοτόπους) "μητατοκαθίσματα" (τυροκομεία με τις ανάλογες ευκολίες) μα και αυτοί που τους "αναγυρίζανε" (αποφύεγανε να τους κλέψουνε τα πρόβατά τους), αυτοί είχανε τις προϋποθέσεις

να κάμουμε συζευτάδες, να έχουμε δηλαδή πρόβατα που να τα βόσκουνε οι συνεταίροι και όποιος ήθελε να βόσκει πρόβατα με συζευτή, ελάβαινε υπόψη τις παραπάνω προϋποθέσεις.

Αξίζει να προσέξουμε ότι το αφεντικό (αυτός που είχε τα πρόβατα και τους βοσκοτόπους) δεν έλεγε «ο βοσκός μου», μα λεγόταν «συζευτάδες» μεταξύ τους για να είναι φαινομενικά ίσος προς ίσον.

### **Τρόποι συμφωνίας των κτηνοτρόφων**

1. Ένας τρόπος συμφωνίας ήταν τα "μαξουλοσημίσιακα" (μαξούλι = εισοδήμα). Ο νοικοκυραίος έδινε έστω τρακόσα πρόβατα στον νέο συζευτή, ο οποίος τα έβοσκε και το εισόδημα μοιραζότανε μισό-μισό. Ύστερα από 8-9 χρόνια τα πρόβατα που ήτανε στη ζωή ήτανε μαξούλι δημιουργημένο από τον κόπο του βοσκού γιατί τα παλιά πρόβατα είχανε φυγει. Τις παλιές προβατίνες τις πουλούνε κάθε χρόνο. Τις λένε "βγάρματα". Αυτές σαν οικοσίτες μπορεί να κρατηθούνε ακομα λίγα χρόνια σε αυτόν που θα τις πάρει, ενώ στο βουνό δεν θα αντέχανε. Αν μοιράσουνε λοιπόν τώρα θα παρει τα μισά πρόβατα ο καθένας. Αν θέλουμε μπορεί να συνεχίσουνε να είναι συζευτάδες επ' αόριστο. Στην περίπτωση αυτή πληρώνει κατι ο νοικοκυραίος για "βοσκή" στο συζευτή. Αν για αξεπέραστους λόγους πρέπει να μοιράσουνε στα 2-3 χρόνια, μοιράζουνε όσα πρόβατα δημιουργηθήκανε από τότε που εκαμαν την συζευσιά. Τα παλιά τα παίρνει αυτός που τα είχε δώσει.

2. Ένας δεύτερος τρόπος συμφωνίας είναι τα "ξεχαρτζιστά" (ξεχαρτζίζω = κερδίζω). Παραλαμβάνει το κοπάδι ο νέος συζευτής και συμφωνούνε ότι ολο το κοπάδι αξίζει τότε ένα ορισμένο ποσό. Όταν ο βοσκός θα πληρώσει ολη την αξία του κοπαδιού από εισοδήματα που θα βγούνε από το ίδιο το κοπάδι, τότε όποτε θέλει είναι δικά του τα μισά πρόβατα. Αν θέλουμε και οι δυο, όπως και στην προηγούμενη περίπτωση, μένουνε επ' αόριστο συζευτάδες.

3. Τρίτος τρόπος συμφωνίας είναι οι "χρονιές". Συμφωνούνε να βοσκει το κοπάδι ο βοσκός ορισμένα χρόνια και μετά είναι τα μισά πρόβατα δικά του, ενώ από την αρχή μοιράζανε βέβαια και το εισόδημα. Γύρω στα εξι χρόνια συμφωνούσανε με το σύστημα αυτό συμφωνίας και ανάλογα με τις ανάγκες του μεν και του δε, ορίζανε πόσα χρόνια, αλλά ελαμβάνονταν υπόψη από τον βοσκό και οι ευκολίες που διέθετε ο νοικοκυραίος.

Σήμερα ελάχιστοι έχουνε πρόβατα με συζευτή.

### **Η δόμηση των μητάων**

Το μητάτο όλο το χειμώνα ήτανε εγκαταλελειμένο και άμα ήτανε η στέγη του από δοκάρια και χώμα εσάπιζαν πολύ γρήγορα τα ξύλα. Για το λόγο αυτό φροντίζανε να στεγιάζουνε με θόλους τα μητάτα που να μην τα βλάφτει η υγρασία. Στα πιο πολλά μητάτα έκαναν θόλους μα συνήθως τους έκαναν γυρισμένους με τη φορά της καμάρας και οι πέτρες έκλειναν προς τα μέσα. Στις περιπτώσεις αυτές τα ίσιωναν και απάνω έβαζαν χώμα. Εφτιαχναν όμως και θόλους με πλάκες που αυτές κλείνανε προς τα έξω κατά τη φορά των κεραιμιδιών και το νερό έφευγε από την μια πλάκα στην άλλη και δεν περνούσε

μέσα. Χρειαζότανε ιδιαίτερη τέχνη γιατί θέλανε απόλυτη εφαρμογή μεταξύ τους, για στερεότητα, μα έπρεπε να είναι τέτοια η θέση της κάθε μιας πλάκας που να παίρνει το νερό από την παραπάνω και να το δίνει στην παρακάτω χωρίς να μπαινει μέσα. Το σχέδιο αυτό του μητάτου το έλεγαν "κούμο" και το συναντούμε μόνο στα μητάτα, δεν το συναντούμε σε άλλη χρήση. Μόνο σε σπανές κορφές που δεν έχουνε ούτε δέντρα ούτε σπήλιους μπορεί να δεις μικρά καλυβάκια έτσι σκεπασμένα που τα λένε "κουμάρια" για να μπαινουν οι βοσκοί όταν βρέχει.

Στη φωτογραφία του εξώφυλλου φαίνεται το μητάτο που είναι στο "Σελί", τοποθεσία ανάμεσα Ίμπρου και Ασφένδου. Το λένε και "στο Γουριστό" εξ αιτίας του σχεδίου του κτηριού. Ήτανε της οικογενείας των Δεληγιαννάκηδων. Εδώ ήτανε το μητάτο του Νικολάκη Δεληγιαννάκη (συμπολεμιστού και καπετανιού στην επανάσταση του Δασκαλογιάννη και αργότερα των γιων του, στρατηγών στην επανάσταση του '21). Ο μεγάλος κούμος είναι για την αποθήκευση του τυριού. Μέσα είναι γεμάτος από ντολάπια στον τοίχο μα και από πλάκες που εξεχουνε απο τον τοίχο για την καλύτερη αξιοποίηση του χώρου.

Στα ντουλάπια και στις πλάκες βαζουνε τυριά και αθοτύρους. Μ' ένα μεσόπορο επικοινωνεί με τον μικρότερο κούμο. Δεν έχει δικό του παράθυρο ούτε πόρο προς τα έξω.

Ο μικρός κούμος είναι για εργαστήριο κατασκευής του τυριού και των αθοτύρων, έχει γύρω-γύρω πεζούλες για να κάθονται την ημέρα και να κοιμούνται τη νύχτα, μα παράλληλα είναι και η "σαλοτραπεζαρία". Ο πορος του είναι πολυ χαμηλός. Περίπου 1.50 μ. Δεν υπάρχουνε ενδείξεις ότι ποτέ είχε πόρτα. Στην κατοχή, μικρό παιδί, υπηρέτησα "μαντρατζάκι" στο μητάτο αυτό και είχαμε ένα στουμπερο κλαδί και το φρακέρναμε για να παίζει ρόλο πόρτας. Κοντά στον πόρο του κουμου και μέχρι τον τοίχο της κούρτας (μάντρας) λίγος σκεπασμένος ανοιχτός χώρος που εκεί βράζαμε το γάλα που κάναμε το γιαούρτι σ' ένα μεγάλο πηλίνο τσουκόλι με τέσσερα οφτια. Πιο δεξιά φαίνονται οι ογκόλιθοι που είναι το "πορόκουρτο", η εισσοδος της μάντρας.

### Η Ζωή στο μητάτο - Τρόποι συμφωνίας

Το μήνα Μάρτη συμφωνούσανε οι κτηνοτρόφοι και στελιώνανε τα μητάτα. Ύστερες του Μάρτη, πρώτες του Απριλή έκαναν τα πρώτα τυριά. Γύρω στα 300 πρόβατα ήτανε το "γκαλομάντρι" (το κοπάδι με τα πρόβατα που βγάζουνε γάλα). Αν είχανε πολυ βοσκότοπο μπορούσε να έχουνε δύο γκαλομάντρια και πηγαινανε τη μια μέρα στη μια μεριά και την άλλη μέρα στην άλλη μεριά το καθε γκαλομάντρι. (Οι "εγγαλόγες" συνήθως δεν ήτανε πολλές). Συνέβαινε να είναι κανείς "χοντροκοουραδαρης" (να έχει δηλαδή πολλά πρόβατα) και να έχει μοναχικό του μητάτο, μα πάλι θα έπρεπε να συμφωνήσουνε για την κατονομή των υπηρεσιών. Μπορούσε όμως να γίνει το μητάτο και από 3-5 κτηνοτρόφους που λέγανε ότι είναι οι "μαλισαπήδες" του μητάτου. Το μητάτο στα γυμνά και πετρώδη βουνά της Κρήτης (που δε βγάζουνε πολυ νομή) πρέπει να έχει "μαδάρα" (βοσκότοπο) μερικά τετραγωνικά χιλιόμετρα για να τρέφονται τα πρόβατα. Η μαδάρα πληρώνεται με τυρί για ενοίκιο. Το τυρί που δίνεται για το σκοπό αυτό το λένε "νόμι". Η έκταση που πληρώνεται με μια οκά τυρί λέμε πως είναι "μια οκά μαδάρα".

Ο διευθυντής στο μητάτο ήταν ο τυροκόμος. Αυτός έκανε και περιποιότανε το τυρί (το τυρί αρκετές μέρες μετά το ξεκαλούπιασμα θέλει αλάτισμα, γυρίσμα, καθαριότητα και σταθερή θερμοκρασία, πάντα χαμηλή και ακόμα ορισμένη υγρασία στην ατμόσφαιρα). Ακόμα αυτός κανονίζει τις συναλλαγές του μητάτου και κρατά λογαριασμό για το τι κρατά και το τι δικαιούται ο κάθε συνεταιρός. Για πληρωμή δικαιούται "ανεμικό". Ανεμικό λέμε τα εικονικά πρόβατα που προστίθενται στα πραγματικά για να πληρωθούνε οι υπηρεσίες του μητάτου. Αν ένα μητάτο έχει 400 πρόβατα πραγματικά, η διανομή του εισοδήματος γίνεται γύρω στα 600 όπως θα αντιληφτούμε στη συνέχεια. Βοηθός του τυροκόμου ήταν ο "μαντρατζής". Άναβε τη φωτιά, έφερνε τα ξύλα, έπλυνε τα εργαλεία, λαλούσε τα πρόβατα στη "μόντρα" (όπου και σφειλεί την ονομασία της η υπηρεσία του) και γενικά ήτανε διαθέσιμος για τις ανάγκες του μητάτου. Του έδιναν ανεμικό γύρω στα δέκα πρόβατα. Τα έγγαλα τα έβασκε ο "γκαλονομος". Για κάθε δέκα πρόβατα έγγαλα που έβασκε του έδιναν ένα πρόβατο ανεμικό. Το ίδιο και ο γιδάρης που έβασκε τις "εγγαλόγες". Αυτός που έβασκε τα "στείρα" (τα πρόβατα που δε βγαζούνε γάλα ασερνικά και μικρά, ή και μεγάλα που δε γεννήσανε) δικαιούται και αυτός για κάθε δέκα έγγαλα του κοπαδιού που αυτός βόσκει τα στείρα τους, ένα πρόβατο ανεμικό. Ακόμα edικαιούτο και "στειρογγαλες". Επειδή τα στείρα δεν ήτανε κοντά στο μητάτο για να τρώει εκεί ο στείράρης, του χορηγούσανε μερικές προβατίνες για να πίνει το γάλα τους. Αν ήθελε όμως τις αφήνε στο μητάτο και έπαιρνε το τυρί τους. Αυτό συμβαίνει και με τις στείρες αίγες που τις λένε και "γίταικά". Οι γκαλονόμοι τρώγανε στο μητάτο γιαούρτι μόλις αρμέγανε. Το μεσημέρι όμως δεν ήτανε κοντά στο μητάτο, γιατί θα έπρεπε να είναι κοντά στο γκαλομάντρι τους και για το λόγο αυτό ο τυροκόμος τους έκανε ένα μικρό αβοτυράκι, το "γκαλονομικό" και έπαιρνε καθένας το μισό στο σακούλι του για μεσημέρι. Συχνά το τρώγανε χωρίς ψωμί.

Συνήθως στο μητάτο τρώγανε γιαούρτι και "σύχομη" (μυζήθρα ζεστή με λίγα λείμματα του γαλάτου) το κολασιό και γιαούρτι και σύχομη το βράδι. Συνήθως δεν είχανε ψωμί. Πολύ πράμα καταναλωνότανε για φαί. Πληρωνότανε το νόμι. Πληρωνότανε το λαβέτζι και το αρμεγάρι. Επλήρωναν τα ανεμικά που πήγαινε σχεδόν τα 400 πρόβατα να μοιράσουνε το τυρί σε 600 και έτσι έπαιρνε τελικά το κάθε πρόβατο γύρω στη μια οκά μυζήθρα και κάτω από δυο οκάδες τυρί το χρόνο.

Όταν μοιράζανε το τυρί, κάθε είκοσι πρόβατα λέγανε πως είναι ένα "καυκί". Όσα καυκιά edικαιούτο καθένας σε τόσα σημεία έκανε από μια "γούβα". Έβαζαν από ένα τυρί σε κάθε γούβα υπολογίζοντας το βάρος τους και άμα τελειώνανε τα τυριά τα ζυγιάζανε για να γίνει δικαίη μοιρασιά. Παλιότερα αντί για πιπιά, έβαζαν "αγαστέρα" και πήζανε το τυρί, αφού την ξέραιναν πρώτα στον καπνό. Αγαστέρα είναι το περιεχόμενο της κοιλιάς του βυζαστάρικου αρνιού ή ριφιού. Στην κατοχή που, σαν μαντρατζάκι, ήμουνα σ' ένα μητάτο, μόνο με αγαστέρα κάναμε το τυρί.

ΕΙΚΟΝΑ 44

Κοπάδι στο βουνό

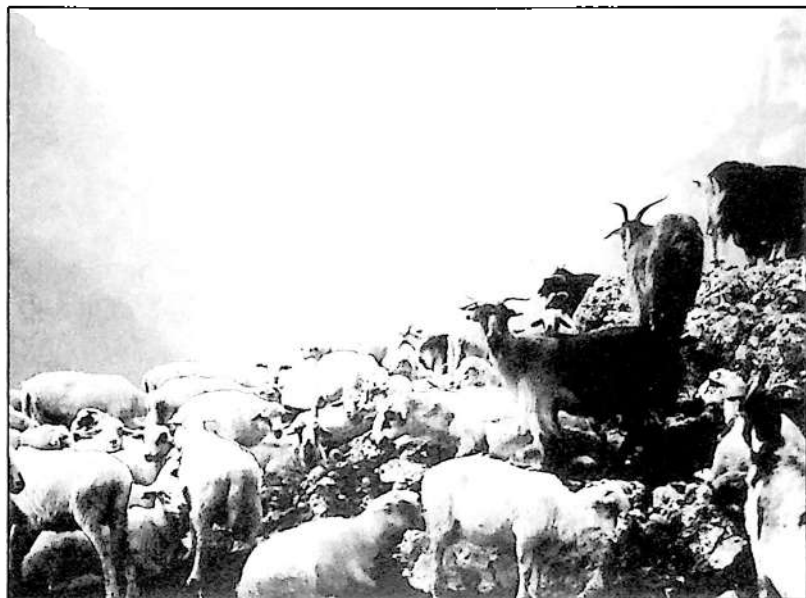

*Όμορφο πράμα να βρεθείς με το «ομορφιές» του Μάν εκεί που παίζουν μουσική με τα κουδούνια οι τράοι*

## Η ζωή του βοσκού και το «δακανορούφι»

Σήμερα ο βοσκός μπορεί να έχει τα πρόβατά του αρκετά χιλιόμετρα μακριά από το σπίτι του και όμως να πηγαινοέρχεται με το αμάξι δυο και τρεις φορές την ημέρα και να τρώει το ζεστό του φαί. Στο πρόσφατο παρελθόν, ούτε δρόμοι δεν ήτανε, ούτε αυτοκίνητο μπορούσε να αγοράσει ο χωρικός, μα και αυτό το φαί δεν εξασφαλιζετο εύκολα, ειδικά στην περίοδο της γερμανικής κατοχής, μα και τα χρόνια που ήτανε κοντά στην κατοχή και πριν και μετά είχανε φοβερή φτώχεια. Ο βοσκός λοιπόν τα χρόνια εκείνα, πάρα πολλές φορές, δεν έπαιρνε φαί μαζί του. Ένα κομμάτι ψωμί έβαζε στο σακκούλι του και όταν άρμεγε στον αραγό το «ψιμόγαλο», έτρωγε μια μπουκιά ψωμί και έπινε λίγο γάλα ώσπου να δαμάσει την πείνα του. Αυτό το λέγανε «δακανορούφι». Αυτό γινότανε μετά τη διάλυση του μητάτου που τα πρόβατα έβγαζαν μόνο λίγο γάλα και καθέννας «μαλισαπής» εχώριζε από το μητάτο τα δικά του τα πρόβατα και τα πήγαινε στην «παγανέ» του (στον συνηθισμένο τόπο που τα έχει κάθε χρόνο μετά τη διάλυση του μητάτου), ενώ τον καιρό του μητάτου εκεί τρώγανε. («Μαλισαπής» = συνεταιριός μητάτου).

Εκείνα τα μαύρα από κάθε πλευρά χρόνια, όχι μόνο για φαί δεν πήγαινε στο σπίτι του ο βοσκός, μα δεν πήγαινε ούτε για ύπνο, διότι φοβότανε ότι θα του κλέψουνε τα πρόβατα τη νύχτα. Συνεβaine πολύ συχνά να μη βγάλει για αρκετές μέρες τα στίβανια και τα ρούχα του ο βοσκός. Μπορεί να του πήγαιναν ψωμί και καμιά φορά και φαί εκεί, στο βουνό και να έκανε μέρες να πάει στο χωριό, γιατί μπορεί να τον παρακολουθούσαν από απόσταση οι κλέφτες και μόλις θ' απομακρυνόταν εκείνος θα πήγαιναν να πάρουνε τα πρόβατα, μέρα μεσημέρι.

Ακόμα όταν έβρεχε ή εχιόνιζε ήτανε κρίσιμες οι μέρες "πίζιλες" όπως τις λέγανε (υψηλού κινδύνου δηλαδή) "Όντεν αστραφτει και βροντά την εχει ο κλέφτης τη χαρά και την ώρα απού χιονίζει τα κοπελια ντου ταιζει". Για τους παραπάνω λόγους λοιπόν ο βοσκός ήθελε να βλέπει από κοντά τα πρόβατα του, μέρα και νύχτα. Το ράσο του ήτανε η ζωή του. Το σλιμπι μπακ του. Ευρύχωρο όπως ήταν τον έβαζε μαζί με το σακκούλι του και το όπλο του, που το είχε πάντα μαζί του ακόμα και στην γερμανοκατοχή, γιατί χωρίς όπλο άμα ήτανε θα μπορούσαν να του πάρουν τα πρόβατα και ας έβλεπε και ας εφώναζε. "Σύνττος" λοιπόν μέσα στο ράσο του όπου να είναι πανετοίμος αν θα άκουγε κάποιο ύποπτο θόρυβο, περνούσε τη νύχτα του ακουμπισμένος σε κανένα θάμνο.

ΕΙΚΟΝΑ 45

Ο βοσκός γευματίζει με «δακανορούφι»

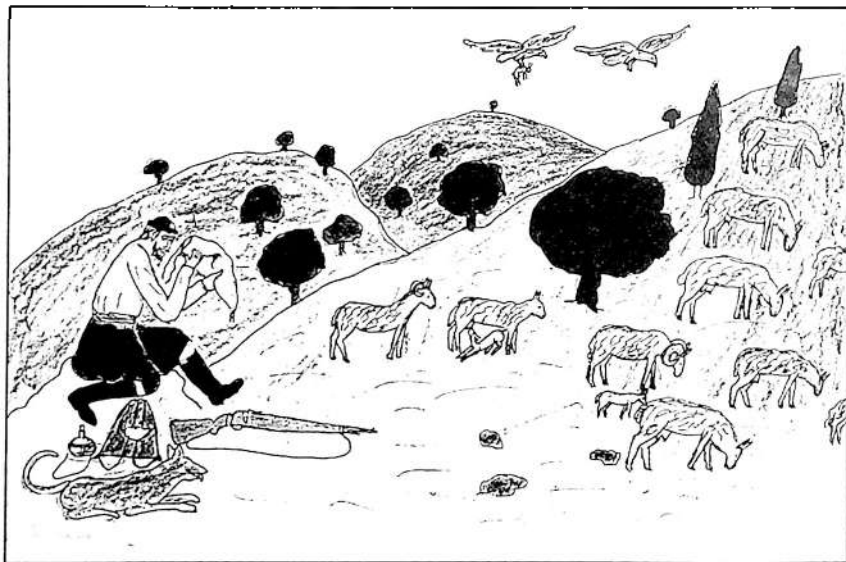

Δακανορούφι ο βοσκός το τρώει το ψωμί ντου πάνω στη φύση ιην περνά την πιο πολύ ζωή ντου

Στο σκίτσο μας ο κτηνοτρόφος την ώρα που γευματίζει με το "δακανορούφι" του. Μια δακανιά ψωμί, μια ρουφιά γόλα = δακανορούφι. Πάνω στο σακκούλι του διακρίνεται μια φέτα ψωμί.

ΕΙΚΟΝΑ 46

## Οι σάμες των ζώων

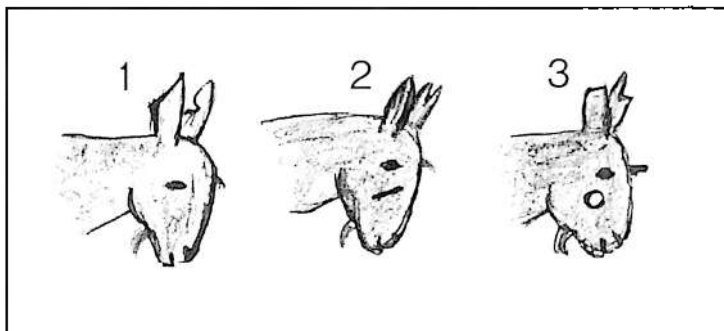

«Σύντεκεναι και δεν εύρηκες αλλοί σφοκτά να πάρεις  
κι επίρες του φιλιότου σου το πρώτο ντου αμπαλιάρη»  
«Σύντεκεναι σκοσιενά τ'ονε και τη σάμα δεν είδα»  
(Σατιρικό ριζτικό)

Καθε κτηνοτρόφος κάνει διαφορετικά σημάδια στα ζώα του, διότι ενώ είναι πολλοί που γνωρίζουνε τη φατσα τους, (τους λένε "ροδαράδες" αυτούς), είναι και αλλοι που δεν τα γνώριζαν όλα. Τα σημάδια αυτά γίνονται κυρίως στα αφτιά και τα λένε "σάμες": 1. Δεξιά ξυρουτι και αριστερό πσιωκόκκι 2. Αριστερο πσιουρι και δεξια βεργόβουλα 3. Αριστερό σκαρδελαυτι, δεξιά κουτσαυτι και δεξιά δαχτυλιδοβουλα. Οι βουλες γίνονται με πυρωμενο σίδερο στο μαγουλο του ζώου. Αμα το κάψουνε στο σημείο αυτο δεν βγαζει πια μαλλιά και φαίνεται το σημάδι. Οι σάμες όμως είναι υποχρεωτικές απο το νόμο γιατί αυτελούνε στη πάταξη της ζωοκλοπής και δυσκολευεται αυτός που θα ήθελε να κλέψει πρόβατα να τα εχει «ζωντάρια»

ΕΙΚΟΝΑ 46α Το «τουπι», καλούπι για τυρί



ΕΙΚΟΝΑ 47

## Ο γιδάρης στη μαδάρα

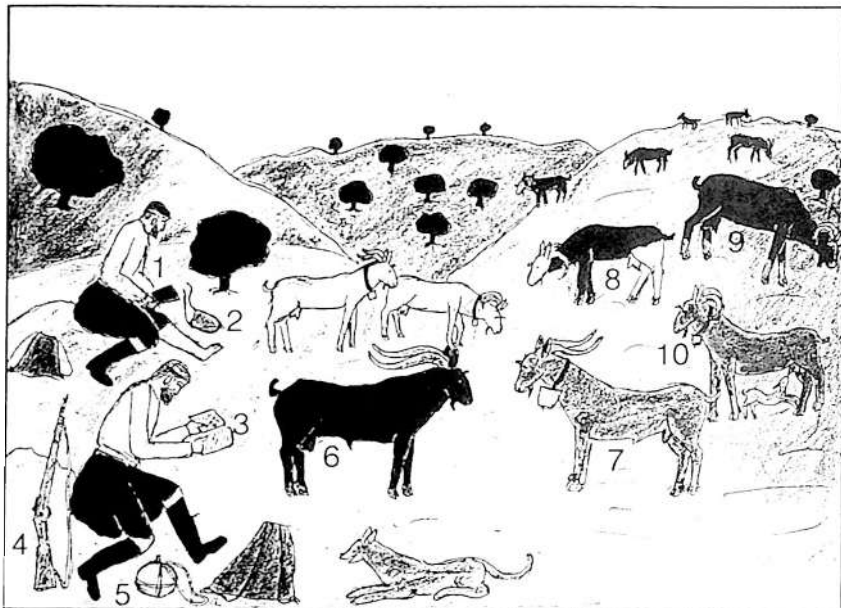

*Δε μου βολεί να σ' αγαπώ γιατί είμαι γκαλονόμος  
κι σίτνα λείπω απόυ τα ζα μανίζει ο τεροκάμος*

Στο σκίτσο παρουσιάζομε μια σκηνή συνηθισμένη για τον βοσκό περασμένων εποχών. 1. Εκεί στην εξοχή ο ένας τσομπανής "τσαγκαρευεταί" (μπαλώνει τα στιβάνια του). Συνήθως εφορούσε παλιά στιβάνια ο βοσκός και δεν απεκλείετο ξαφνικά να "ξεχαμπετωθούνε" τα στιβάνια του εκεί στην κορφή (να ξεσκιστούνε σε βαθμό που να μη μπορεί να τα περπατήσει). Για τούτο το ενδεχόμενο εκρατούσε πάντα στο σακκούλι του το "αράι" του (ένα μικρό αραγάκι, δοχείο από δέρμα αρνιού, που μέσα είχε σουβλί, λουρί, κανένα κομματάκι δέρμα κλπ.). Καμιά φορά για αράι είχανε το δέρμα από τους ορχείς του κριού όπου και για κορδόνι άφηναν μια στενή λουριδα δέρμα από το μέρος των πίσω ποδιών. Στην περίπτωση αυτή το λέγανε "κολεβδα". 2. Αυτή είναι η κολεβδα. 3. Όσοι ξερανε εστω και λίγα γραμμάτια κρατούσανε τη Βίβλο ή άλλα χαρτιά, όπως τον "Ερωτόκριτο" τον είχανε σε υποληψη. Πολλοί τον ντύνανε με δέρμα πάνω από το εξώφυλλο. 4. Το όπλο ήτανε παλιότερα εξάρτημα του βοσκού και αυτό. 5. Το φλασκί του και το σακκούλι του. 6. Ο επιβήτορας τράγος φαίνεται από το παρασχημά του ότι έχει περισσότερη μυϊκή δυναμη από τον ευνουχο. 7. Ο ευνούχος υπερέχει σε λεβεντία από τον επιβήτορα. Φορά το μεγάλο κουδούνι που μ' αυτό καθοδηγεί το κοπάδι σαν "μπροστάρης". 8. Όταν η κατσίκα έχει άσπρους μερούς τη λένε "λαμερατή". Όταν έχει άσπρη κεφαλή την λένε "κεφάλωπη". 9. Όταν η κατσίκα έχει δυο παράλληλες άσπρες γραμμές ανάμεσα στα μάτια κάθετες, ασπριδερή μύτη και αυτά τη λένε "χελιά" και όταν έχει άσπρα πόδια την λένε "τσαγκάτη". 10. Όταν η κατσίκα έχει γκρι χρώμα την λένε "ψαρή" και άμα είναι καφέ την λένε "ρούπα".

## Γεύμα στο μητάτο

Ένα μεγάλο τσουκαλί γυρω στα έξι κιλά γιαούρτι εφτιαχναν δυο φορές την ημέρα στο μητάτο. Το κολατσιό μετά την αρμεγιά και το βράδου μετά την αρμεγιά πάλι τρώγανε το γιαούρτι. Όμως και δυο φορές την ημέρα που "αναζαίνανε" (εβραζαν το γάλα για να κάνουνε τη μυζήθρα έτρωγαν και τη "σούχουμη". Μυζήθρα με λίγο χουμά (έτσι λένε τα λείμματα του γαλάτου). Συνήθως δεν είχανε ψωμί ούτε άλλο φαγώσιμο. Χαριτολογώντας λέγανε πως όποιος τρώει ψωμί στο μητάτο "κάνει ψείρες".

Στο μητάτο είχανε μόνο τα σκεύη που ήτανε απαραίτητα για τη δουλειά τους. Κανένα έπιπλο.

ΕΙΚΟΝΑ 47α

Γεύμα στο μητάτο



Οι πέτρες για καθίσματα, το πότωμα τραπέζι  
τοικαλί τεσσαραώντιο, ρόλο του πιάτου παίζει

Στο σκίτσο: 1. Το μεγάλο τσουκαλί με το γιαούρτι. 2. Για καθίσματα είχανε πέτρες. 3. Η τρυπητή κουτάλα που βγαζούνε τη μυζήθρα από το λαβετζί. 4. Ο λυχνος. 5. Το λαβετζί. 6. Η "λαβεντζιάστρα". 7. Ο "ταράχτης". Με αυτόν χτυπούνε το πηγμένο γάλα για να γίνει "μαλάκα" και να το βάλουνε στο καλούπι. 8. Ο "αιδόνισος". Με αυτόν τρίβουνε το λαβετζί για να μη "τσουκνώσει" το γάλα (να μην πιάσει στον πάτο). 9. Το "τουπι" (καλούπι) του τυριού. Ήτανε πλεχτό με ειδική τέχνη για να αντέχει την πίεση. 10. Το "τακφίδι" καλούπι για τον αθότυρο. 11. Το "κάρτο". Ογκομετρικό δοχείο χωρητικότητας δυο και μιση οκάδες. Οι δυόμισι οκάδες είναι το ένα τέταρτο του "μίστατου" (δέκα οκάδες υγρό = ένα μίστατο). Το ένα τέταρτο στα ιταλικά το λένε κάρτο. Κάρτο λέγανε παλιά και το τέταρτο της ώρας. 12. Η "ξεπορταρέ". Ένα μονοκόμματο παχύ ξύλο που απάνω του πιέζανε το τυρί μα και απάνω του έβαζαν τον αθότυρο για να σουρώσουνε τα λείμματα. 13. Το τυρί το πιέζανε με πέτρες και του βάζανε δυο-τρεις πέτρες γιατί δεν ενδείκνυται να παίρνει μαζεμένη την πίεση. 14. Κάτω από την ξεπορταρέ είναι το "αρμεγόρι" και τρέχουνε εκεί τα λείμματα. 15. Αντί για γουβα, καμιά φορά, είχανε την "ασκοντάβλα" από δέρμα ζώου. 16. Σπάνια έλλειπε το "αιντερικό" από τα μητάτα (το όπλο).

## Στο ποτιστήρι

Συνήθως στα ψηλά μέρη που βρίσκονται τα κοπαδια το καλοκαίρι, δεν υπάρχουνε πηγαία νερά. Με φοβερές δυσκολίες εφθιαχναν τότε τις στερνες εκεί στις κορφές (τις δεξαμενες).

ΕΙΚΟΝΑ 48

Στο ποτιστήρι

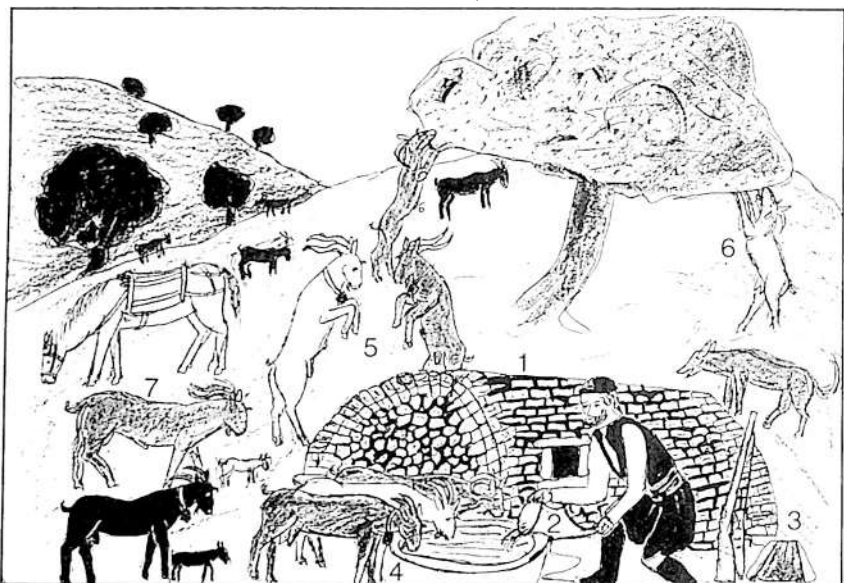

*Ο τράος πάει για να πχει νερό στο ποτιστήρι  
και προπατεί λεβέντικα όπως και το μπεγρί*

1. Πάντα εσκεπάζονταν με θόλο οι στερνες (δεν ήτανε τότε τοιμεντα). 2. Συχνά εχρησιμοποιουσανε αντι για γουβα την "ασκοντάβλα" (από δέρμα ζώου που ειχανε δεμένο με κομπο στο λαιμο και τα ποδια και μ' ένα κυκλο απο ευλύγιστο ξύλο για να κρατιεται ανοιχτό το στόμιο. Μια πετρούλα του έδεναν για να γυριζει να παιρνε το νερό). 3. Το σακκουλι του και το όπλο του εχει κοντά ο βοσκος. 4. Η γουρνα είναι λαξευτή πετρα. Πάρα πολύ δύσκολη μα και δαπανηρή ήτανε η κατασκευή λαξευτής γουρνας γιατί έπρεπε να πληρώσουνε τεχνητη. Εφθιαχναν όμως καμιά φορά με κορμούς δέντρων. 5. Η αιγα είναι ερειστικό ζώο και ιδιαίτερα τα αρσενικα. Εδώ δύο αιγες παρέχουνε εξαιρετική "περιποίηση" σ' ένα δεντρο που ειχε την στυχία να βρεθει κοντά τους. 7. Ο επιβήτορας τράγος εχει πιο χοντρό λαιμο από τους ευνούχους και ποτέ δεν του φορανε κουδούνι, διότι καμιά φορά κυνηγά τις "δυσκολες" και τότε, αν φορουσε κουδούνι, θα προκαλούσε συναγερό στο κοπαδι. Οι "μπροστάρηδες", στα πρόβατα και στις αιγες, είναι πάντα ευνούχοι και απεριψαστοι εκτελούνε τα "διοικητικά τους καθήκοντα". Το κοπαδι, μα και οι ίδιοι, εχουνε την συναίσθηση ποιό είναι οι αρχηγόι και τα κουδούνια χτυπούν τις "διαταγές" και δίνουνε τις κατευθύνσεις.

## Κατσιγαραλείμματα

Οι "μαντάκοι" είναι τσιμπούρια που ταλαιπωρούν τα πρόβατα και άλλα ζώα. Ιδίως τα πρόβατα, όχι μόνο που τα εξασθενούν μα ακόμα μπορούν να τα οδηγήσουν στο θάνατο. Ο μάντακας δεν έχει μεγάλο θωρακα μα το στομάχι του, όταν απομυζά αιμα, μπορεί να φτάσει το μέγεθος ενός φασολιού. Οι κτηνοτρόφοι από παλιά έχουν παρατηρήσει ότι ο κύκλος των μαντάκων είναι τριετής: Την "πρωτομαντακιά" είναι πολλοί μαντάκοι. Την "δευτερομαντακιά" λιγότεροι και του "καθαρού" είναι πολλοί λιγότεροι και στη συνέχεια αρχίζει νέος τριετής κύκλος. Τώρα τους μαντακούς τους αντιμετωπίζουμε με "μαντακάσκηνη". Τη διαλύουμε με νερό και, μέσα στη μάντρα, τα ψεκάσουμε με ψεκάστήρα, εύκολα και αποτελεσματικά. Πριν λίγες δεκαετίες αντιμετωπίζανε τους μαντακούς με το "κατσιγαραλείμμα". Το λάδι, τότε που δεν περνούσε από διαχωριστήρα, το βάζαμε στα πιθάρια και εκεί παθαινε κάποια ζύμωση. Το καθαρό λάδι πλέει πάνω-πάνω. Κατω από το καθαρό λάδι είναι οι "κατσιγαροι" (οι φέτσες). Είναι παχυρευστοι και μαυροι σαν πίσσα. Κατω και από τις φέτσες είναι τα λίγα νερά που μαζεύονται από το λάδι. Αυτούς λοιπόν τους κατσιγαρους βράζανε οι κτηνοτρόφοι για να γίνουνε ρευστότεροι και αλείβανε τα πρόβατα για να ψοφήσουνε οι μαντάκοι.

ΕΙΚΟΝΑ 49

Κατσιγαραλείμματα



*Ήθελο να 'μαι μάντακος να 'ρθω να σε τσιμπήσω  
και μόλις παίξω τη τσιμπέ να φύγω πάλη οπίσω*

1. Μια τούφα μαλλια βάζουμε στον τενεκέ με τους ζεστούς κατσιγαρούς και στη συνέχεια αλείβουμε τα πρόβατα. 2. Ο τενεκές με τους κατσιγαρούς. 3. Ένας άντρας μεταφέρει από τη μάντρα τα πρόβατα για αλείμμα. 4. Ένα κριαρι και μια προβατίνα κατσιγαραλείμμένα είναι ελεύθερα. 5. Τα πρόβατα στη μάντρα περιμενουμε τη σειρά τους. 6. Ένας άντρας βλέπει τα πρόβατα να μη βγούνε από τη μάντρα. 7. Ακόμα ένας τενεκές στην παραστιά για να βράσουνε και άλλοι κατσιγαροί.

## Η κουρά

Κάθε χρόνο στις αρχές του καλοκαιριού κουρεύουν τα πρόβατα οι βοσκοί. Παλιότερα ήταν εισόδημα και τα μαλλιά. Τώρα δεν έχουν τιμή.

Στην κουρά έρχονται φίλοι και δικοί και βοηθούνε και ο βοσκός σφάζει ένα ή περισσότερα πρόβατα για να περιποιηθεί τον κόσμο. Μετά το κούρεμα αρχίζει το φαγοπότι και συχνά το τραγούδι που παίρνει διαστάσεις εορτής των προβάτων και συνεχίζεται ως αργά.

Παλιότερα όποιος πήγαινε να βοηθήσει στην κουρά, αν δεν είχε δικά του πρόβατα, του έδιναν ένα-δυο "μποκάρια" μαλλιά (μποκάρι λέμε το μαλλί ενός προβατού όπως το μποκιάζουμε μετά το κούρεμα).

Πολύ σημαντικό εισόδημα ήταν τα μαλλιά στα δύσκολα χρόνια. Και τιμή είχαν, αν τα πουλούσε κανείς, μα και οι γυναίκες εκάνανε πολλά "νοικοκεράτα" με τα μαλλιά. Πατανίες, "ράσα" (κάπες), τα προικία των κοριτσιών και τόσα άλλα ρούχα υφαντά ή πλεχτά.

ΕΙΚΟΝΑ 50

Η κουρά

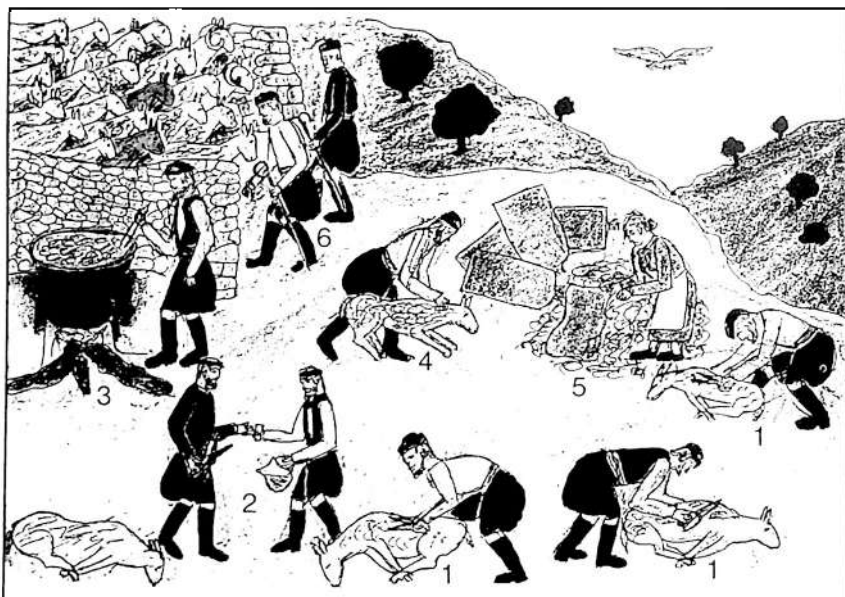

"Και του χρόνου με υγεία και με περισσότερα..."  
(Συνθηματική ευχή για την περίπτωση)

1. Κουρεύουν τα πρόβατα. 2. Συχνά γυρίζει ο κεραστής και βάζει κρασι στους "κουρίσκους". 3. Το "λαβέτζι" (λέβητας) βράζει με τα κρέατα. 4. Ένας παίρνει τα ζώα από τη μάντρα και τα πηγαίνει στους κουρίσκους και τους τα αφήνει με δεμένα πόδια "μπουζιάσμενα". 5. Η γυναίκα σακκιάζει τα μαλλιά. 6. Δυο άντρες βλέπουνε τα πρόβατα που είναι στη μάντρα.

## Το ευνούχισμα των ζώων

Οι κτηνοτρόφοι έχουνε πάντα γνώσεις γύρω από την κτηνιατρική. Αρκετά γιατροσόφια εφαρμόζουνε και τώρα μα και χειρουργικές επεμβάσεις κάνουνε στα ζώα τους. Άκουσα (δεν είδα ο ίδιος) ότι ορισμένοι κτηνοτρόφοι, όταν έχουνε τα πρόβατα ένα ορισμένο είδος τρέλας, τους κάνουνε εγχείρηση και έχουνε ένα κάποιο ποσοστό επιτυχίας. Είναι, όπως άκουσα, μαλακό το κόκκαλο σε ένα σημείο. Εκεί λοιπόν εντοπίζουνε ότι υπάρχει το κακό. Σκίζουνε με προσοχή το κόκκαλο στο κεφαλι, βγάζουνε μια φούσκα και την πετούνε και το ξαναράβουνε. Είδα όμως να κάνουνε εγχειρήσεις στειρώσης σε ζώα πολλές φορές.

1. Εγχείρηση σε θηλυκό χοίρο: Τον δένουνε και τον κρεμουνε σε ένα δέντρο από τα πίσω πόδια. Ένας άντρας από το καθένα μπροστινό πόδι τον ακινητοποιεί. Ο "χειρούργος" ξεπλύνει καλά το μέρος που ξέρει πως είναι η μήτρα και με ένα ξυραφάκι κάνει την τομή, βρίσκει την μήτρα, την κόβει και την πετά και μετά με μεταξωτή κλωστή δένει εσωτερικά την τομή και επίσης με μεταξωτή κλωστή ράβει εξωτερικά την τομή. Αυτό γίνεται όταν έχουνε σκοπό να σφάξουνε ορισμένο καιρό το χοίρο α) για να μη δημιουργήσει κήψη, αν έλθει σε επαφή με ασερνικούς χοίρους μα και β) για να μη βρεθεί σε οίστρο όταν θα τον σφάξουνε, διότι λένε ότι ανοστιζει το κρέας.

2. Ασερνικός χοίρος: Τον βάζουνε κάτω και τον ακινητοποιούνε και ο "χειρούργος" με ξυραφάκι του βγάζει τους ορχεις. Εδώ δεν ράβουνε την τομή μα βάζουνε σκόρδο και αλάτι για να μην το "φτύσουνε" οι κρεατόμυγες (για να μην γεννήσουνε στην πληγή τα αυγά τους, γιατί τα σκουλήκια που θα βγαίνανε, μπορούσανε να προκαλέσουνε και το θάνατο του ζώου).

3. Ασερνικός σκύλος: Ο σκύλος, όπως και ο χοίρος, για λόγους ανατομικούς ευνούχίζεται μόνο με εγχείρηση, ενώ σε άλλα ζώα, όπως θα δούμε παρακάτω, προτιμούνται άλλοι τρόποι. Ο σκύλος είναι πολύ ευέλικτος μα και πολύ επικίνδυνος όταν τον εγχειρίζουνε, μα και ο άνθρωπος είναι και πολύ πονηρός και πολύ σκληρός. Κάποιοι λοιπόν έβγαζε το στιβάνι του το ένα και βάζανε μέσα το κεφάλι του σκύλου. Δένανε τα πόδια και η επέμβαση γίνεται με κάθε άνεση. Στην τομή σκόρδο και αλάτι και... με τις υγείες του. Τον σκύλο βέβαια δεν τον ευνούχιζουνε για να παχύνει μα για να μην εγκαταλείπει τη θέση του. Όταν είναι "βαρβατόσκυλος" κάνει συχνά "γαμήλια ταξίδια" και μπορεί να λείπει μέρες. Πηγαίνει και σε ξένα χωριά. Σαν ευνούχος είναι ένας σταθερός φύλακας στα πρόβατα ή στο σπίτι και ο χωρικός, ειδικά παλιότερα, δεν τον ήθελε για ζωντανό μπιμπελό μα και για σύντροφο. Και σε ένα καβγά ήτανε βοηθός. Χαρακτηριστικό είναι ότι πολλές φορές ο χωρικός έδινε στο σκύλο το όνομα "Ορτάκης" από την τουρκική λέξη που σημαίνει σύντροφος. Ορντού είναι σύνταγμα και οι άντρες του συντάγματος ορτάκιδες = συνάδελφοι, στα τούρκικα.

4. Τράγος και κριός: Τα πιο πολλά αρνιά και ρίφια που είναι ασερνικά τα σφάζουνε μικρά. Κρατίζουνε μόνο όσα είναι αρκετά για να ανταποκριθούνε στις ανάγκες του κοπαδιού για επιβήτορες και ακόμα κρατίζουνε έναν αριθμό για "μπροστάρους" (διότι στα ζώα δεν έχει εισχωρήσει το φεμινιστικό κίνημα και μόνο τα σερνικά μπορούνε να εκτελούνε διοικητικά καθήκοντα) και ακόμα κρατίζουνε έναν αριθμό ασερνικά για διαθέσιμα σφάγεια και για διαθέσιμα

χρήματα. Όλα βέβαια, εκτός από τους επιβήτορες, τα άλλα σερνικά ευνουχίζονται. Το ευνουχίσμα στους κριούς και στους τραγούς γίνεται πιο εύκολα και πιο ανώδυνα από ότι στους σκύλους και τους χοίρους.

α) Κοπάνισμα: Δύο άντρες βάζουνε κάτω το ζώο και το ακινητοποιούνε. Ο "μάστορας" βάζει δυο πέτρες στην ουρα του ζώου και απανω σταθεροποιεί ένα λείο ξύλο. Έχει μαζί του και μια λεία πέτρα που μπορεί να είναι από την ακρογιαλιά. Πιάνει με το ένα χέρι τους όρχεις του ζώου, εντοπίζει που είναι οι αγωγοί των σπερματοζωαρίων και με τη λεία πέτρα χτυπά και καταστρέφει τους αγωγούς. Κοβεί και τις υποτυπώδεις ρώγες του ζώου και η επέμβαση τελειώνει "αναίμαχτα".

β) Δάγκαμα: Ευκολότερος τρόπος είναι το δάγκαμα με μια ειδική τανάλια. Πάλι δύο άντρες ακινητοποιούνε το ζώο και ο "μάστορας" βρίσκει τους αγωγούς των σπερματοζωαρίων (που οι κτηνοτρόφοι τους λένε "βασταγες") και τους σφίγγει με την τανάλια και αχρηστεύονται.

γ) Σέρσιμο με το σκονί: Δύο άντρες ακινητοποιούνε το ζώο. Δύο άλλοι άντρες δένουνε με κόμπο τους όρχεις του ζώου με λιανο σκονακι που το λένε "σutzimáki" από την βάση τους και τραβούνε με όλη τους τη δύναμη από αντίθετα ο καθένας τους. Με το δυνατό σφιξιμο του ψιλού σκονιου οι "βασταγες" καταστρέφονται.

5. Ευνουχίσμα γαϊδάρου: Πιο πολλές φορές είδα στον γάιδαρο να τον ευνουχίζουνε με σκονάκι. Κάπου κάπου χρησιμοποιούσανε και την χειρουργική επέμβαση μα συχνά το αποτέλεσμα της εγχείρησης ήτανε ο θάνατος του γαϊδάρου. Το γάιδαρο τον ευνουχίζανε μόνο όταν λόγω της "ιδιοτητάς" του ήτανε επικίνδυνος (συχνά ο "βαρβατογάιδαρος" εδάγκανε, εκλωτσούσε και ειδικά άμα εβλεπε γαιδουρίτσα στην ορισμένη εποχή, μπορούσε να ριξει τον καβαλάρη του ή το φορτίο του.

ΕΙΚΟΝΑ 51

Το "κοπάνισμα" (ευνουχίσμα του τραγού)



Πάντα το μουσουκίτραο βάνουνε για μιροστάρη, γιατί ο βαρβατοίτραος έχει μιαν άλλη χάρη

ΕΙΚΟΝΑ 52

## Ευνούχισμα θηλικού χοίρου



*Ολόκληρη εκείριση εκάναν στην πλατίνη (θηλικός νέος χοίρος)  
 όντε θελά τη σφάζουνε πρωτίτερα ένα μίνο*

ΕΙΚΟΝΑ 53

## Το ευνούχισμα του σκύλου

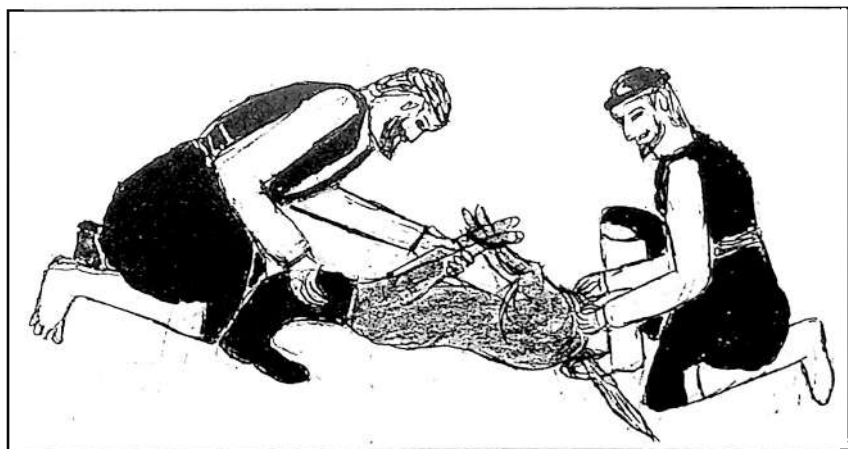

*Ο βαρβατόσκυλος ποτέ δεν έχει εμπιστοσύνη  
 Φεύγει συχνά και αφύλαχτα ούλα τα πόστα αφήνει*

## Αγριμοκόκκαλο στον τράγο

Τα χρόνια εκείνα οργίαζε η ζωκλοπή. Είχανε φύγει οι Τούρκοι και οι ζωκλέφτες ασκούσανε το "επάγγελμά" τους σε βάρος των δικών μας. Πολλοί βοσκοί θέλανε τις αίγες τους άγριες για να μην τις πιάνουν εύκολα οι κλέφτες. Αυτό πιστεύανε πως το επιτυγχάνανε σκίζοντας λίγο την προβία των τράγων από το πίσω ποδι και βάζοντας μέσα στη σάρκα του σκόνη από κόκκαλο αγριμιού ή εν ανάγκη από περδικοκόκκαλο. Το κόκκαλο το κοπάνιζαν με πέτρα ώσπου να γίνει σκόνη. Άμα έβλεπε κανείς άγριες αίγες έλεγε πως έχουνε αγριμοκόκκαλο. Είναι «μαγαρισμένες με αγριμοκόκκαλο».

Τα πρόβατα τα θέλανε να πηγαίνουνε μαζί. Όποιο φεύγει από το κοπάδι το λένε "Ξελοξιάρι" και του το χρέωναν ελάττωμα. Με τον ίδιο τρόπο λοιπόν έβαζαν στους κριούς σκονη από ψαροκόκκαλο για να "σμαριάζουνε". Πιστεύανε ότι με τον τρόπο αυτό επιρρεάζουνε το χαρακτήρα του επιβήτορα και μελλοντικά στην δημιουργία ράτσας αφού σε λίγα χρόνια όλα τα ζώα θα ήτανε παιδιά των επιβητόρων, τράων ή κριών.

Στο σκίτσο μας η σκηνή επέμβασης στον τράγο.

ΕΙΚΟΝΑ 54

Βάζουνε αγριμοκόκκαλο στο ποδι του τράγου

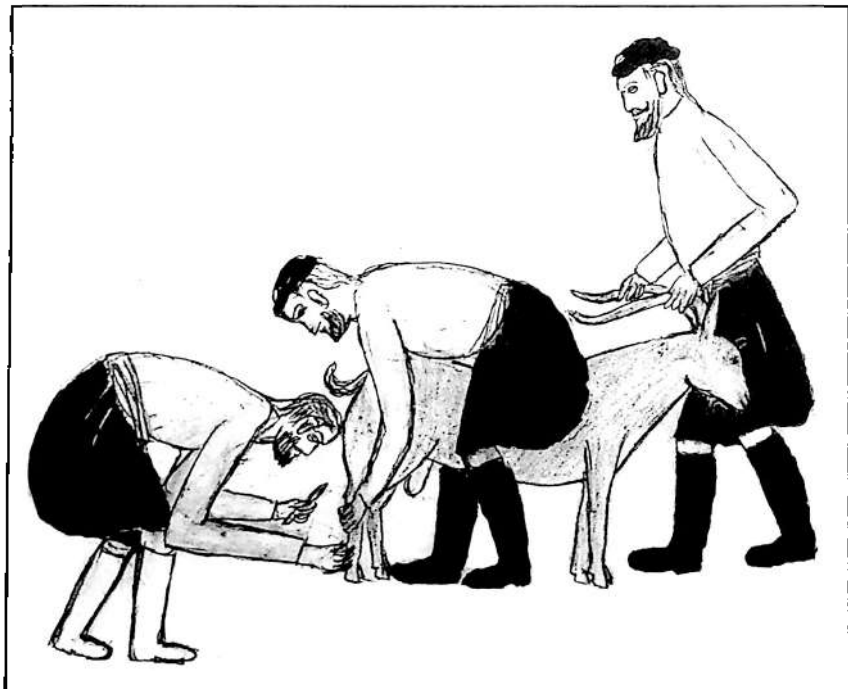

*Αίγες μ' αγριμοκόκκαλο πού' ντε μαγαρισμένες  
σα γ-και τ' αγρίμια άγγριγες τσ' έχουνε καμομένες*

## Γεωργία

### Σπορά - Ζευγάρισμα - Θέρος

Ο πρωτόγονος τρόπος εκμετάλλευσης της γης έφτασε μέχρι τα χρόνια μου. Ο Ιαϊσδος μιλά για το ξύλινο άρωτρο. Εγώ και εξευγάρισα με ξύλινο άρωτρο, μα και έφτιαξα με τα χέρια μου τέτοιο εργαλείο. Το παιδί του χωρικού μεχρι πριν λίγες δεκαετίες σχεδόν υποχρεωτικά θα γινότανε η βοσκός ή γεωργός. Και από μικρό συμμετείχε στις ασχολίες αυτές.

Λίγοι ήτανε στα χωριά που είχανε χωράφια και βόδια και τις άλλες ευκολίες και που αυτοί βάζανε ζευγάδες "τριτάρηδες". Μόνο τον κόπο εβαζε δηλαδή ο ζευγάς και εβγάζε τη σοδιά και επαιρνε το ένα τρίτο στη μοιρασιά. Στη "μεσαιά" τάξη ο καθένας είχε το ζευγάρι του, είχε τα χωράφια του και, άμα είχε και τα εργατικά χέρια, είχε "μοναχικό ντου ζευγάρι". Πολύ συχνά, όμως, ένας χωρικός είχε ένα βοδι και μερικά χωραφάκια. Εβρισκε ένα χωριανό του που είχε και αυτός τις ίδιες προϋποθέσεις και γινόνταν "συζευτάδες". Ζεύανε μαζί τα βόδια τους και μαζί τον κόπο και το σπόρο. Ο καθένας δικαιούχος αλλά και υπόχρεος κατά το ημίσι. Αν τα χωράφια τους δεν τους εφταναν, έσπερναν και σε ξένα χωράφια. Για ενοίκιο πλήρωναν όσο σπόρο χρειαζότανε το κάθε χωράφι για να σπαρθεί. Την πληρωμή αυτή τη λέγανε "χωραφσκοπέπαση".

Από τον Οχτώβριο, όταν η γη χόρταινε νερό, άρχιζαν τα ζευγαρία. Η πρώτη μη σπορά είναι πιο αποδοτική "Όποιος σπέρνει τον Οχτώβρη κάνει δυο σωρούς στ' αλώνι, όποιος σπέρνει το Γενάρη βγάνει την ανεμοζαλή". "Ως τ' Αγίου Νικόλα γη φακή σπαρμένη, γη ξεφυτρωμένη" "Ως τη μεσοσποριτισσας τον εμισό σου σπόρο" (21 Νοεμβρίου)

Στον θέρο και οι δυο οικογένειες των συζευτάδων έκαναν μαζί αυτό το βασανό. Ακόμα και τα πολύ μωρά τα κουβαλούσανε στον κάμπο και άμα δεν ήτανε κοντά ίσκιος, εβαζαν σε μικρή απόσταση δυο δεμάτια και απάνω ένα άλλο και κάτω από το "γεφυράκι" βαζανε το μωρό να μην το καίει ο ήλιος, ή μια σκάμνα μαζωχτού και απάνω πατανίες. Εκεί εκτεθημένο στα ερπετά και τις κατασarıδες "το έβλεπε η Παναγία", έλεγαν.

### Αλώνισμα - Βωλόσυρος - Λιχνισμα

Στο αλώνισμα πάλι και οι δυο οικογένειες ήτανε από κοντά. Φρόντιζαν να δημιουργήσουνε ένα δέντρο κοντά στο αλώνι. Αν δεν υπήρχε κάνανε, μια προχειρή καλύβα για ίσκιο. Πέντε ή έξι "βουίδογαΐδουρα" δένανε μαζί, τα φυμώνανε και αυτός που τα λαλούσε λέγανε πως κάνει τη "δούλα" του (τη βάρδια του). Στα χέρια του κρατούσε ένα παλιό δοχείο και άμα έβλεπε ότι ένα ζώο σήκωνε την ουρά του (ένδειξη ότι ετοιμάζεται να αποβάλει περιττώματα), τα έβαζε στο δοχείο για να μην ανακατευτούνε με το "μάλαμα" (τα αλωνεμένα στάχυα τα έλεγαν μάλαμα). Ίσως για το χρυσό τους χρώμα. Ίσως επειδή τότε άξιζε το ψωμί σαν χρυσό. "Καλομοίρα να γενεις και το στάρι να πουλείς" ήτανε μια ευχή. Όταν έπεφτε από τα χέρια κανενός ψωμί, το έπιανε από χάμω, το φιλούσε και έλεγε "μπέψε το Θε μου όπου το λείπουνται". Λέγανε ακόμα: "όποιος έχει ψωμί και λάδι δεν είναι φτωχός".

Όταν τελειωνε το αλωνικό έκαναν το μάλαμα δυο σωρούς που τους έλεγαν "λαμνιά". Ένας λιχνιστής στον κάθε σωρό με το "θρινάκι". Ένα ξύλο είχανε καρφωμένο στην άκρη του αλωνιού και στο πάνω του μέρος έδεναν με ένα

σπαγκάκι δυο-τρία ελαφρά χορταράκια, συνήθως αγριοβρώμη, για να τους δείχνει την κατεύθυνση του αέρα σαν το ανεμούρι των αεροδρομίων. Ετίναζαν κόντρα του αέρα το μάλαμα και πήγαινε αλλού ο καρπός και αλλού τα άχυρα. Όταν τελειωνε και το λίχνισμα έκαναν σωρό τον καρπό. Έκαναν πρώτα το σημείο του σταυρού στον σωρό και μετά άρχιζε η μοιρασιά με το κόσκινο. Το πρώτο κόσκινο εβγαζαν για τον παπά. (Τότε οι παπάδες δεν ήτανε μισθωτοί και συχνά τα εισοδήματα των εκκλησιών, που εδικαιούντο ένα ποσοστό, δεν τους επαρκούσαν). Μετά έπαιρνε ένα κόσκινο κάθε δικαιούχος με τη σειρά ως που να τελειώσει. Για να είναι δίκαιη η μοιρασιά έσερναν πάνω από το κόσκινο το χέρι του θρινακιού που ήτανε ίσιο. Πιο παλιά, όπως μου έλεγε ο παπούς μου, είχανε κόσκινα που εβάζαν 13 οκάδες κριθαρι ή 15 οκάδες στάρι (έχουνε διαφορετικό ειδικό βάρος), ήτανε δηλαδή μέτρο βάρους και λέγανε π.χ. ότι ο τάδε έβγαλε τόσα μουζούρια στάρι ή τόσα κριθαρι. Ακόμα υπολογίζανε με τα μουζούρια και το χωράφι. Όσα μουζούρια σπόρο έβαζε, τόσων μουζουριών λέγανε πως είναι το χωράφι.

ΕΙΚΟΝΑ 55

Διαφορετικό αλέτρι

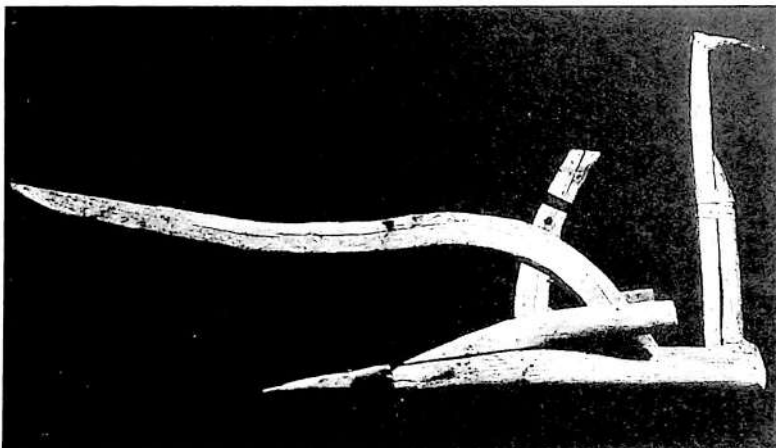

*Γινόλουρα, ζυγάλετρα και βούγια ένα ζευγάρι είναι η περιουσία μου, ποια θέλει να με πάρει.*

ΕΙΚΟΝΑ 56

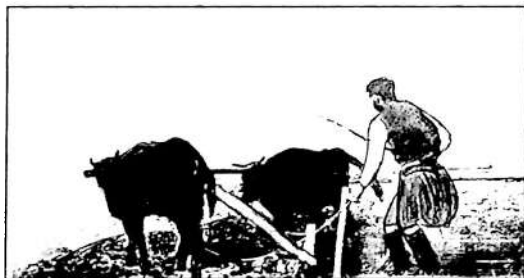

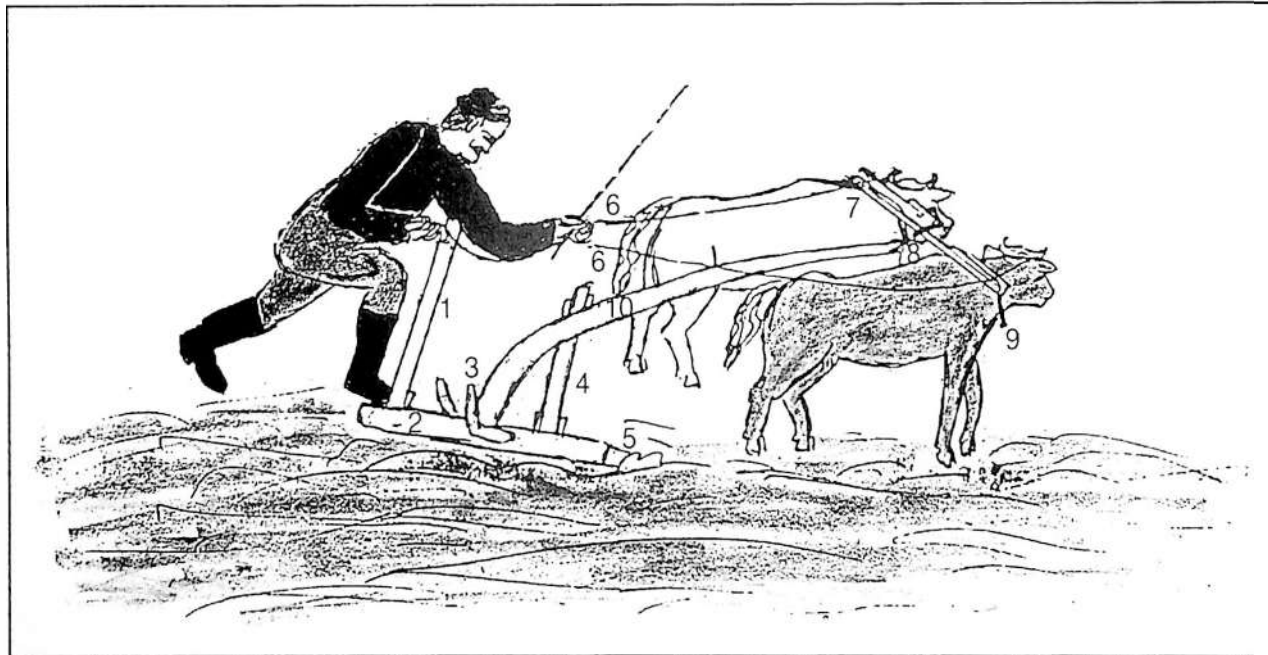

*Όσο πατείς την έγχερη τ' αλέτρι χαμηλώνει  
όσο μιλείς τση κοπελιάς πλια κοντισμώνει*

1. Έγχερη 2. Ποδάρι 3. Παρούτια (παρώτια) 4. Σπάθα 5. Υγι 6. Ζεύτης (το σκονι τράνι) 7. Ζυγος 8. Λούρα (οι κρικιοι που συνδέουνε το ζυγο με το αλέτρι) 9. Ζευλιά (που κρατούνε τα βόδια ζευγμένα) 10. Στοβάρι



Απού το θέρος ως τ' ελιές, λιγοιεύσαν οι δουλειές

1. Θερίζει με τα χέρια 2. Με δρεπάνι 3. Πιάσματα 4. Αγκάλιες 5. Ενα μωρο κάτω από τη σκιά της αγκάλιας 6. Μεταφέρει τα στάχυα

ΕΙΚΟΝΑ 57α Κόμπος δεματικών

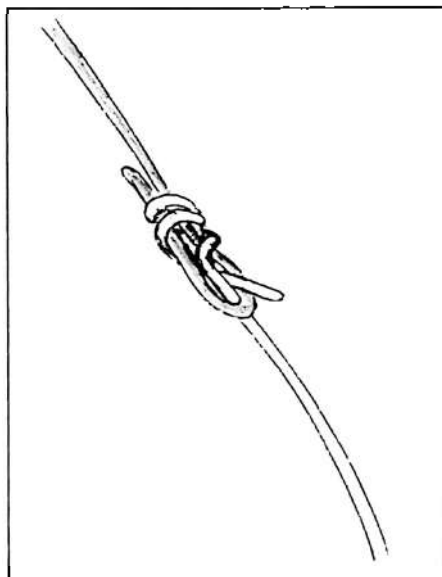

*Λυγίζει ο ακόκλαστρος που δένει τα δερμάτι  
 Οποίος λυγίζει εύκολα δε γίνεται κομμάτι  
 «ότι εύκολα λυγίζει, δύσκολα σπα»*

Ο γεωργός, πριν ν' αρχίζε ο θέρος πήγαινε και έβρισκε ευλυγιστες βέργες και έφτιαχνε «δεματικά» για να δένει τα δερμάτι. Κατάλληλοι ήτανε οι «ακόκλαστροι», οι «αγγαλωνίες» κ.ά. Στο σκίτσο φαίνεται ο ειδικός κόμπος με τον οποίο τα ένωνε, γιατί δεν εβρισκε μονοκομμάτο να φτάνει να τυλίξει όλο το δερμάτι.

Για χιλιάδες χρόνια το αλώνισμα των καρπών γινότανε με τα πόδια των ζώων. Κάποτε ανακαλύφτηκε ο «βωλόσουρος». Ένα μεγάλο βαρύ ξύλο, που από την μπροστινή μεριά ήτανε στενότερος και σηκωτός προς τα πάνω. Πάνω του στεκότανε ο άνθρωπος που λαλούσε τα βόδια ή το μουλάρι. Σημαντική εξέλιξη όμως ήτανε ο βωλόσουρος με τους 3 ή 4 κύλινδρους που παίζανε ρόλο τροχού. Οι κύλινδροι ήτανε χοντρά ξύλα και πάνω σ' αυτούς ήτανε λαμάκια καρφωμένα που εξείχανε από το ξύλο, περι τους 2 πόντους. Όπως γύριζε ο κύλιντρος έκοβε τα στάχια. Απάνω είχε θέση που καθότανε ο αλωνάρης. Δεν το θεωρούσανε απαραίτητο να σηριζούνε και ένα πανί να διώχνει τον ήλιο, όσους είδα εγώ.

Τα λαμάκια ήτανε χοντρά για να μην σελώνουνε με το βάρος.

ΕΙΚΟΝΑ 58

Διάφοροι βωλόσυροι

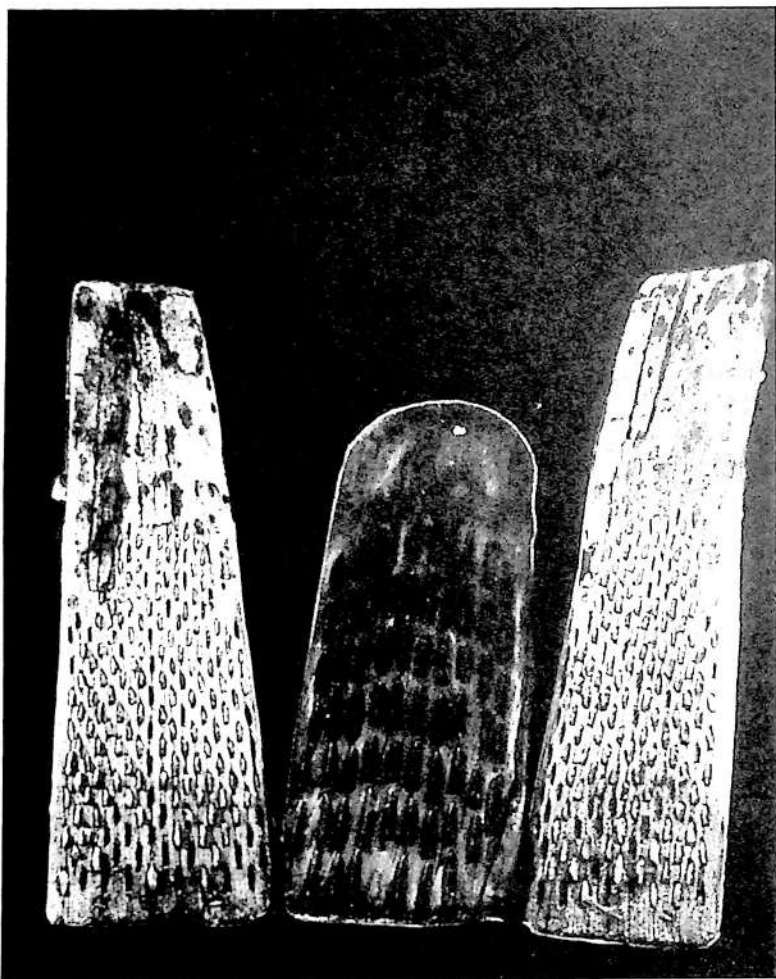

*Ότι τραβά ο βωλόσυρος στ' αλάτι κι' αλωνίζει  
Εισά και το κορμάκι μου στα βάσσανα απαλείζει*

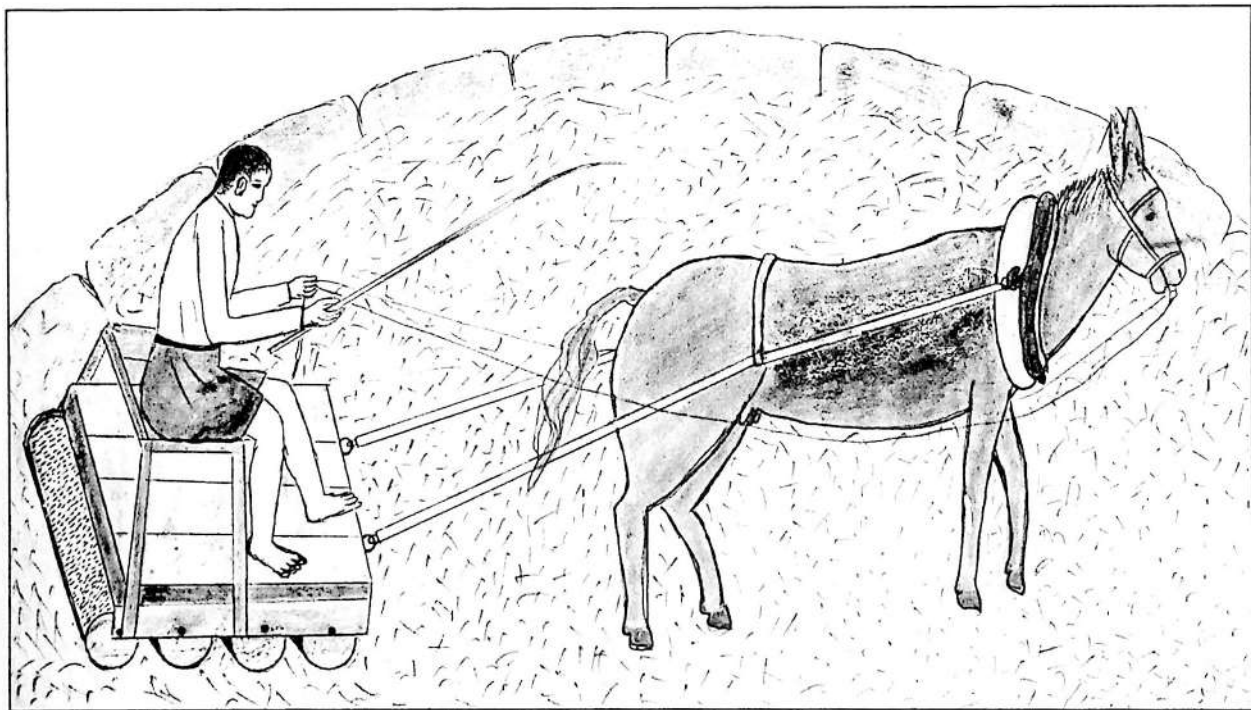

Εξελιγμένος φαίνεται αυτός ο κοπελιάρης,  
γιατί αυτός τη δούλα ν-του την κάνει καβαλάρη

ΕΙΚΟΝΑ 59α

## Το αλώνισμα

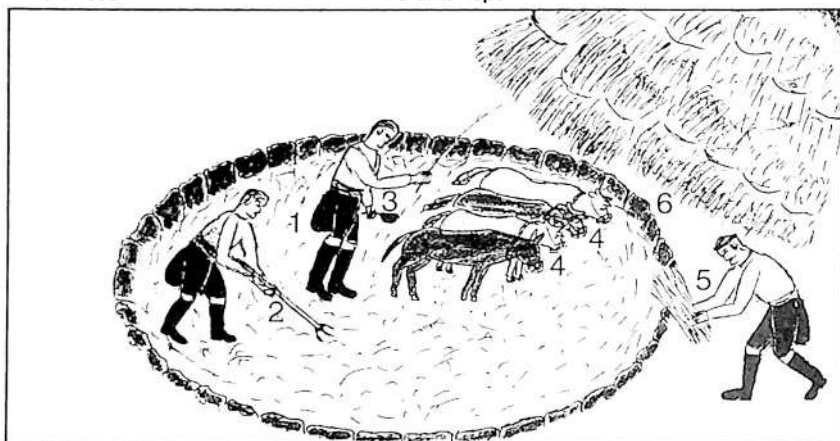

*Το βουί, α δεν αλώνεψε γυναίκα, α δεν εγέννα  
κόρη που δεν εθερίζε ποτέσ ιση δεν εγέννα*

1. Ο νεαρός κάνει την "δούλα" του (τη βαρδία του) 2. Ανακατεύει τα στάχια με το τριχάλι 3. Κρατά μια παλιά κατασάρα για να βάλει τα περιττώματα των ζώων 4. Στα ζώα έχουν φμίωτρα 5. Φερνει στάχια στ' αλώνι 6. Η θυμωιά. Συνηθισμένα λόγια για παρότρυνση των βοδιών να κάνουν γρήγορα ήτανε τα παρακάτω: «*Ιω γειά σοσ, Τ' άμερα δικά σοσ*»

ΕΙΚΟΝΑ 60

## Το λίχισμα

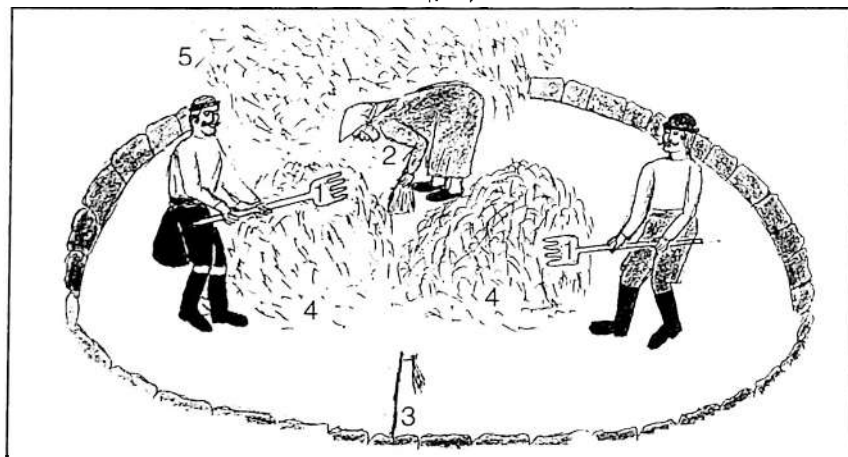

*Καιρό σου κάνει και λικνός, Διάλε καιρός σπου 'ναι  
μο θα γυρίσει ηι ο βοριάς και θα λογαριστούμε (Παροιμιακή μαντινάδα)*

1. Θρινάκι (τριανάκι) 2. Η γυναίκα με τη σκούπα διαχωρίζει τα άχυρα 3. Τα χορταράκια στο ξύλο δείχνουν την κατεύθυνση του αέρα. Το λένε "καλόγερο" 4. Ο σωρός με τα αλωνισμένα στάχια λεγεται "λαμνί" 5. Τα άχυρα

## Ελαιοκομία

### Ελαιόδεντρα - Μαζώχτρες - Αλετριγουδιά - Μυλωνάδες

Η ελαιοκομία ήτανε για την Κρήτη από αρχαιότατων χρόνων σημαντικότερη πλουτοπαραγωγική πηγή. Μεγάλο μέρος του πληθυσμού της Κρήτης αποζούσε πάντα από την ελαιοκομία, άμεσα ή έμμεσα. Ελαιοπαραγωγοί, μαζώχτρες, εργάτες, ελαιουργεία, έμποροι, σαπουναριά, πυρινοεργοστάσια κλπ. Πολύ συχνά οι έμποροι στα αστικά κέντρα ρωτούνε αν είναι βεντέμα στα λιόφυτα. Δε ρωτούνε από περιέργεια μα από ενδιαφέρον, διότι η "βεντέμα" της ελιάς είχε και έχει πολλαπλές επιπτώσεις. Το λάδι ποτέ δεν ήτανε δυσκολοπούλητο και δεν είναι ευπαθές προϊόν. Πάντα είχανε την ελιά για καλή και σταθερή περιουσία.

Κατά το διάστημα της γερμανικής κατοχής στην Κρήτη, ως βάση για τις συναλλαγές ο κόσμος είχε το λάδι, διότι δεν μπορούσε να πιάσει λογαριασμό με τον ιλιγγιώδη τιμαριθμό.

Η περιποίηση των ελαιοδένδρων μα και η επεξεργασία του ελαιοκάρπου, ίσως θα εκαμε ελάχιστη προοδο από την εποχή του Μίνωα μέχρι τα τέλη του περασμένου αιώνα. Τώρα όλα άλλαξαν. Και δέντρα φυτεύτηκαν. Και η καταπόληση του δάκου γίνεται αποτελεσματικότερη και η παραγωγή ελαιολάδου επολλαπλασιάστηκε. Ξερω συγκεκριμένη περίπτωση που σε άδεια χρόνια, δώθηκε λάδι δανεικό "τρικουρούπο". Το "κουρούπι" ήτανε ένα δοχείο ογκομετρικό χάλκινο που χωρούσε πέντε οκάδες λάδι. Ένα κουρούπι έπαιρνε τον Αύγουστο και τρία κουρούπια έδινε τον Νοέμβριο. "Η έλλειψη κάνει την τιμή".

Όσοι μαζεύανε ξένες ελιές, όπου ήξερα πρόσωπα και πράγματα, έπαιρναν από 3 καλάθια που μαζεύαν το ένα ή από εφτά τα δύο. Ήτανε όμως, σε μερικά χωρία και οι "οκαδιάρες" μαζώχτρες που τους έδιναν μια οκά λαδι για το μεροκάματο ολόκληρο. Τώρα, αυτός που έχει τις ελιές διαθέτει και τα διχτυα και παίρνει το μισό λαδι. Και το άλλο μισό οι μαζωχτάδες.

Για ότι αφορά την επεξεργασία του ελαιοκάρπου, έχω τα δυο σκίτσα του "αλετριγουδιού". Είναι από τα λιγα σκίτσα που παραθέτω χωρίς να έχω ιδίαν αντίληψη του αντικειμένου. Για να τα φτιάξω βοηθήηκα από τις περιγραφές γερνότερων, από τα ερείπια που πρόλαβα και από τα κοινά σημεία που είχανε με τις "φάμπρικες" στις οποίες και εγώ εργάστηκα.

Μια πολύ μεγάλη πέτρα εύρισκαν και την έκαναν "στρώση" για να αλέθουνται πάνω σ' αυτή οι ελιές. Δεν είχανε τότε τσιμέντα για να γίνει χυτή στρώση. Ένα μύλο εβαζαν και τον γυρίζε ένας άντρας σπρώχνοντας από τον άξονα του που περισσευε αρκετά από την έξω μεριά του μύλου. Ένας άλλος πετούσε τις ελιές από λίγες-λίγες, γιατί αν ήτανε από την αρχή πολλές απαιτούσε πολλή δύναμη.

Το πιεστήριο ήτανε όλο ξύλινο. Η πάνω σανίδα ήτανε από δυο ξύλα. Έπρεπε να αντέχει για να μην σπάσει με την πίεση, μα και για να γίνουνε οι αρνητικές στροφές με τη σμίλα δεν έπρεπε να έχει πολύ πάχος, για το λόγο αυτό τις έκαναν σε δυο χωριστά ξύλα και μετά τα ένωναν. Το "αρδάχι" για να του κάνουνε τις στροφές (βόλτες) εσημείωναν πρώτα με μολύβι ή και με κάρβουνο. Εχάραζαν ορισμένο βάθος με το σάρακα και μετά με σκεπάρνι πελεκούσανε και έκαναν τις στροφές, ίσα ίσα να εφαρμόζουνε στην "απανωσα-

νίδα". Μέχρι πρόσφατα η "ζύμη" της ελιάς πιεζόταν σε πανιά που αλλού το λένε "ντορμπάδες" και αλλού "μποξάδες". Ο παραγωγός αν έβλεπε ένα πόντο την πυρίνα (στερεά κατάλοιπα) εδιδμαρτύρετο ότι δεν του κανανε καλή δουλειά αφού έβαζαν πολλή ζύμη στον κάθε ντορμπά. Όμως, από ό,τι μου έλεγαν οι γέροι, όταν εγώ ήμουν νέος, στα αλετριγουδιά έβαζαν σε τρεις σακούλες όλη τη ζύμη για να τη σφίξουνε. Πρέπει να χάνανε πολύ λάδι με τόσο πάχος. Την κάθε πιεσιά την έλεγαν στις φάμπρικες ένα "πετρώμα" και έπαιρνε ένα σακί ελιές. Το ένα σακί άμα οι ελιές ήτανε τσουνάτες, έβγαζε γύρω στις 10-15 οκάδες λάδι. Στη φάμπρικα που εργάστηκα εγώ σφίγγαμε με βίντσι (ενώ στο αλετριγουδιό σφίγγαμε με τον "μποτζεργάτη", όπως φαίνεται στο σκίτσο) και οι ελιές αλέθονταν στη φάμπρικα με το μουλάρι που γύριζε τους μύλους. Αλέθαμε γύρω στα 10-12 πετρώματα την ημέρα σε διάστημα 14-18 ωρών και παίρναμε από 8, από 10 και αργότερα από 12 οκάδες τη μια. Έστω ότι δουλεύαμε 20 οκάδες λάδι. Τις 10 εδικαιούτο η φάμπρικα και τις άλλες 10 εμοιράζονταν οι τρεις "αλετριγουδιάρηδες" και το μουλάρι κατά ίσομοιρία. Επαιρνε δηλαδή δυο και μισή οκάδες καθένας για σκληρή εργασία γύρω στις 15 ώρες και με αυτό το λάδι επαιρνε 5-6 οκάδες ψωμι. Είχανε όμως και ένα "δώρο" οι αλετριγουδιάρηδες: Δεν υπήρχε τότε διαχωριστήρας και όταν τελειωνε το κάθε αφεντικό μαζευαν πάνω-πάνω τους κατσιγαρούς και τους έβαζαν στον "κατσιγαριόρη", ένα πιθάρι που από τον πάτο είχε μια τρύπα στην οποία φράγγερναν ένα αγκιναρόξυλο και έτρεχε κατσιγαρός έξω. Μπορούσε να μαζευτεί από εκεί 200-300 οκάδες λαδι που το μοιράζαν όπως και τα "αξάγια" (αξιά ήτανε ένα μετράρι που έβαζε μια οκά στάρι. Με αυτό μετρούσε ο μιλωνάς και έπαιρνε τα δικαιώματά του. Δανεική επέρσσε η λέξη και στα δικαιώματα της φάμπρικας και έτσι το δικαίωμα που επαιρναν για την επεξεργασία του ελαιοκάρπου το έλεγαν "αξιά").

ΕΙΚΟΝΑ 61

Λιομάζεμα στην αρχαιότητα



"Μάζεμα ελιάς". Λεπτομέρεια από μελανόμορφο αττικό αμφορέα, 530 π.Χ

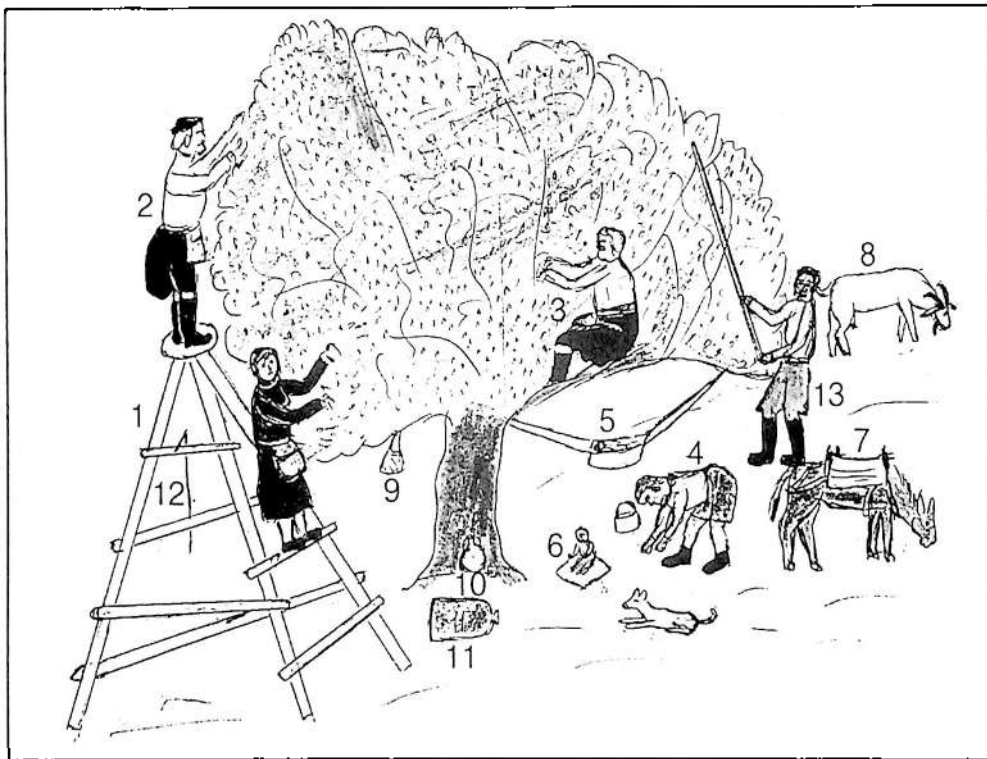

Τα πρόβατα είναι προβάς κι οι μέλισσες κοφήνια  
μα οι παντέρμες οι γ-ελιές βενέτικα τσικίγια

## Μεταφορά του μύλου

Στρώση λέμε το μέρος που εκεί πάνω αλέθονται οι ελιές. Τώρα είναι πολύ απλό και πολύ εύκολο να κάνουμε τη στρώση με το τσιμέντο. Δεν ήταν όμως πάντα το τσιμέντο και στρώση κάνανε μια μεγάλη πέτρα για να αλέθουνε απάνω της τις ελιές. Η πέτρα αυτή δεν ευρίσκετο εύκολα και πολλές φορές την μεταφέρνανε σε χιλιόμετρα απόσταση. Για να τη μεταφέρουνε περνούσανε άξονα από την τρύπα που είχε για να βάλουνε το όρθιο ξύλο που θα κρατούσε το μύλο. Από την κάθε μεριά της πέτρας δένανε στον άξονα μια τράβα όπου μπορούσανε να βοηθούνε από κάθε τράβα και τέσσερα άτομα. Έδεναν και σκοινιά από τον άξονα και όταν πήγαινε κατηφορο κρατούσαν μπόσικα, όταν πήγαινε ανήφορο τραβούσαν.

Εγώ δεν είδα τις στρώσεις των αλετριγουδιών όταν τις ετοποθετούσαν, όμως είδα όταν από δυο αλετριγουδιά μετέφεραν (με αυτό τον τρόπο) τις στρώσεις τους για να τις κάνουνε μύλους σε ένα πετρελαιοκίνητο εργοστάσιο που γίνηκε στο χωριό μου το 1938, πριν έρθει το αυτοκίνητο.

ΕΙΚΟΝΑ 62

Η μεταφορά του μύλου

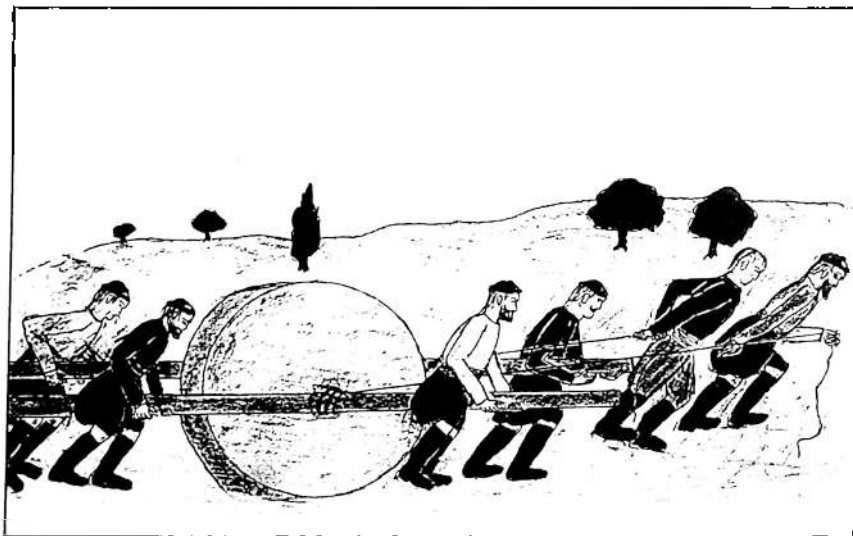

*Σαράντα κατωχωριανοί τσουρούν ε' αβγό από το σκαμνί*

ΕΙΚΟΝΑ 63

## Το σφίξιμο της ελιάς στο αλετριγουδιό

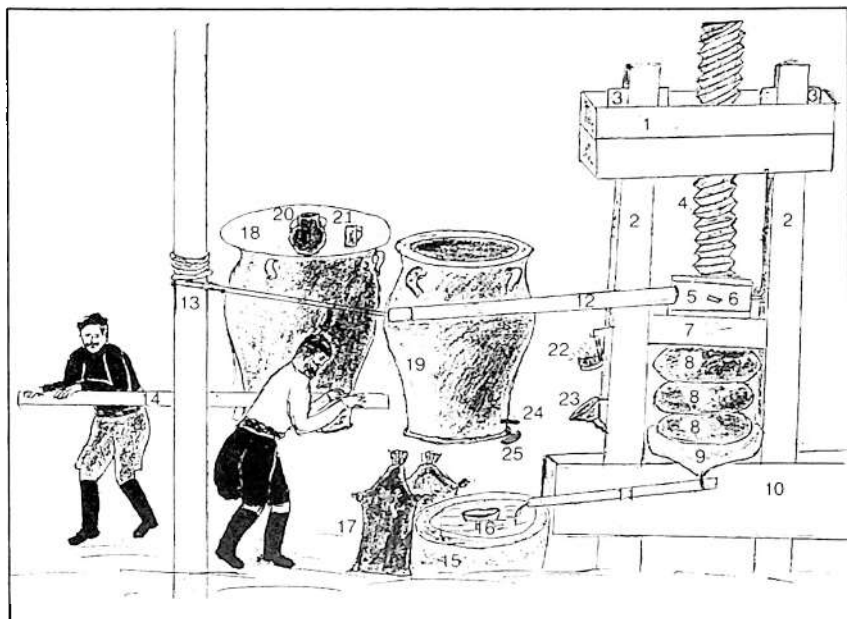

*Έφραγαν τα πούδια τῶν ἐλιῶν κι οἱ κοπελιῆς τὸ λάδι  
πρῶτα δὲν ἐκερδίσανε οἱ γι-αλετριγουδιάραι*

1. Πανωσανίδα. 2. Κολωνες. 3. Περόνες. 4. Αρδάχτι. 5. Στρόφαλος. 6. Παρούλιο (που πιάνανε με τα χέρια και σφίγγανε μέχρι να θελει πολύ δύναμη). 7. Πλακωτάρι. 8. Σε τρεις σακούλες έβαζαν τη ζύμη της ελιάς για να πιεστεί. 9. Τζίβερα (που μαζεύει το λάδι. 10. Κατωσανίδα. 11. Το λούκι που οδηγᾶ στη γούρνα το λάδι. 12. Η "τοῖτα". Ετσι λέγανε το ξύλο που χρησιμοποιούσανε μοχλό για να σφίξουνε τις ελιές. 13. Ο "μποτζεργάτης" που τυλιγανε το σκοινί για να αφιχτούνε οι ελιές. 14. Το "σταβᾶρι" που το σπρωχνανε για να τυλιχτεί το σκοινί στον μποτζεργάτη. 15. Η γούρνα. Δεν ήτανε τότε ταίμεντα και για να γίνει, ο κόπος που απαιτούσε τότε μια γούρνα μπορεί να αντιστοιχεί με εκατοντάδες χιλιάδες δρχ. σήμερα. 16. Πάντα επλεγε στη γούρνα το "καφκί". Μισή νεροκολοκύθα, που με αυτό μαζεύανε το λάδι από τη γούρνα. 17. Η διακίνηση του λαδιού γινότανε με ασκία από δέρμα κατσίκας (του προβάτου η προβιά δεν είναι ανθεκτική). Έβαζαν 30-40 οκάδες λάδι. Ήτανε βολικά για την πλάτη στα κοντινά και για το ζώο στα μακρινά. 18. Είναι το πιθάρι με τα αξάνια. 19. Ο "κατσιγαριάρης" όπως αλλού γράφομε. Εκεί βάζανε τα λείμματα του λαδιού που από αυτά ξεκαθάριζαν μια ποσότητα λαδιού. 20. Το "κουρούπι" είναι χάλκινο δοχείο και με αυτό μοίραζαν το λάδι. Έβαζε πέντε οκάδες. 21. Τενεκεδένιο δοχείο. Η "οκα", έβαζε μια οκά λάδι που ήτανε 400 δράμια (1280 γρμ.) είχε σημεῖα η οκά που φαινότανε μέχρι που είναι τα 300, τα 200 και τα 100 δράμια. 22. Είχανε τον πολύφωτο λυχνό. 23. Ένα μεγάλο χωνί που το ελεγαν "πίργια". Με αυτό έβαζαν το λάδι στα ασκιά. 24. Όπου είδα φάμπρικες δεν είχανε κατσιγαριάρη με κάνουλα. Ένα αγκιναροξύλο στην τρυπίτσα και όταν θέλανε να βάλουνε καινούργια λείμματα έβγαζαν το αγκιναροξύλο και έτρεχαν κομπόσα από τα παλιά. 25. Αμέσως τα λείμματα που φεύγανε από τον κατσιγαριάρη πᾶινανε στο "κουτούτο" (αγωγός που τα οδηγούσε έξω υπογειώς).

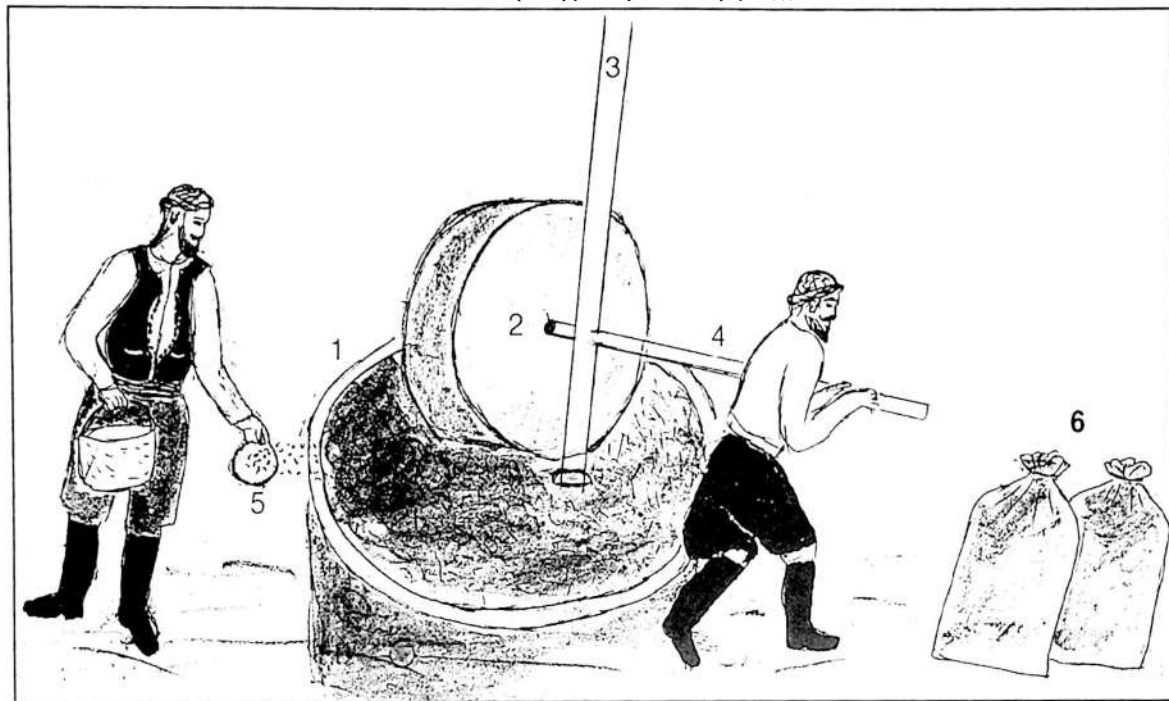

*Εισά π' αλεθούνται οι γι-ελιές και λιώνουνε στη στρώση  
 λιώνω κι εγώ καθημερινά και οι καρποί με τρώω!*

1. Η στρώση. 2. Ο μύλος. 3. Το ξύλο που ήτανε βάση του μύλου. 4. Ο αξονας του μύλου περισσευε και το περισσευμα λεγότανε "στα-  
 βάρη". 5. Τις ελιές πετούσε ο άλλος απο λιγες λιγες στα σακκια με τις ελιές.

## Η φάμπρικα

Όταν τα ιπποκίνητα ελαιουργεία αντικαταστήσανε τα "αλειτριγούδια" η εξέλιξη στην επεξεργασία του ελαιοκάρπου ήτανε σημαντική.

"Φάμπρικα" το λέγανε αυτό το ελαιουργείο, ευρωπαϊκά. Είχε και βίντσι.

ΕΙΚΟΝΑ 65

Η φάμπρικα

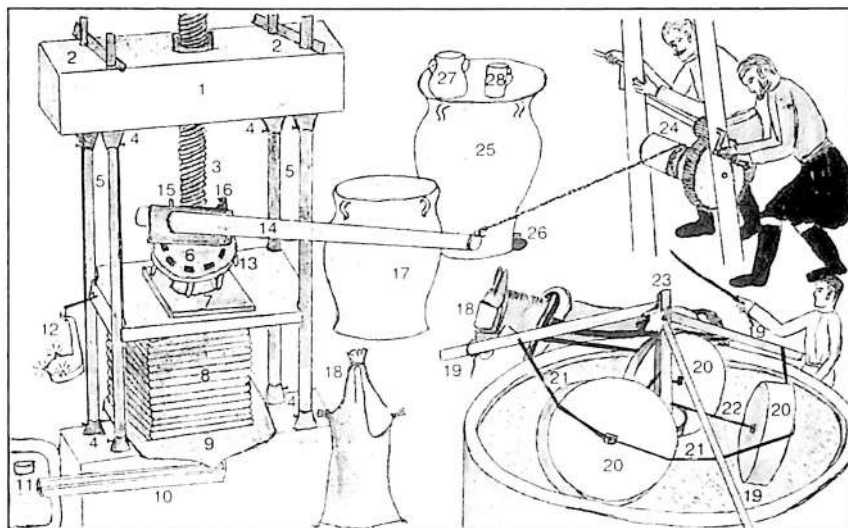

Θέλουν πολλά πειράματα να βγάλου οι φαρμακικοί  
γι' αυτό τ'ι κοκβάλουν τ'ι ελιές τ'ι σάγγες με το φρεγγίρι

1. Πανωσανίδα. 2. Περόνες. Περνούνε περόνες και πάνω από την πανωσανίδα και κάτω από την κατωσανίδα. 3. Το αρδαχί με τις στροφές. 4. Κεφαλοκόλινα. 5. Κολώνες. 6. Στρόφιγγας. 7. Πλακωτάρι. 8. Ντορμπάδες (που έχουνε μέσα το ζυμαρί της ελιάς). 9. Η τζι-βέρα που μαζεύει το λάδι. 10. Το λούκι που οδηγεί στη γούρνα το λάδι. 11. Η γούρνα με το λάδι. Στο λάδι πλεει το κουκι (μισή νεροκολοκύθα που με αυτό μαζεύανε το λάδι. 12. Ο πολύφωτος λύχνος. (Έχει θέση στο πλακωτάρι για να φωτίζει καλά όταν μετρούνε το λάδι). 13. Τα παρούλια. Χειρολαβές που με αυτά ανεβοκατεβαζανε το πλακωτάρι, μέχρι να θέλει δύναμη. 14. Η τσιτα. Ετσι λέγανε ένα χοντρό και γερό δοκάρει που βάζανε για να είναι μοχλος να πολλαπλασιάζεται η δύναμη. 15. Μια περόνη σιδερένια εβαζαν στην τσιτα για να κρατείται στη θέση της. 16. Μια σφήνα σιδερένια που εκατέβαινε στις τρυπές που φαίνονται στον στρόφιγγα. Ήτανε λοξά κομμένη από κάτω και όταν πήγαινε πηδούσε από τη μια τρύπα στην άλλη όπως σπρωχνανε τον στρόφιγγα, ενώ όταν γυρίζε έσφιγγε. Τη γυρίζανε αλλιώς όταν ξεσφίγγανε. 17. Το πιθάρει με τα "αξάγια". Ετσι λέγανε το λάδι που παίρνανε για δικαίωμα της φάμπρικας. 18. Στο μουλάρει βάζανε προσωπίδα γιατί αλλιώς τραβούσε να φύγει και δε γυρίζε γύρω-γύρω. 19. Τρία ξύλα που είναι στηριγμένα στον κεντρικό στύλο και που κρατούνε τους μύλους στη θέση τους, τα λένε σταβάρια. Σ' ένα απ' αυτά είναι δεμένα τα λουριά που τραβά το μουλάρει και αλέθει. Σ' ένα άλλο είναι δεμένο το χαλινάρι του. 20. Οι μύλοι. 21. Τα σίδερα που κρατούνε τους μύλους με τα σταβάρια τα λέγανε κοντομοιρία. 22. Ο αξονας που συνδέει το μύλο με τον κεντρικό στύλο. 23. Ο κεντρικός στύλος. 24. Το βίντσι έχει ένα μικρό γρανάζι που γυρίζει τη γρανάζωτη τροχαλία για να πολλαπλασιάζει τη δύναμη.

## Πώς έρραβαν το ασκί

Ξεπλέκανε ένα κομμάτι λινό σκοινί. Επλέκαν με τέσσερα πλοκάμια του σκοινιού μια «ασφεντόνα» και γινότανε πλακέ σαν μάντας και την βάζανε και από τις δυο μεριές του ασκιού. Ένα πηχάκι από κάθε μεριά και τα δυο μαζί αγκαλιάζανε σφιχτά το ασκί όπως τα δένανε και τα σταθεροποιούσανε μα ακολουθούσε και την ευθεία τους το ράψιμο.

ΕΙΚΟΝΑ 66

Πώς έρραβαν το ασκί

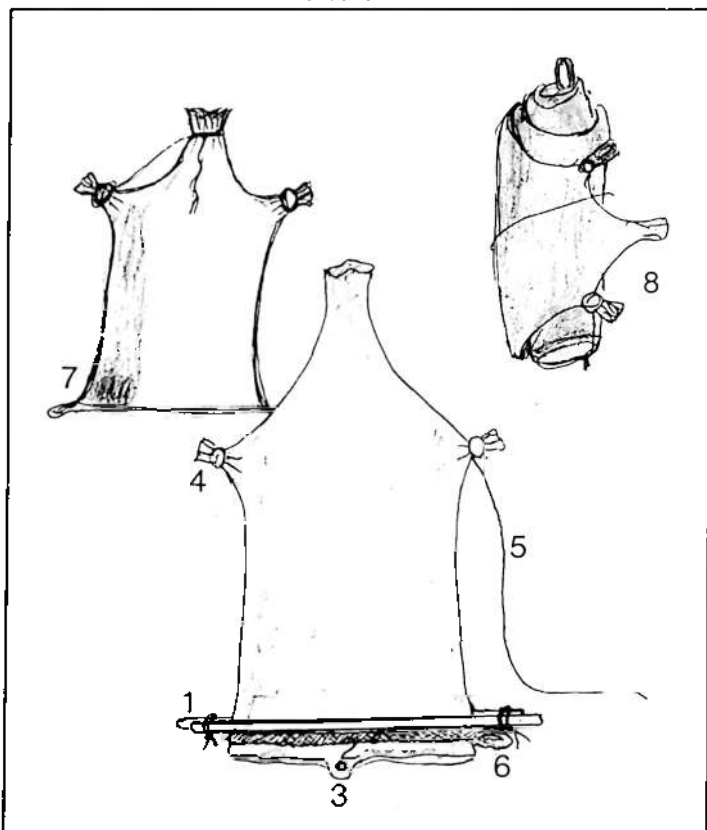

*Τον άδουλο κιαμιά βολά δεν είδες προκομένο  
και δε βαρεί ως δε βαρεί τ' ασκί το φουσκωμένο*

1 Τα πηχάκια. 2 Η σφεντόνα. 3 Άφηναν στο δέρμα μια θηλιά για να κρεμιέται το ασκί όταν σουρώνει. 4 Τα πόδια τα έδεναν κόμπο. 5 Ένα σπάγκο είχανε στο ένα πόδι για να δένουσε το ασκί όταν είχε περιεχόμενο. 6 Μια θηλιά στην σφεντόνα για να κρεμιέται όταν το έκαναν ρολό και το φυλάγανε, όπως φαίνεται στο δεύτερο σκίτσο και 7 γεμάτο ασκί. 8 Τυλιγμένο ασκί

## Μελισσοκομία

Όταν το 824 ο Αμπού Αλού Χαφς Ομάρ οδήγησε τους βαρβαρούς και αιμοβόρους Σαρακινούς για να καταλάβουνε την Κρήτη τους είπε ότι θα τους πάει σε μια χώρα "όπου τρέχει το μέλι και το γάλα". Πραγματικά η ευλογημένη γη της Κρήτης παράγει σε αφθονία και τα δύο αυτά ευγενή προϊόντα και όχι μόνο.

Η μελισσοκομία πιστεύω ότι για χιλιάδες χρόνια και μέχρι την εποχή μας (όπως και οι περισσότερες αγροτικές ασχολίες) ελάχιστα εξελίξη επαρουσίασε.

Οι μέλισσες ήταν συνηθεσάτα σε πλεχτά κοφίνια. Σπανιότερα σε πήλινα και πιο σπάνια σε πελεκητά που τα μεν πήλινα έλεγαν "βρασκιά" τα δε ξύλινα "κουβέλια". Τα κοφίνια ήτανε πλεχτά από καλάμια. Μόνο ο πάτος, τα χείλιμα και οι όρθιες βέργες ήτανε άλλο ξύλο. (Συνήθως λυγαριά). Ύψος είχανε περίπου 50 πόντους και φάρδος περίπου 35 πόντους. Φρέσκα περιττώματα των βοδιών ανακατεύαν με αργιλόχωμα και έκαναν μια πυκνόρευστη λάσπη και αλειφανε τα κοφίνια, μέσα και έξω. Απάνω στα κοφίνια έβαζαν ξύλα φάρδους 4 πόντους, όπως βάζομε στις κυμέλες τα πλαίσια, για να κρεμάσουνε εκεί οι μέλισσες τις κερήθρες τους. Τα ξύλα αυτά τα έλεγαν "κανόνια". Πάνω στα κανόνια για θερμομόνωση έβαζαν πικροδάφνης βλαστούς ή κάτι ανάλογο. Για να μην περνά και το νερό, στα πιο πρόσφατα χρόνια, έβαζαν βαρελόπατους ή τενεκέδες, πιο παλιά, όμως η καλύτερη λύση ήτανε οι "κυπαρισσοφλουδάκοι". Πήγαιναν στον κυπαρισσώνα, έβρισκαν ένα μαγνίνο και φαρδύ κορμό και έκοβαν κυκλικά με σκεπάρι ή τσεκούρι και μετά τον ξεκολλούσανε. Εβγανε εύκολα την ανοίξη. Πολλά χρόνια αντεχε σαν κάλυμα της μελισσας ο φλουδάκας και έπαιζε ρόλο στη θερμομόνωση. Ακόμα φαίνονται σε κυπαρισσώνες το μέρος που αφαιρέσανε φλουδάκους από τους κορμούς κυπαρισσών, για μελισσοσκεπασματα. Ο Δέφνερ, Γερμανός περιηγητής, γράφει στο βιβλίο του "Οδοιπορικοί εντυπώσεις από τη Δ. Κρήτη" το 1917 ότι είδε που βγάζανε έτσι τους φλοιούς και καυτηριάζει την "αμάθεια" του κόσμου που είχε σαν συνέπεια την καταστροφή του περιβάλλοντος.

Δεν αντιμετώπιζανε παλιότερα προβλήματα με ασθένειες μελισσών ούτε ταίζανε ούτε δινανε φάρμακα. Σε καλές χρονιές έβγαζαν και το Μάιο λίγο μέλι. Ο κανονικός τρύγος γίνεται πάντα τον Αυγουστο ή αρχές Σεπτεμβρίου. Στα κανόνια κρεμότανε οι κερήθρες. Δεν ήτανε τότε σε πλαίσια. Ο μελισσοκόμος έπαινε το κανόνι και με μαχαιρι έκοβε και έπαιρνε "σύγκερο" το μέλι, αφήνοντας στη μέλισσα όσο νόμιζε ότι την φτάνει να ξεχειμωνιάσει. Όπως έκοβε από τις κερήθρες τα κομμάτια τα έβαζε σε ένα δοχείο που το σκέπαζε μετά για να μην μπαίνουνε οι μέλισσες. Στο σπίτι του μετέφερε το σύγκερο μέλι ο μελισσοκόμος, το μάλαζε καλά καλά για να σπάσουνε τα "κελιά" (οι κυψελίδες που έχουνε αποθηκευμένο το μέλι οι μέλισσες) και μετά το έβαζε σε κοφίνες που τις στερέωνε πάνω από καζάνια στα οποία έτρεχε το μέλι. Το μέλι είναι παχύρρευστο και χρειάζοτανε να μείνει λίγες μέρες εκεί μέχρι να "σουρώσει". Τις κερήθρες τις βράζανε μετά και όπως ήτανε από τη βράση τις βάζανε σε σακούλες και τις πιέζανε. Το κερι ήτανε αλαφρότερο από το νερό και έπλεε πάνω-πάνω που όμα κρύωνε το εβγαζε ο μελισσοκόμος και το πουλούσε που είχε τότε πολύ καλή τιμή. Το νερό τώρα αυτό είχε κατάλοιπα του μελιού και ήτανε πολύ γλυκό, εμαύριζε όμως από τις κερήθρες. Το έλεγαν "χούμελη". Βρέχαμε το ψωμί μας σε αυτό και το τρώγαμε.

ΕΙΚΟΝΑ 67

## Ο μελισσοκόμος



Σαν την κερήθρα στάζουνε ι' αχείλη ιζη το μέλι  
κι όποιο γλυκοφιλάσουνε άλλη χαρά δε θέλει

1. Ο μελισσοκόμος κρατά στο χέρι του το κανόνι με την κερήθρα και το ελέγχει πόσο να κόψει.
2. Το μελισσοκόφινο.
3. Ο κυπαρισσοφλούδακας που είναι καπάκι.
4. Πετρες βάζουνε απάνω για να μην τις ξεσκεπάζει ο αερας.
5. Ο μερακλής μελισσοκόμος έτσι έδενε ότι εχρησιμοποιούσε για θερμομόνωση.
6. Την εισοδο των μελισσών την λένε "σμίλοτριπι".
7. Ένα εργαλείακι για να σύρει τυχόν κερήθρα που θα σπούσε το λέγανε "πιρούνα".
8. Το εργαλείακι αυτό που ξεκολλούσε τα κανόνια το λέγανε "ξέστρο".
9. Το βραски, το πήλινο κοφίνι, είχε τις ίδιες διαστάσεις με το πλεχτό.
10. Το δοχείο που έβαζε το σύγκερο μέλι.
11. Το "μούριαστρο" με το δίχτυ για να προστατεύεται από τις μέλισσες.

ΕΙΚΟΝΑ 68

## Κηροποιός και κηροποιείο

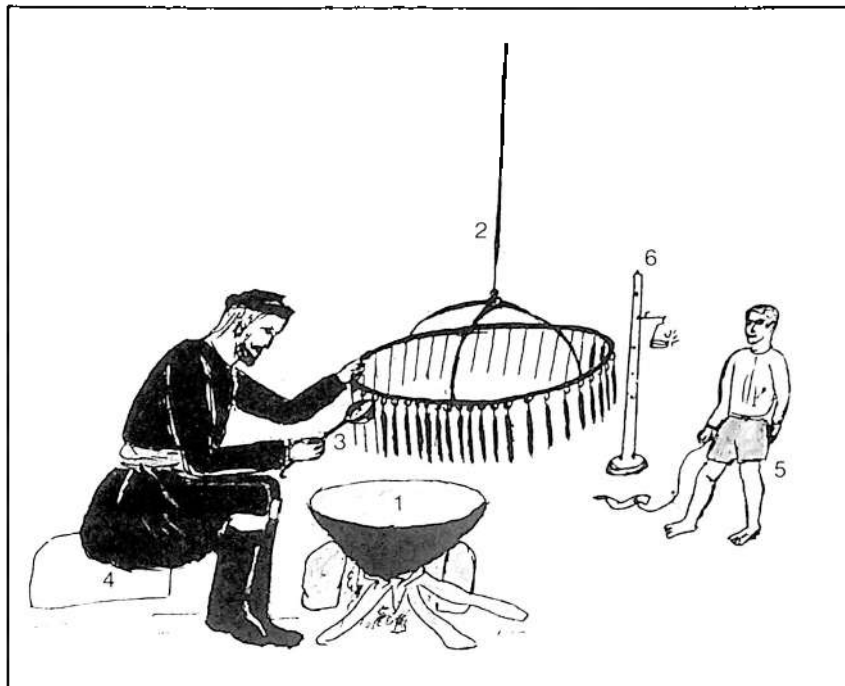

Σαν το τσιγάρο να καί σαν το κερι να αβρίσω  
σαν δε σε νιώθω δίπλα μου ανε μπορώ να ζήσω

1. Το κερι το έλιωναν σε μια χύτρα που είχε σχήμα κώνου για να το μαζεύει η κουτάλα ακόμα και όταν ήταν λίγο. 2. Από τη στεγή κρεμούσαν ένα σιδερένιο κύκλω που είχε κρεμασμένες σε γαντζάκια βαμβακερές κλωστές. Όπως γύριζε ο κύκλος η μια του ακμή έπεφτε πάνω από τη χύτρα με το λιωμένο κερι. 3. Με την κουτάλα εβαζαν λιωμένο κερι να τρέξει πάνω στην κάθε κλωστή μέχρι να γίνει το κάθε κερι στη διάμετρο που ήθελαν. Όπως βλέπομε στο σκίτσο, οι μισές κλωστές έχουν γίνει κεριά. 4. Αυτός που έφτιαχνε το κερι καθόταν σε μια πέτρα, αφού δε βολευόταν να καθεται σε καρέκλα ή σε σκαμνί. 5. Ένα ξυπόλυτο παιδάκι, σερνοντας την "κατοίκα" του, (ένα κερατο κατοίκας δεμένο με σπαγκάκι) παρακολουθεί με προσοχή. 6. Ο λυχνοστάτης ήταν απαραίτητος. Είχε τρύπες κι έβαζαν το λύχνο στο ύψος που βόλευε. Οι άνθρωποι εργάζονταν πολλές φορές μέχρι και δεκαοχτώ ώρες το εικοσιτετράωρο. "Βουηθα σου η νύχτα κι η αυγή σα να 'χεις μόνα κι αδερφή".

ΕΙΚΟΝΑ 69

Διάφορα σχέδια μελισσοκόφινου

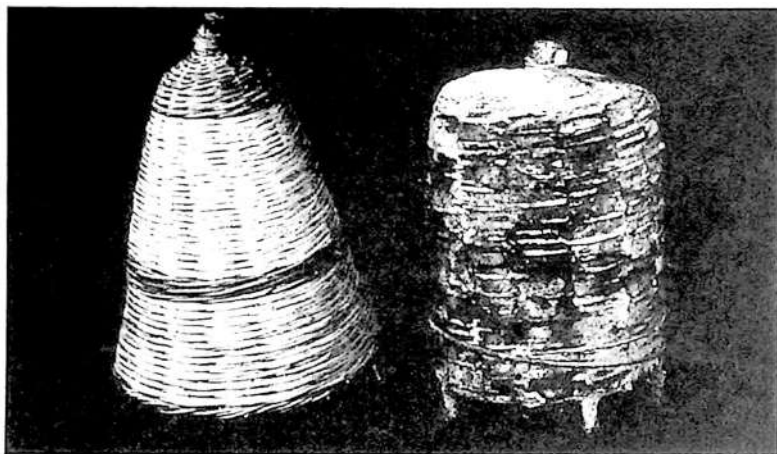

Χίλιοι μέρτοι καλογεροι σ' ένα οικοπέδο διαβάζουμε  
(Αϊνιγρα. Είναι η κυψέλη)

## Πιεστήριο κηρήθρων

ΕΙΚΟΝΑ 70

Πιεστήριο κηρήθρων

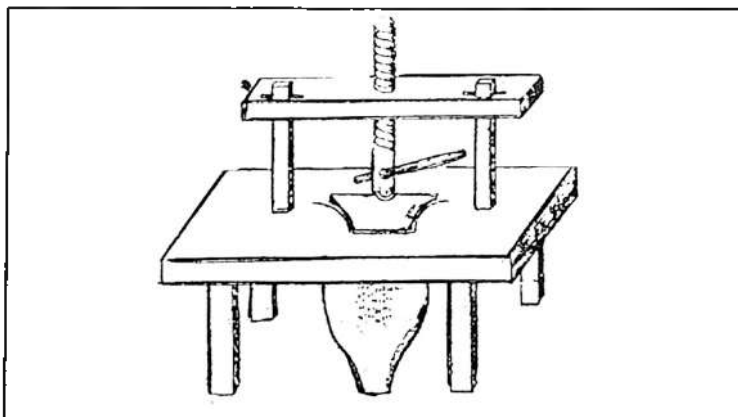

Όταν το πιεστήριο εμένα με πιέξεις  
μο δεν το δοχομαι μηλιέο στη ράχη μου να παίξεις

Όλο το πιεστήριο είναι ξύλινο. Η μεγάλη σανίδα είναι από χοντρό ξύλο, όπως και η μικρή για ν' αντέχουνε. Στην πάνω σανίδα είναι οι στροφές όπου περνά το αρδάχι. Στην κάτω σανίδα είναι σαν σκάφη η υποδοχή που μπαίνει η σακούλα με τις βρασμένες κηρήθρες. Από κάτω έχει τρύπες για να τρέχει το κερί στο δοχείο που έχουμε βάλει.

## Αμπελουργία

Σε όσα χωριά έχουνε πολλά αμπέλια αποτελούσε μεγάλο μέρος της αγροτικής ζωής η περιποίησή τους. Σκάψιμο, κλάδεμα, δισκάψισμα, κορφολόγημα, θειάψισμα, κόπρισμα κλπ. Το αμπέλι απαιτεί ιδιαίτερη φροντίδα και απειλεί: "Αν με γελάσεις κρυφά, θα σε γελάσω φανερά". "Πράμα δε γοργορημάζει σαν τ' αμπέλι", λένε.

Το αμπέλι δεν το μετρούσανε με έκταση. Αλλού το μετρούσανε σε κουρμούλες και αλλού όσο σκάβει μια μέρα ένας μέτριος εργατής. Δυο εργατώ, πέντε εργατώ, έξι εργατώ κλπ. όσοι εργατές το σκάβουνε σε μια μέρα.

Τότε που δεν ήτανε εύκολο να πιασεις λεφτά και ούτε να βρει κανείς μεροκάματο, πολλοί προυπολογίζανε την αντιμετώπιση ενός εξοδου από τα αμπελοσκάματα σε ξένα αμπέλια.

ΕΙΚΟΝΑ 71

Αμπελοσκάματα



*Στην Κίσαμο θα πανιρευτώ, μέσ' από το Καστέλι  
να πίνω μαρουβά κρασί να γίνωμι κοπέλι*



Στο Θέρισσο θερίζουνε, στα Κεραμιά τρυγούνε  
εις τα Σφακιά τα πίνουνε και τραγουδιολογούνε

Ο τρύγος ήτανε πάντα από τα πιο ευχάριστα βασάνια του χωρικού. Δεν είναι πολύ κουραστικός, είναι συντροφικό βασάνιο και αφορά τη συλλογή ωραίου εισοδήματος. Πολιότερα οι γυναίκες που έρχονταν για να βοηθήσουνε είχανε δεμένη στη μέση τους μια λιθοποδιά και έβαζαν τις στοφιδασμένες ρώγες που τις εκάναν σταφίδες.

ΕΙΚΟΝΑ 73

Στο πατητήρι

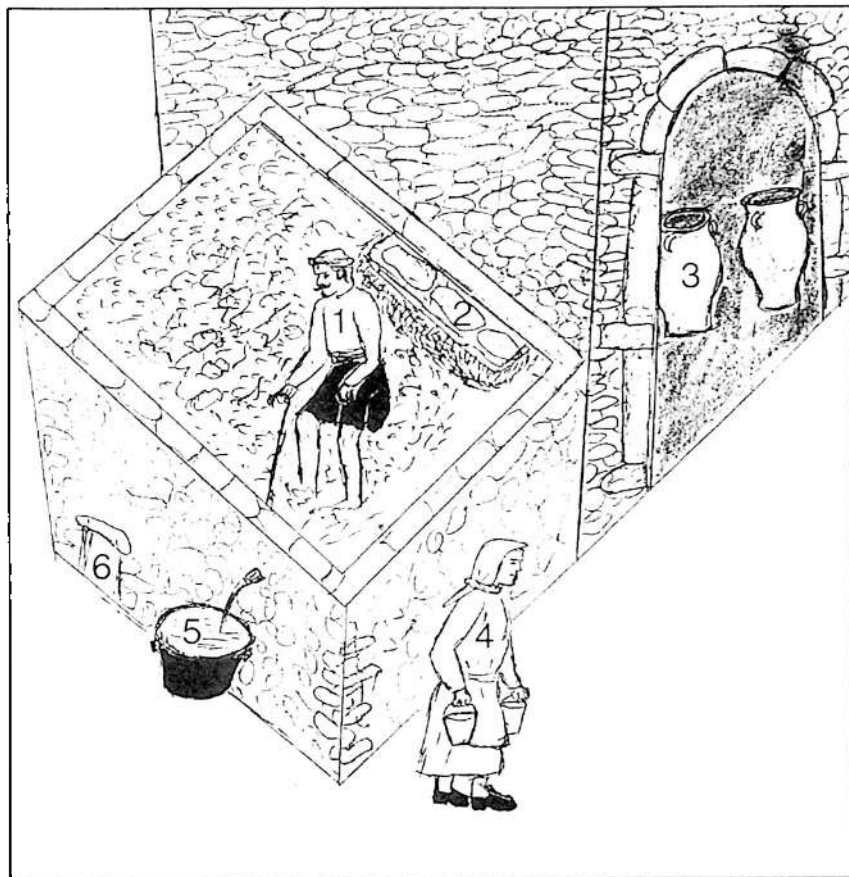

*Θωρείς το εκείνο το κρασί από 'να στο ποτήρι;  
Σταφύλια το πατίσαμε μέσα στο πατητήρι.*

1. Ο άνθρωπος πατεί τα σταφύλια. 2. Ένα χοντρό ξύλο το "πλακωτάρι" βάζουν απανω στα "στράφυλα" και από πάνω βαριές πέτρες. 3. Τα πιθάρια στην αποθήκη. 4. Η γυναίκα κουβαλά το μούστο. 5. Το καζανακι που τρέχει ο μούστος. 6. Κάτω από το πατητήρι είναι κούμος για κότες ή χοίρους.



*Χίλια καλινωρίσματα στην αμπελοκορμιά  
από τσιπ κάνει τσιπ φτωχούς και τα ξεχνούνε σάλα*

1. Το λαβέτζι (λεβητας) 2. Το καπάκι 3. Ο λουλάς, που μέσα σ' αυτόν υγροποιείται ο ατμός και τρέχει η ρακή. 4. Το μαστέλο, δηλαδή το δοχείο με το νερό, που από μέσα περνά ο λουλάς. 5. Ένα σιντεροτσικαλο που μέσα τρέχει η ρακή. 6. Ο συντρίφτης, ένα ξύλο που με αυτό συμπνάνουν τη φωτιά. 7. Το κανανε "μαγαζάκι" και πηγαινάνε οι μερακλήδες με τα όπλα τους να πιουνε καινούρια ρακή.

ΕΙΚΟΝΑ 75

Ξύλινο πιεστήριο για τα σταφύλια

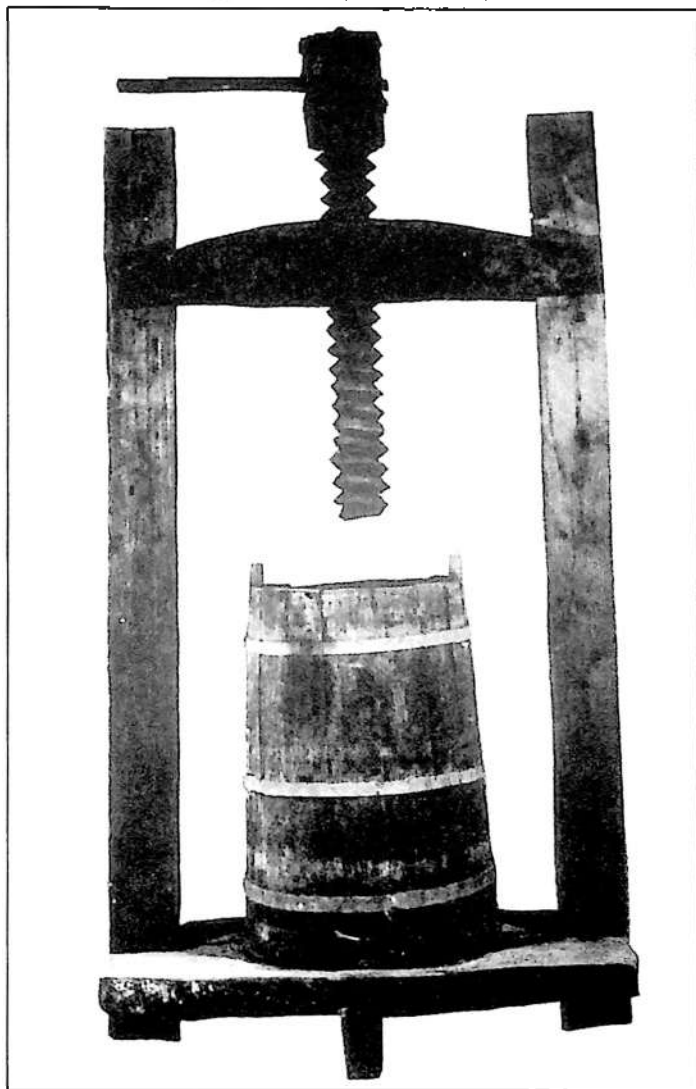

*Με πίεση το βγάνουμε του σταφυλιού το μούστο  
Θέλε με δίχως πίεση. Αλλιώς δεν έχει γούστο.*

## Υφαντά

ΕΙΚΟΝΑ 76

Επεξεργασία μαλλιού



Με του προβάτου το μαλλί το σιάζουν το ράσο  
από το βάνουν οι βοσκοί και βόσκουνε στο δάσο

1. Η γυναίκα ξαίνει με τα χέρια της. 2. Ξαίνει με χειροχτενα. Δυο σανιδάκια που από την μια μεριά έχουν λαβή και από την άλλη σε πλατάδα έχουνε δυο σειρές δοντια, περίπου 10 πο- ντους. Εδώ βάζουμε τα ξασμένα με τα χέρια μαλλιά και τα χτενίζουμε μεταξύ των δυο χει- ροχτενων που διαλέγουμε το καλό μαλλι, τις "αλεκατιοιές" που κάνουνε το "στιμόνι", αυτό που βάζουμε με το "αντί" στον αργαλειό. Το μαλλί που μένει γίνεται "φαδι". Αυτό που με τη "σαιτα" περνά από το στιμόνι και γίνεται το υφασμα. 3. Ξαίνει με ξάστρα. Είναι δυο τετράγω- να ταβλιά που τα έχουνε από τη μια μεριά επενδυμένα με δέρμα, στο οποίο έχουνε στερευ- μένα πολλά κορφάκια, λίγο πιο χοντρά από κορφίτσες. Από πίσω έχουνε δυο λαβες. Το ένα στηρίζουμε στο πίσω μέρος της καρεκλας και μετά τη γυρίζουμε στα γόνατα, όπως φαίνεται στο σκίτσο. Στη σταθερή ξάστρα βάζουμε τα μαλλιά και με την άλλη τραβά η γυναίκα προς το μέρος της και ξαινούνται τα μαλλιά που προορίζονται για φαδιά. Τα δόντια στις ξάστρες είναι καμπυλωτα προς το μέρος της γυναίκας. Στην άλλη ξάστρα αντίθετα. 4. Τα μαλλια των αρνιών τα ξαίνανε με το "ντοξάρι" (έχει σχήμα τόξου). Το κορδόνι στο ντοξάρι το κάνα- νε από το λουρί που βγάζανε από το δέρμα της κατσίκας. Το βάζανε στο νερό και εμαλακω- νε καλά και μετά το στρίβανε και από λουρί γινότανε κορδόνι. Ένα ξυλάκι με προεξοχή τρα- βούσανε απότομα από το κορδόνι και με τις εκτινάξεις του κορδονιού εξαινονταν οι "άρνες" (αρνίσια μαλλιά). Το ξυλάκι το ελεγαν "λαγούτο". 5. Κλωθει. 6. Τυλιγαδίζει. Το τυλιγαδί είναι κανονισμένο σόος είναι ο κύκλος της ανέμης. 7. Αυτή μασουρίζει. Εκτός από την ανεμή έχει τον "αράδαχο", το αιδερο που περνά τα μασούρια, μα και το "κόπανο", το ξύλο στο οποίο κα- θεται για να το σταθεροποιεί και στο οποίο περιστρέφεται ο «αράδαχος». Όταν το νημα προορίζεται για υφαδι το βάζει σε μικρά μασούρια για να μπουνε στη σαιτα και να περα- σουμε αναμεσα από το στιμόνι. Όταν προορίζεται για στιμόνι, το βάζουμε σε χοντρά καλά- μιά για να περασουμε από μέσα τους οι βεργες και να γίνει το "δίσσημο" (που μας παρουσιάζ- ζει το σχετικό σκίτσο).

ΕΙΚΟΝΑ 77

Χειροποίητα νοικοκεράτα

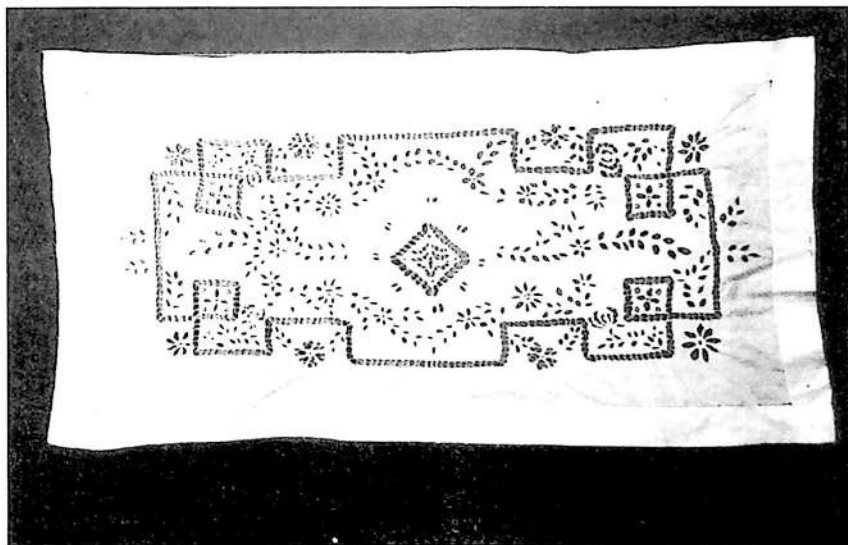

*Μη λογαριάζεις τσι ελιές, μονδί τα βελανιδία  
μόνο κεφάλι λογικό και κοπελιά πιτιδεία.*

## Το διάσιμο του φασιδιού

Για να δρομολογηθεί το φασιδί έπρεπε να προηγηθεί το "διάσιμο". Όσες κλωστές θέλει να βάλει η γυναίκα, τόσα μεγάλα καλάμια έχει με το στιμόνι. Ένα μεγάλο ξύλο καρφώνανε σε ένα μεγάλο και ισιο τοίχο. Ένα σπάγκο κρεμούσανε πολύ κοντά στον τοίχο και ένα στην άκρη του ξύλου. Όπως σε ανεμόκαλα, δένανε κάθε λίγους πόντους μια βέργα που σ' αυτήν περνούσανε όσα καλάμια χωρούσε. Στην άκρη του κάθε σπάγκου κρεμούσανε μια πέτρα για σταθεροποίηση. Όλες τις άκρες μαζί τις έπαιρνε η γυναίκα και τις έδενε σε ένα ξύλο που ήτανε στον τοίχο καρφωμένο, όπως ήτανε και πολλά άλλα που τα έλεγαν "τζένια". Τις κλωστές τις πήγαινε από το τζένιο της μιας άκρης σε τζένιο της άλλης μεχρι να τελειώσουνε με ζικ-ζακ στα τζένια.

ΕΙΚΟΝΑ 78

Το διάσιμο του φασιδιού

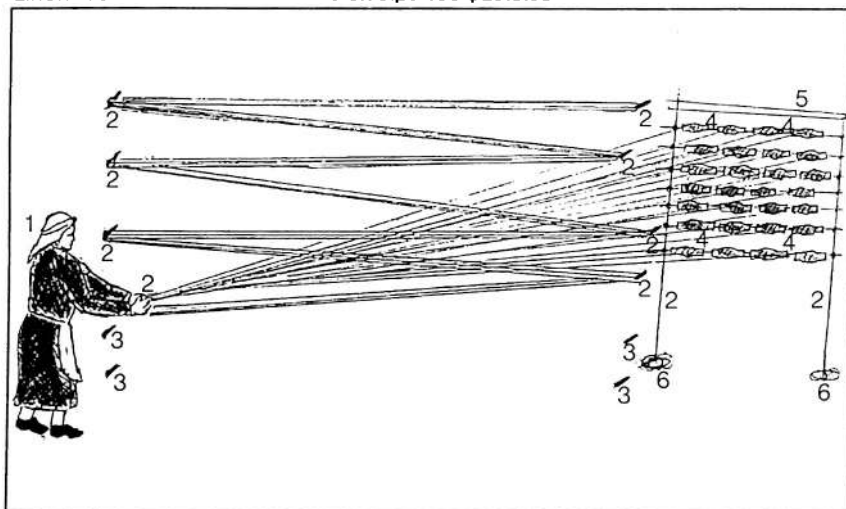

*Το διάσιμο του φασιδιού γίνεται με μασούρια  
Με μάθκια αγάπη εδιάστικα σε μια φιλιά καινούρια*

- 1) Η γυναίκα πηγαίνει από τα τζένια της μιας μεριάς στα τζένια της άλλης τις κλωστές μέχρι να φτάσει στην άκρη. 2) Τα τζένια που έχει βάλει την κλωστή. 3) Τα τζένια που δεν έφτασε ακόμα. 4) Τα μασούρια που έχουνε το στιμόνι. 5) Το ξύλο που κρατά τα μασούρια. 6) Οι πέτρες που κρατούνε σταθερό το διασίδι με το βάρος τους (τις λένε "σκουντιά").

## Μιτοχτένιασμα φασιδιού

Μετά το διάσιμο είχε σειρά το "μιτοχτένιασμα". Όλες οι άκρες από όλες τις κλωστές ήτανε μαζωμένες. Έτσι όπως ήτανε όλο το διασίδι το πηγαίνανε στον αργαλειό (που σε πολλά μέρη της Κρήτης τον λένε και "αργαστήρι"). Στο "πισαντί" τυλίξανε όλο το διασίδι και με σειρά βάζανε τις κλωστές. Για να κρατιέται η σειρά αυτή βάζανε και τα σταυροκάλαμα στη θέση τους. Μια γυναίκα καθόταν στο "μπροσαντί". Η άλλη καθότανε πίσω και το πισαντί με το διασίδι το εβαζε πάνω στον αργαλειό κοντά στο μιτοξυλο. Ανάμεσά τους είχανε τους μίτους και η μία έδινε τις κλωστές και η άλλη τις έπαιρνε και τις περνούσαν με την αναλογη σειρά από την καταλληλη θέση. Από το χτένι περνούσανε ένα λεπτό καλαμακι με εγκοπή (τον κλεφτη) να παραλάβει τις κλωστές που περνούσανε ανάμεσα από τον μίτο, εναλλάσσόμενα, οι μισές από το πάνω μέρος του μίτου και οι άλλες από το κάτω, τότε είχε σειρά να τις περάσουνε και από το χτένι που ήδη ήτανε στη θέση του ανάμεσα στο πέταλο. Το χτένι μπορεί να είναι 30αρι μέχρι 80αρι. Όταν λέμε 30αρι εννοούμε ότι έχει 300 δόντια ή 40αρι 400 κ.ο.κ.

Τις άλλες άκρες που ίσα-ίσα που περισεύανε από τους μίτους και από το χτένι τις δένανε με κανονική σειρά, και με ίσο για όλες τεντώμα στον "γκάρδη", ένα ίσιο αίδερο σαν βεργούλα. Αμα εδένουνταν όλες εστερέωναν τον γκαρδη σε μια υποδοχή που έχει το "μπροσαντί" και που δενεται από τις τρύπες που υπάρχουνε επιτηδες. Ένα κορδονί έβαζαν στην αρχή που είχε τις μισές κλωστές πάνω και τις μισές κάτω και αρχίζαν. Θα αρχίσαμε κι εμείς εξηγώντας τη σειρά των εργασιών και παράλληλα την χρήση των ανάλογων εξαρτημάτων. Οι μίτοι είναι πάντα, τουλάχιστο τέσσερις. Όταν είναι έξι το φασίδι λέγεται "εξοφυλλάτο" και όταν οι μίτοι είναι οχτώ λέγεται "οχτωφυλλάτο". Το εξαφυλλάτο έχει εξι πατηήρες και το οχτωφυλλάτο οχτώ. Οι μίτοι κρέμονται από τους "καβαλάρηδες" (κάτι μικρες τροχαλίες). Από τους μίτους κρέμονται οι "πατηήρες" (εκεί που πατεί η υφάντρια για να πηγαίνουνε απάνω οι μισές κλωστές και κάτω οι άλλες και μετά πατεί αντίθετα και αλλάζουνε θέση οι κλωστές αγκαλιάζοντας το φάδι που με τη σαίτα το στέλνει ανάμεσα από τις κλωστές. Η σαίτα έχει στον κόρφο της το μασουρακι με το φάδι όπου όπως προχωρά η σαίτα ξετυλίγεται αυτό. Τώρα η υφάντρα πατά αντίθετα τις πατηήρες και μετά τραβά το πέταλο δύο φορές, πάντα με την ίδια δύναμη. Όταν προχωρήσει το πανί, η υφάντρια βγάζει από το πισαντί τον μεγάλο σφίχτη και απελευθερώνει καμπόσο στιμόνι, ξαναβαζει τον σφίχτη στη θέση του όπου βρίσκει αντίσταση στην "κορατοίνα" του αργαλειού (έτσι λέγεται αυτό το ξύλο, όπως και το αδερφακι του της άλλης μεριάς). Τραβά ύστερα με το μικρό σφίχτη και τεντώνει το στιμόνι και μετά αυτό τον δένει. Όταν τελειώνε το φασίδι, δένανε με σπάγκους τον πίσω γκάρδη και το πισαντί για να χρησιμοποιήσουνε το στιμόνι ακόμα πιο τέρα. Περίπου σάραντα πόντοι στο τέλος δεν μπορούσε να χρησιμοποιηθεί. Το κόβανε και τις κλωστές τις χρησιμοποιούσανε αλλού. Τις λέγανε "κρουσέ".

ΕΙΚΟΝΑ 79

## Εξαρτήματα αργαλειού σε μεγάλο σχήμα

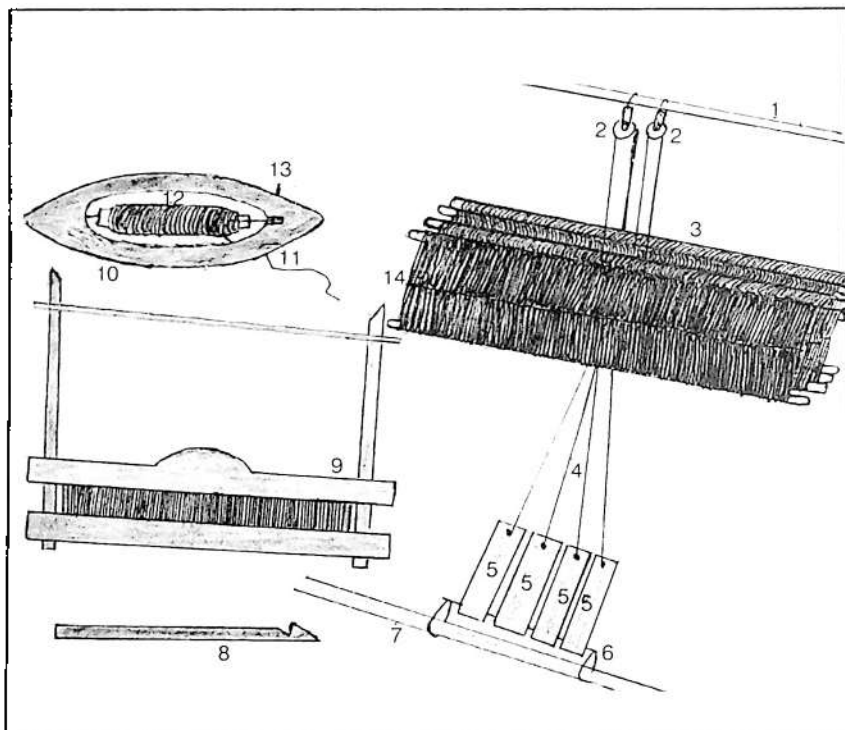

*Έμαθα κερά πως φραίνεις σαρανισαεταρί χιένι  
 ήθελα να σ' αναλύσω και να σ' ανακαταλύσω  
 (Αναλύω και ανακαταλύω = εργασίες του αργαλειού)*

1) Το μπόξυλο που κρατά τους καβαλάρηδες και αυτοί κρατούνε μίτους και πατητήρες. 2) Οι καβαλάρηδες. 3) Οι μίτοι. 4) Τα πατητηρόσκινα. 5) Οι πατητήρες. 6) Το πατητηρούντερο. 7) Το πατητηρόξυλο. 8) Ο κλέφτης που περνά τις κλωστές από το χτένι. 9) Το πέταλο με το χτένι. 10) Η σαίτα. 11) Από μια τρυπίτσα περνά το φάδι και ξετυλίγεται από το μασουράκι όπως περνά η σαίτα ανάμεσα από το στίμονι. 12) Το μασουράκι με το φάδι. 13) Από τη μια μεριά η σαίτα έχει τρύπα και μπαίνει ο αξονας. Από την άλλη έχει μια υποδοχή και όμα μπει ο αξονας ένα ξυλάκι τον κρατά εκεί. 14) Διακρίνεται η μεσαία γραμμή που οι μίτοι έχουνε για να πηγαίνουνε εναλλασσόμενα τις μισές κλωστές απάνω και τις μισές κάτω, για να αγκαλιάζουμε το φάδι, εναλλασσόμενα.

ΕΙΚΟΝΑ 80 Εργαλείο επεξεργασίας νήματος "μασουριστρα"

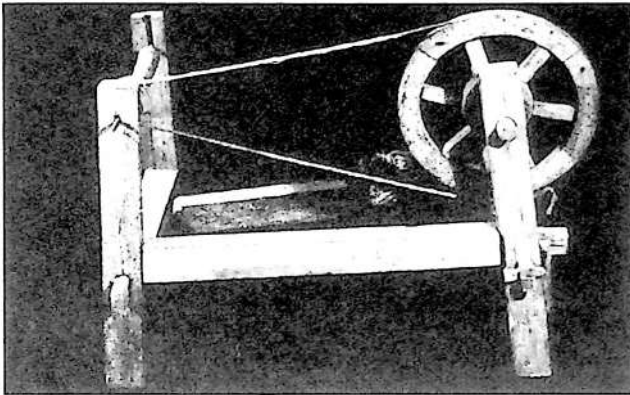

*Όπως χτυπά το πέταλο η κοπελιά που φάινει  
ο κάθε χτύπος έρχεται και στην καρδιά του μπαίνει*

ΕΙΚΟΝΑ 81

Στον αργαλειό

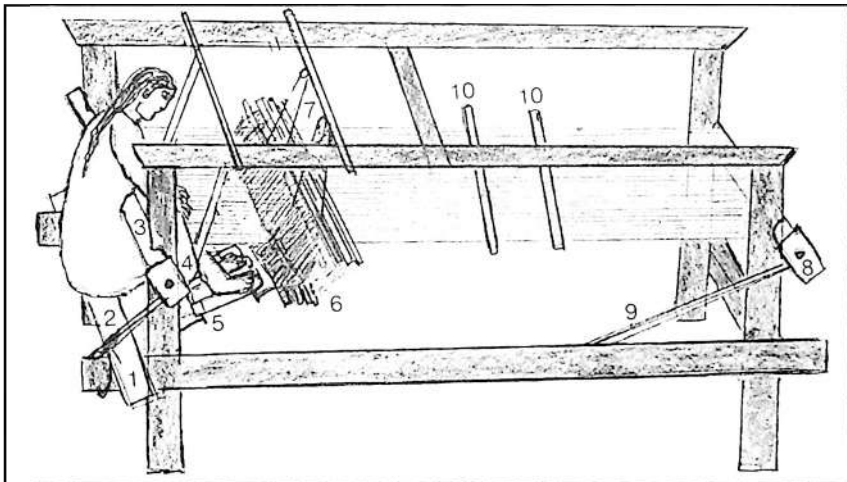

*Το πλέξιμο είναι παίξιμο. το κλώσιμο παιχνίδι  
μα οι φαράδες βγαίνουν στο έργο φασίδι*

1) Το κλωσάνιδο. 2) Ο μικρός σφιχτής που δένεται στην κορατσάνα για να κρατά το στιμόνι τεντωμένο. 3) Το μπροσαντί που τυλιγεται το υφανμένο πανί. 4) Το πέταλο που κρατά το χτένι και χτυπά το πανί. 5) Οι πατηήρες που πατεί η υφόντρια για να αλλάζουνε θέση οι κλωστές. 6) Οι μίτοι που οι μιν πηγαίνουνε τις μισές κλωστές απάνω και οι δε τις άλλες κάτω. 7) Οι καρβαλήρηδες που αυτοί κρατούνε το σύστημα μίτοι-πατηήρες. 8) Το πισαντί, που έχει τυλιγμένο το στιμόνι. 9) Ο μεγάλος σφιχτής που ακουμπά στην κορατσάνα. 10) Τα σταυροκάλαμα που τα βάζουνε στο διάστημα από μίτους σε πισαντί με τις μισές κλωστές απάνω και τις μισές κάτω για να κρατούνε σε σταθερή απόσταση τις κλωστές να μην αμπερδεχθουνε. Με ένα σπάγκο τους δένουνε μια πέτρα που τα τραβά προς τα πίσω. Τη λένε "σκουντί" μα δε φαίνεται στο σκίτσο.

## Οι τσουνόπλακες και τα σίρματα

Δεν είχανε τότε παγίδες αγοραστές για να κυνηγήσουνε τα διάφορα θηράματα. Τις ζουριδες ειδικά τις πιάνανε με τις τσουνόπλακες. Έκαναν με 3 ξυλάκια ένα σύμπλεγμα που στηριζόμενα σε εγκοπές και κρατούσανε μια πλάκα. Ήτανε πολύ ευαίσθητη στήριξη και με το που πήγαινε να φάει το δόλωμα, το θήραμα, έπεφτε η πλάκα και το σκότωνε. Η ζουριδα της Κρήτης είναι ειδος κουνάβι. Η γούνα της πριν τον πόλεμο, μα και στα πρώτα μεταπολεμικά χρόνια έπιανε μια λίρα και πολλοί τις κυνηγούσανε συστηματικά. Τώρα δεν έχει καλή τιμή και δεν την κυνηγούνε και ο υπερπληθυσμός της ζουριδας συντελει στην εξαφάνιση του λαγού και της πέρδικας.

Με μικρότερες τσουνόπλακες καταπολεμούσανε τα ποντίκια.

Άλλος τρόπος για να πιάσουνε τις ζουριδες ήτανε τα σίρματα. Σε ένα στενό πέρασμα που υπολογίζανε ότι θα περάσει η ζουριδα, που το έκαναν πιο στενό βάζοντας πέτρες, έβαζαν στην κατάλληλη θέση το σίρμα με τη θυλιά έτοιμη να δεχτεί το θήραμα. Επερνουσε το κεφαλι του από τη θυλιά και πιανότανε. Το σίρμα το δένανε σε ένα καρφάκι που το κάρφωναν γερά στο έδαφος. Πιο συχνά τα σίρματα τα βάζανε για λαγούς.

ΕΙΚΟΝΑ 82

Τσουνόπλακες και σίρματα

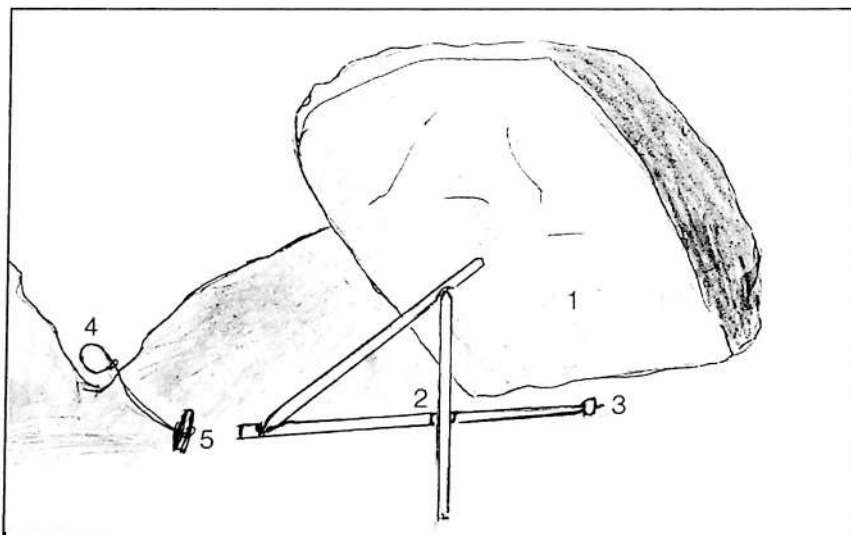

*Με σίρματα τσι πιάνανε τσι πονηρές ζουριδες  
μα μένα δε με πιάνανε σίρματα και παίδες*

1. Η τσουνόπλακα 2. Τα ξυλάκια 3. Το δόλωμα 4. Το σίρμα 5. Το καρφάκι

## Εκκοκκιστήριο βαμβακιού

Μικρός είδα σε χωριό του Ρεθύμνου που εδουλεύανε μια μηχανή για να βγάζουνε τους σπόρους από το βαμβάκι. Δεν ερώτησα για την ονομασία των εξαρτημάτων και θα τα περιγράψω από τα χαρακτηριστικά τους.

ΕΙΚΟΝΑ 82α

Εκκοκκιστήριο βαμβακιού

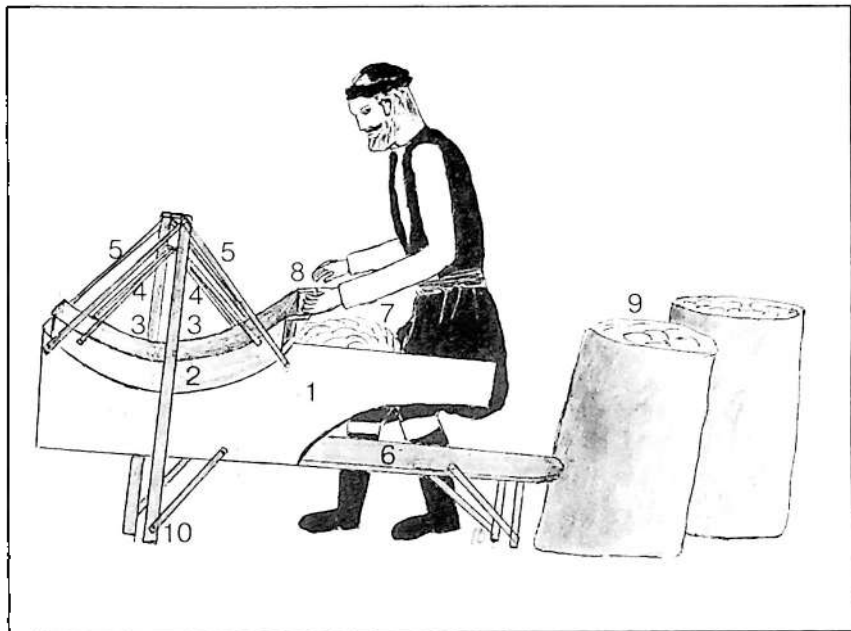

*Η ομορφιά κ' η λαμπή σου μικρό κοπελιδάκι  
εμέ το κακορίζικο με σφαρίζει με μπαμπάκι*

1. Είναι η βάση. 2. Είναι το όχημα. Κρεμασμένο από δυο στύλους, προέκταση των ποδιών, πηγαινοέρχεται σαν εκκρεμές. Από κάτω έχει γαμψά δόντια 2-3 πόντους, πολύ πυκνά. Η βάση έχει σταθερά δόντια επίσης γαμψα που η καμπύλη τους είναι αντίθετη από αυτή των δοντιών του οχήματος. Όπως πηγαινοέρχονται τα δόντια, οι σειρές τα πάνω με τα κατώ αφηίνουν τόσο διάστημα που "χτενίζεται" το βαμβάκι και οι σπόροι φεύγουνε και το μπαμπάκι ξαίνεται. 3. Οι στύλοι που κρατούνε κρεμασμένο το όχημα. 4. Τα λαμακία στα οποία κρέμεται το όχημα. 5. Τα λαμακία που σταθεροποιούνε την βάση με τους στύλους. 6. Για ευστάθεια έχει μήκος η βάση. 7. Δουλεύεται βαμβάκι. 8. Η λαβή που πιάνει ο εργάτης για να κινεί το όχημα. 9. Τα σακιά με το αδούλευτο βαμβάκι. 10. Τα πόδια της μηχανής.

## Η ρουκάνα και το λινάρι

Το λινάρι άμα το θερίζαν το έβαζαν στον ήλιο να ξεραθει καλά. Μετά το έβαζαν στη "ρουκάνα", που την έλεγαν και μηχανή, να το ροκανίσει. έτσι ώστε με το ροκανίσμα, το ξυλώδες μέρος του στελέχους να αποχωρίζεται από το ινώδες που έμενε σαν μαλλί.

Ένα ξύλο πελεκούσανε και το κανανε με δύο σκέλη. Σε ένα μεγαλύτερο κάνανε δυο υποδοχές, ίσα-ίσα που να χωρούνε τα σκέλη του πρώτου. Με μια περόνη στερώναν από την άκρη τα δύο σκέλη που από την αλλη του άκρη είχε λαβή. Ανεβοκατεβαινοντας η σιαγόνα εροκάνιζε το λινάρι και έμενε ετοιμο για τη ρόκα.

Γράφομε για επεξεργασία λιναριού, βαμβακιού και μεταξιού. Και τα τρία αυτά προϊόντα σήμερα στην Κρήτη είναι σχεδόν ανυπαρκτα, όμως παλιότερα τα αναφέρουνε και οι περιηγητές. C. CROCHFORD SCOTT στο βιβλίο του "ΠΕΡΙΗΓΗΣΕΙΣ ΣΤΗΝ ΚΡΗΤΗ" το 1837 γράφει στη σελ. 116 ότι εγίνετο εξαγωγή "μικρής ποσότητας μεταξιού" και ο Ζ. Πρακτικίδης στο βιβλίο του "ΧΩΡΟΓΡΑΦΙΑ ΤΗΣ ΚΡΗΤΗΣ" το 1818 γράφει για καλλιέργειες "λινού, βαμβακος και ορύζης".

ΕΙΚΟΝΑ 83

Ροκάνισμα λιναριου



*Να μην πολυκορδώνεσαι πως είσαι παλικάρι  
γιατί ύα φάεις κόπανο ως τρώει το λινάρι*

## Ο γυρολόγος

Ο γυρολόγος, όπως τον είδα τη δεκαετία του 1930. Μέσα στη βούργια του είχε κορδόνια για παπούτσια, χτένια για τις ψείρες, τσατσάρες, μπογιά των παπουτσιών, βελόνες, κλωστές, λιβάνι, σπέρτα, κοντύλια για τις πλάκες που έγραφαν οι μαθητές, μολύβια, γομολάστιχες, κανταρακία, τσακμακία που άναβαν με το σπινθήρα κι έπιανε καρβουνίδα το φτιλί κλπ.

Εξω από τη βούργια ήταν κρεμασμένοι λύχνοι, κύπελλα, πυργιάλια, καφετζάκια κτλ. Όλα δηλαδή τα πράγματα που επιαναν τόπο, αλλά και υπήρχε κίνδυνος να τσαλακωθούν με την πίεση.

ΕΙΚΟΝΑ 84

Ο γυρολόγος



*"Πουπουνιάτε κεράδες, όσες έχετε παράδες"*

## Ο γυρολόγος μανάβης

Ήτανε και ο γυρολόγος μανάβης, που γύριζε στα χωριά με φορτωμένα στο γαϊδουρακι του τα κοφίνια γεμάτα περβολικά ή φρούτα και κρατώντας το καντάρι του, που μπορούσε να είναι με τσιγκέλια ή "φούχτη" (ένα είδος λεκάνης που μέσα έβαζε ότι εζύγιαζε) ή ακόμα μπορούσε να είναι κανταράκι με ελατήριο και γυρίζοντας από χωριό σε χωριό διαλαλούσε την πραμάτεια του.

Όταν περνούσε ο μανάβης τρέχανε όλες οι νοικοκεράδες να ψωνίσουνε γιατί δεν ξέρανε πότε θα ξαναπεράσει μαναβης.

ΕΙΚΟΝΑ 85

Ο γυρολόγος μανάβης



*"Έχομε καλή ντομάτα  
για τσικόλι και σαλάτα"*

Μα μπορούμε να προσέξουμε και το ντύσιμο των γυναικών, στο σκίτσο μας:

Η μια γυναίκα φορά μαύρο τσεμπέρι. Αυτό σημαίνει ότι πέθανε κάποιος, όχι πολύ δικός της. Δεν έβαλε μαύρο φόρεμα λοιπόν, μα έβαλε για λίγο καιρό μαύρο τσεμπέρι. Η άλλη γυναίκα φορά μαύρο φόρεμα. Αυτό σημαίνει ότι είχε πεθάνει πολύ δικός της άνθρωπος. Φορούσε και μαύρο τσεμπέρι. Ακόμα και σε μικρά κοριτσάκια φορούσανε τσεμπεράκια για να τονιστεί το πένθος τους. Όταν άρχιζε να μη βάζει τσεμπέρι ήτανε ένδειξη ότι το πένθος άρχιζε να ξεθωριάζει.

## Το καρβουνοκάμινο

Σκληρή και άχαρη δουλειά είναι αυτή που έκανε ο καρβουνοιάρης. Τα πολύ χοντρά ξύλα τα κόβανε με το πριόνι. Μια μεγάλη λάμα γύρω στο 1,50 μ. και πλάτος γύρω στις 12 πόντους με μεγάλα δόντια. Στην κάθε άκρη περνούσανε ένα ξύλο που χρησίμευε για λαβή και από κάθε άκρη κρατούσε ένας άνδρας. Πηγαίνανε και φέρνανε το πριόνι μέχρι να κόψουνε το ξύλο. Τα κλαδιά, που δεν ήτανε χοντρά τα κόβανε με "μανάρα" (τσεκούρι). Τα βαριά ξύλα τα κατρακούσανε για να τα πάνε στη θέση του καμινιού. Όταν "χτιζανε" το καμινι στο κέντρο βάζανε τα μεγαλύτερα και τα χοντρώτερα ξύλα. Φροντιζανε πάντως να μην υπάρχουνε κενά. Το χτιζανε σε σχήμα σπλωτού κώνου. Ακτίνα είχε το καμίνι κάτω από δυο μέτρα και ύψος κάτω απο δυο μέτρα. Μπορούσε όμως να είναι πολύ μικρότερο. Αμα τελειώνε το σκεπαζαν με "φουντώματα" (πυκνούς θάμνους ή κλαδιά χλωρά πικροδάφνης) και πάνω από τα φουντώματα χώμα. Από την κορφή άφηναν λίγο μέρος και έδιναν τη φωτιά και μετά το σκέπαζαν και η φωτιά δούλευε προς τα κάτω.

Από γύρω γύρω μπορούσε να του κάνουνε ποδαρικό με πέτρες. Κατά διαστήματα από γύρω-γύρω του άφηναν καπνοδόχους. Όταν έβγαίνε η φωτιά από τον κάθε καπνοδόχο τον κλείνανε και όταν κλείνανε όλοι οι καπνοδόχοι λέγανε πως το "κρούψανε" και εσβηνε η φωτιά.

Κατά το διάστημα που ψήνεται το καμινι μα και άμα το κρούψουνε πρέπει να το βλέπουνε, γιατί αν τρυπήσει θα βγάλει στάχτη και όχι κάρβουνα αν δεν επεμβουνε να το φτιάξουνε. Όταν τρυπήσει τότε που συνεχίζει να ψήνεται βάζουνε από την τρύπα και άλλα ξύλα πριν το σκεπάσουνε και λένε ότι το "ταίζουνε".

Το αφήνουνε λίγες μέρες πριν το "ξεκαμινιάσουνε". Πάντα είχανε κοντά λιγα βαρέλια με νερό για να σβήνουνε τυχόν αναμένα κάρβουνα στο ξεκαμινιάσμα.

Ένα καμινι μπορεί να βγάλει, άμα είναι μεγάλο, και πάνω από 20 τόνους κάρβουνο. Τρεις οκάδες χλωρό ξύλο ή δυο οκάδες ξερό βγάζουνε μια οκά κάρβουνο. Τα καλύτερα κάρβουνα κάνει το πρινάρι.

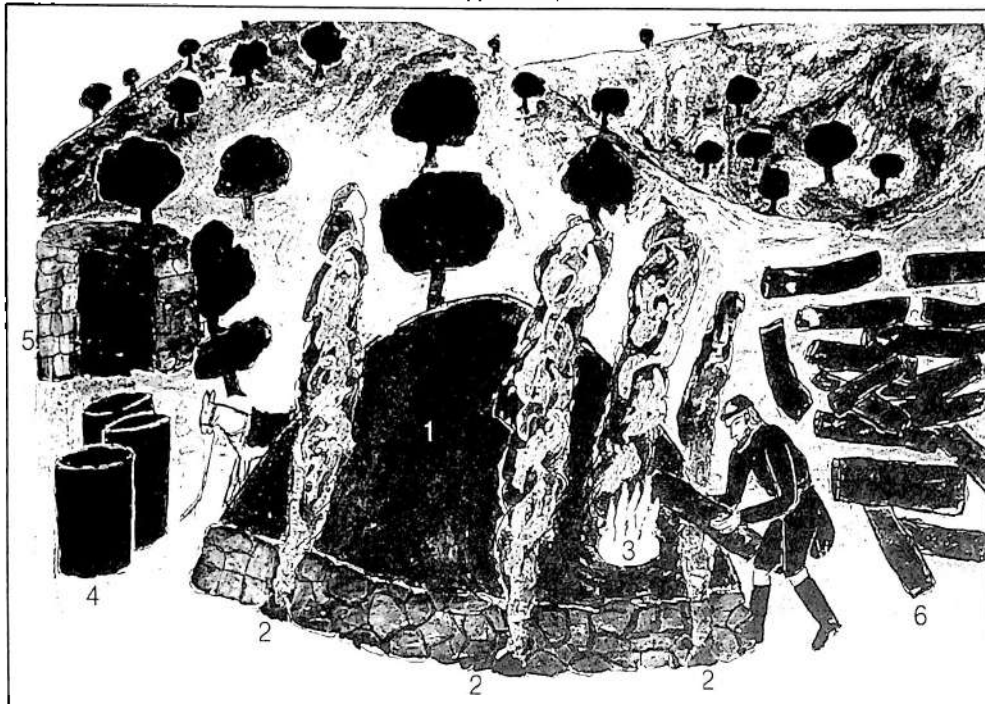

*Καμίνι κόνω στο βουνό για κείνο δα σου λείπω,  
για κείνο δα δε με θάρεις απ' όξω απου το γ-κίπο.*

1. Το καμίνι. 2. Οι καπνοδόχοι 3. Το καμίνι είναι τρυπημένο και το "ταίζει" ο φίλος μας. 4. Τα βαρέλια με το νερό  
5. Ένα πρόχειρο καλυβάκι για τις ανάγκες τους. 6. Ξύλα για το τόσιμα μα και για το επόμενο καμίνι.

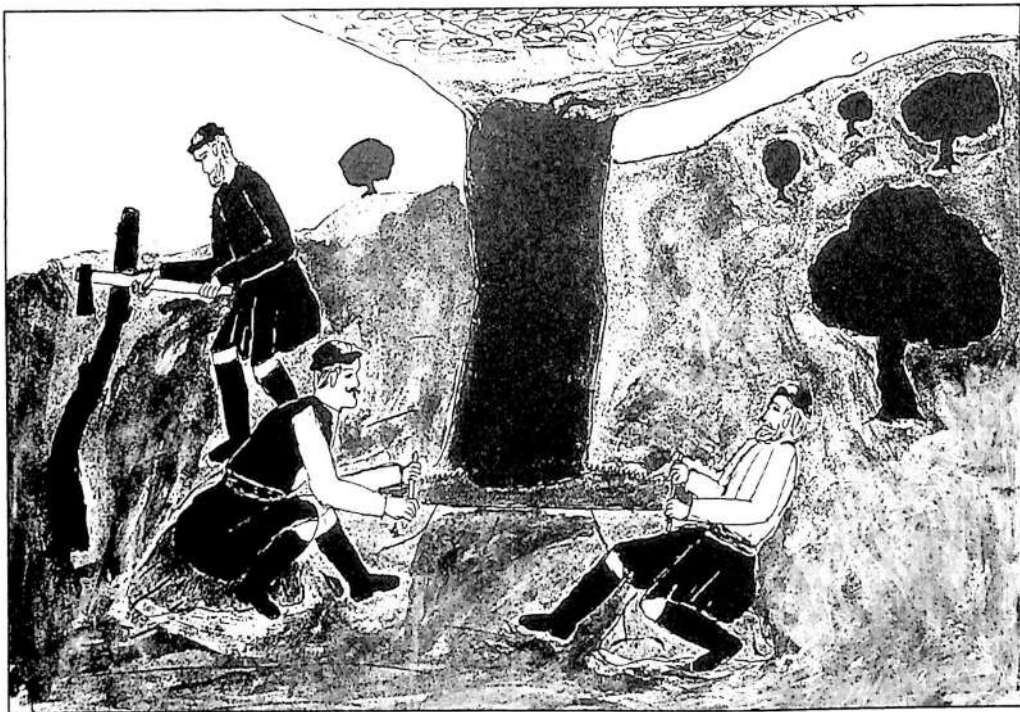

*Τέχνη θέλει το πριόνι  
μη οπασίς δέν κατέει δρώνει*

Με το πριόνι δυο άντρες κόβουνε το δέντρο. Με το τσεκούρι ο άλλος καβει μικροτερα ξυλα.

ΕΙΚΟΝΑ 88

Διάφορα πριονία



Με το πριόνι κόβουμε του καμινού τα ξύλα  
Εσύ με τα ματάκια σου με πριονίζεις, σκύλα

## Η ρασοφάμπρικα

Το ράσο (η καπα) ήτανε πολύ σημαντικό ρούχο για τον κάθε χωρικό μα ιδιαίτερα για τον κάθε κτηνοτρόφο ήτανε λιαν απαραίτητο. Σε άλλο σημείο γράφουμε τι βάσανα τραβούσε η γυναίκα μέχρι να το υφάνει, μα τώρα θα έπρεπε να παει στη "ρασοφάμπρικα" για να βελεντσοποιηθεί, να αδιαβροχοποιηθεί και να γίνει πιο γερο και πιο ζεστερό το υφασμα. Την περιοχή μας εξυπηρετούσε η ρασοφάμπρικα της Αργυροπόλεως. Δε νομίζω να ήτανε πολλές στην Κρήτη, ρασοφάμπρικες που τις λέγανε και «Ρασοτριβές».

Ένα τελάρο από τέσσερις κολώνες ήτανε η βάση της "φάμπρικας". Κάτω από τη μεση είναι τοποθετημένη η "σκάφη". Είναι ξύλο από δρυ. Είναι μήκος 1.80-2.00 μ. Πανω από το τελάρο τα οριζόντια ξύλα, πάχους 0,40 x 0,40, τα λένε προσκεφάλια. Από κάθε προσκεφαλι κρεμεται και απο ένα ξύλο που έχει πάχος 0,20 x 0,25 και μήκος 2-3 μ. που το λένε "παλικαρί". Στο κάτω του μερος κάθε παλικαρί κρατά μια "κοπάνα". Ένα κομμάτι ξύλο σαν σφυρα για να κοπανίζει τη ρασία. Κατω από τη σκάφη το αρδάχτι έχει τέσσερα ξύλα, από ένα σε κάθε πλευρά και που καθένα τους κτυπά στην προέκταση ενός "παλικαριού", κατα την περιστροφή και το διώχνει από τη θέση του, και επανερχόμενο με το νόμο της βαρύτητας χτυπά στη ρασία, και με τη σειρά τους χτυπούνε και τα άλλα. Τα ξύλα που είναι προσαρμοσμένα στο αρδάχτι και χτυπούνε στα παλικάρια τα λένε "μπαταρίες". Όλο αυτό το σύμπλεγμα είναι ξυλινο. Μόνο στα δύο ακρα του το αρδάχτι έχει σίδηρο.

Για ένα σωστο ράσο έπρεπε να γίνει 13 πήχες ρασιά, όπως την παρέδιναν στον "ρασιδα". Έγραφε καθέννας το όνομά του στην ρασιά του, διότι, όχι μόνο ανακατεύονταν πολλές ρασίες μαζί, μα για κάθε δόση ένωναν στην φάμπρικα 50 πήχες και την δούλευε συνέχεια επί 24 ώρες, αν επροοριζετο για ράσο, ενώ αν ήτανε για ρούχα, "γρίτζο" (σακάκι) ή ρασοβρακα επαρκούσανε μόνο 16 ώρες στη φάμπρικα. Όταν σταματούσε η φάμπρικα, από τις 13 πήχες της ρασιάς έμεναν μόνο 9 και από τους 90 πόντους πλάτος μένανε 60. Τώρα τις ρασίες τις τεντώνανε κατά μήκος και κατά πλάτος. Μετά τυλιζαν καθε ρασιά και την έβαζαν δυο λεπτά στην κοπάνα για να "σιντερωθεί" και ήτανε έτοιμη για παραδοση στον δικαιούχο.

Όταν πρωτοβάζανε στη σκάφη τη ρασιά βάζανε δυο τενεκέδες νερό μέχρι να πετάξει χνουδι. Μετά κάθε μισή ώρα βρέχανε από λίγο για το υπόλοιπο των 24 ωρών.

Επίγα ο ίδιος ρασιές στην Αργυρούπολη και είδα τη φάμπρικα, μα δεν θα μπορούσα να την περιγράψω, αν δεν είχα τη βοήθεια του Παπά Μανόλη Πετράκη από την Επισκοπή Ρεθύμνου ο οποίος μου έστειλε και τις φωτογραφίες. Η κίνηση της ρασοτριβής γινότανε με υδατόπτωση όπως και του νερόμυλου.

ΕΙΚΟΝΑ 89

Ρασοφάμπρικα

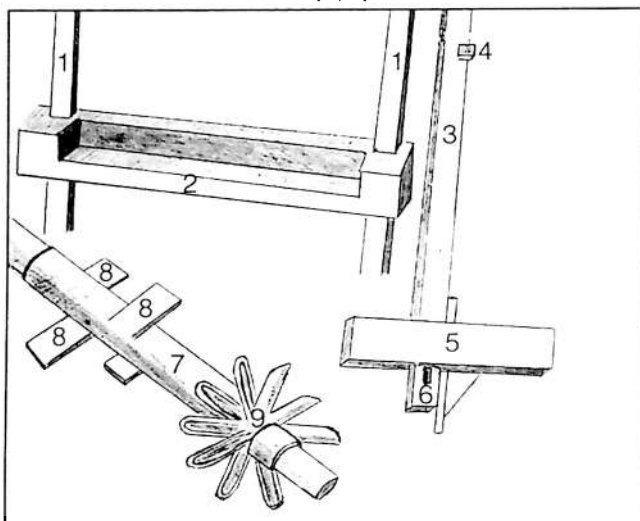

*Ὡς κοπανίζεται ἡ ρασὲ στὴν φάμπρικα τὴ σκαφὴ  
με δέρνουνε τὰ βάζανα, ἡ μοῖρα μου τὸ γράφει.*

ΕΙΚΟΝΑ 90

Εικόνα ρασοφάμπρικας

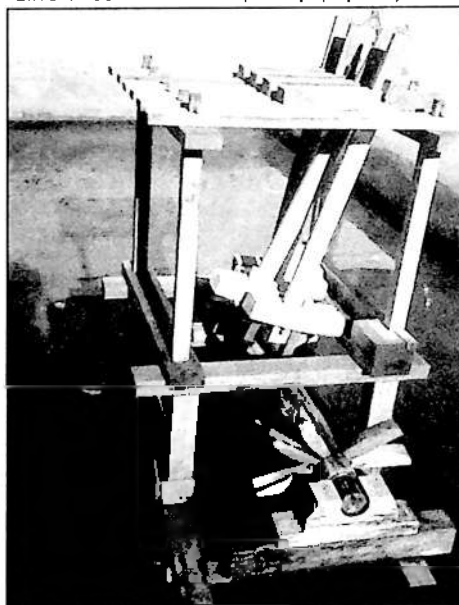

## Ο σιδηρουργός

Τον σιδηρουργό σε πολλά χωριά της Κρήτης τον λέγανε "χαρκιά" και το εργαστήριό του χαρκιδικό.

ΕΙΚΟΝΑ 91

Ο σιδηρουργός

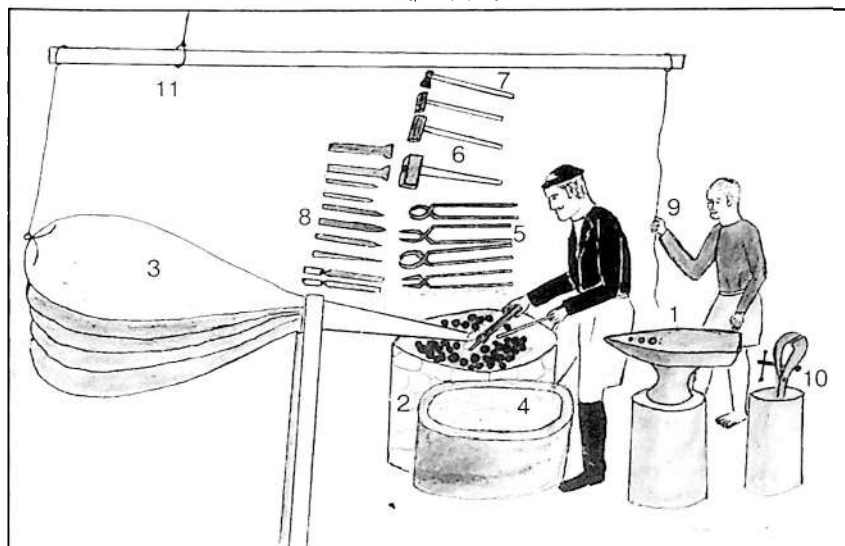

*Ως κοπανίζει ο χαρκιάς το σιεντρο οι ' αμόνι  
εστά με κοπανίζουνε τα βασάνα κ' οι πάνοι.*

1. Το πρώτο εργαλείο του χαρκιά είναι το αμόνι (άκμων). Εκεί απάνω σφυρηλατεί το σίδηρο και του δίνει το σχήμα που θέλει. 2. Δεύτερο εξάρτημα του χαρκιά είναι το πυρομάχι. Μια χαμηλή κολώνα, σαν βωμός, που εκεί απάνω, με ερρικοκάρβουνα ή πετροκάρβουνα πυρώνει το σίδηρο. Σπάνια με κυπαρισσοκάρβουνα. Δεν κάνει κάρβουνο από όλα τα ξύλα. 3. Απαραίτητο βεβαία είναι και το φυσερό. Η πάνω και η κάτω επιφάνεια είναι τάβλα. Το περιβλήμα του είναι από δέρμα και κάνει κούδες όπως το ακορντεον. Από το πίσω μέρος είναι δεμένο με ένα σκοινί και η άλλη άκρη του σκοινιού είναι δεμένη σε ένα μακρύ ξύλο. Από την άλλη άκρη το ξύλο έχει ένα σκοινάκι και από εκεί το τραβα ένα παιδί και όταν παίρνει αέρα μέσα κλείνει από μπροστά (για να μην ρουφά τα καρβουνα) και ανοίγει η τρύπα για την εισοδο του αέρα. Όταν φυσά ανοίγει η οδός για το πυρομάχι και η άλλη κλείνει. 4. Η μαστελα, μια γούρνα η ένας τενεκές με νερό. Εδώ όταν έχει πάρει το κανονικό του σχήμα το σίδηρο το βάζει ο χαρκιάς για να πάρει τη βαφή του. Έχει μεγάλη σημασία η βαφή για την αντοχή του εργαλείου. Τη λένε βαφή γιατί όταν μπαίνει στο νερό με τη βράση παίρνει ένα μαύρο χρώμα. 5. Στον τοίχο έχει φυλαμένες διάφορες τανάλιες για να πιάνουσε κάθε εργαλείο. 6. Στον τοίχο έχει διάφορες βαριές και σφυριά που τα χρησιμοποιεί ανάλογα με το πάχος του σιδήρου. 7. Στον τοίχο έχει και ένα κοπίδι με στελιάρι. Όταν το σίδηρο είναι πυρακτωμένο δεν μπορεί να κρατά κοντά με το χέρι απλό κοπίδι. 8. Στον τοίχο έχει λίμες, ζουμπαδες (για να τρυπά) και κοπίδια. 9. Το παιδί που δουλεύει το φυσερό. 10. Απαραίτητο εργαλείο είναι και η μέγκενη. Εκεί σταθεροποιεί τα σίδηρα και τα δουλεύει. 11. Είναι στη στέγη ένα σκοινί και κρατά το ξύλο του φυσεριού.

## Ο τσαγκάρης

Ο τσαγκάρης είχε πολλά μικρά εργαλεία. Το μόνο μεγάλο εργαλείο που διάθετε ήταν ο πάγκος του. Μηχανή δεν είχε τότε.

Επρόλαβα στιβάνια, αλλά και παντόφλες, που ήταν χωρίς τακούνια μα και ραμμένα στο ίδιο καλαπόδι και τα δυο. Δεν διακρίνονταν σε δεξιό και αριστερό. Όποιο έπιανες σε οποιο πόδι έκανε.

1. Ο πάγκος. 2. Στον πάγκο με πηχάκια είναι χωρισμένες οι θέσεις για διάφορα μεγέθη σπράγκες (μικρά μπροκάκια), για τσαρουχομπροκες (βιδόμπροκες), για ξυλομπροκες κλπ. 3. Οργιά. 4. Στραβό σουβλί, για να ράβει απ' έξω τα μπαλωματα. 5. Ένας μικρός βολος κερί για να κερώνει την οργιά. 6. Το μασάτι που ακονίζει τις φαλτσέτες. 7. Οι φαλτσέτες είναι λαμάκια από ατσάλι που κόβουνε λοξά. 8. Σφυράκια. 9. Ισιο σουβλι. 10. Ο "κατσαμπροκος". Ένα ισιο κοντό σουβλάκι που του χτυπά με το σφυράκι να ανοίξει τρύπα για να βάλει τις ξυλόμπροκες. Οι ξυλόμπροκες ήτανε σαν το σπιρτοξυλο και μήκος 1-1,50 ποντο. 11. Ένα μεγάλο ακονι. 12. Στον πάγκο κρέμονται τανάλιες και λίμες. 13. Με ένα λουρί σταθεροποιούσε ο τσαγκάρης το παπούτσι στο γονατό του τεντώνοντας το με το πόδι του. Το λουρί αυτό το λένε κατόχι. 14. Το παιδί που πήγε για να μαθει την τέχνη ισώνει σπράγκες. Για να μονταριστεί το παπούτσι στο καλαπόδι να πάρει το κατάλληλο σχήμα χρησιμοποιούνται εκατοντάδες σπράγκες που όμως μετά βγαίνουνε στραβές και το "τσιρακι" τις ισώνει. 15. Ράσπες χρησιμοποιούνε στο πετάι. Η μεγάλη ράσπα έχει στην άκρη κάτι σαν δαχτυλίδι, είναι κοφτερό και το βαζανε και κόβανε τις ξυλόμπροκες μέσα απο το στιβάνι. Είπαμε ότι με τον κατσαμπρόκο ανοίγει τις τρυπες που θα δεχτούν τις ξυλόμπροκες. Τις χτυπά με το σφυρί για να ενώσουνε γερα το πετάι στο παπούτσι. Όσες πέρνουνε μέσα καβονται με την ράσπα. 16. Είναι τα ακουπιά που δίνουνε στα καλάμια του στιβανιού το σχήμα της γαμπας. 17. Σφήνες χρειάζονται για να δοθεί στα καλάμια το άνοιγμα που είναι απαραίτητο. 18. Τα καλαπόδια για να βγαίνουνε εύκολα από το ραμμένο παπούτσι έχουνε περαστό ένα κομματι από πάνω. 19. Όταν στα ακουπιά έχει και την πατούσα τα λέμε γαμπάλια. 20. Με το δέρμα των βοδιών φτιαχνανε τη "βακέτα". Στερεό δέρμα που το έβαζαν κυρίως απο τον αστράγκαλο και κάτω. Όχι όμως όμορφο. 21. Με το κατσικίσιο δέρμα φτιάχνανε το "τομαρι" που το έβαζαν στα καλάμια των στιβανιών. 22. Με το δέρμα των νεικων βοδιών κανανε το "βιδέλο" πιο όμορφο από την βακέτα και πιο λεπτό. 23. Το πετάι ήτανε συνήθως ίσια κομμένο. Ένα κομμάτι πετάι, όπως το πουλούσε το βυρσοδεφείο, το λέγανε "ένα κανατι". 24. Το δέρμα των προβάτων δεν ήτανε στερεό και το κανανε φοντρες. Το λέγανε "καμοτσα". Η 28η Οκτωβρίου το 1940 με βρήκε να ισιώνω σπραγκες, προσπαθώντας να γίνω τσαγκαρής. Ισώνα χιλιάδες σπράγκες.



Ο μάστορας με την ποδιά σέλη την εβδομάδα  
την Κερακιά σταλίζεται στα ρωσικά φριγάδα

## Ο σομαράς

Ο σομαράς είχε μια ειδική καρέκλα που αντί για μπροστινά πόδια είχε ένα κομμάτι κορμό δέντρου και απάνω εκεί πελεκούσε τα διάφορα κομμάτια του σομαριού.

ΕΙΚΟΝΑ 93

Ο σομαράς

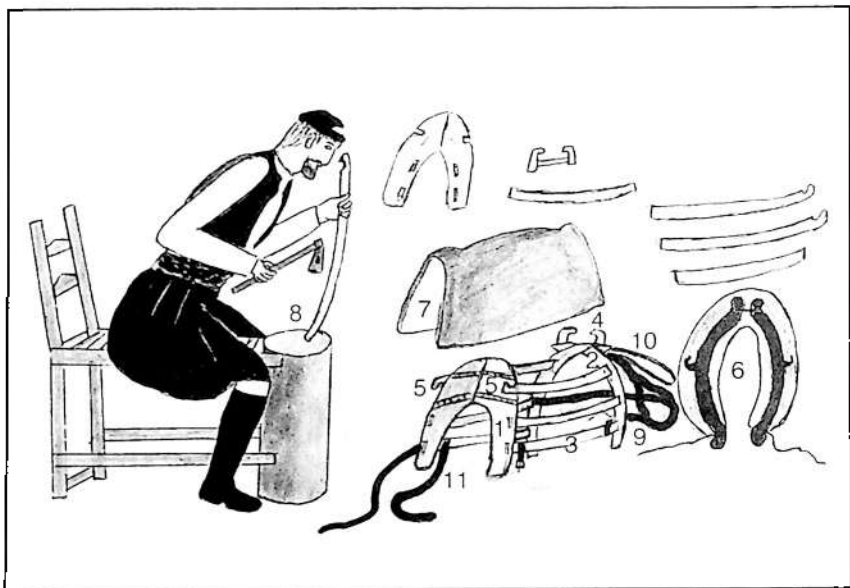

*Μοναχά τση το πελεκάν η γαϊδάρα το σομαρί  
και καλό κακό το κάνει η γαϊδάρα θα το βάνει  
(Παροιμιακή μαντινάδα)*

1. Η μπροστινή ψαλίδα του σομαριού. 2. Η πίσω ψαλίδα. 3. Τα πλευρά. 4. Τα πίσω σκαρβέλια (ξύλινοι γατζοί). 5. Τα εμπρός σκαρβέλια. 6. Ο κασός για το λαιμό του μουλαριού, όταν ζευγαρίζει ή σέρνει κάτι. 7. Η στρώση του σομαριού. Είναι απ' έξω με δέρμα και από μέσα έχει "κετσέ" κάτι μαλακό για να μην πλιγγώνει. 8. Ο σομαράς πελεκά. 9. Τα λουριά που κρατούνε το σομαρι από πίσω τα λέγαμε "κουσκούνι" ή και «ορπιστέ». 11. Το λουρί που κομπίζει μπροστά "μπροστελίνα" και αυτό που περνά από την κοιλιά "γίγλα".

## Ο κοφινάς

Ο κοφινάς για πρώτη ύλη είχε βέργες από λυγαριά ή άλλα κλαδιά και βέργες από σκισμένα καλάμια. Τότε που δεν ήτανε πλαστικά δοχεία και δεν αντιμετωπίζονταν πολλές ανάγκες με μηχανήματα και με κομπιά, ο κοφινάς ήτανε πολύ χρησιμος και εφτιαχνε πολλά με τις βέργες του. Εφτιαχνε π.χ. "κοφινίδες" για αποθήκευση καρπών. Είχανε σχήμα πιθαριού και ακόμα πλεχτο σκεπασμα. Στις κοφινίδες έκαναν μια επάλειψη απο μέσα με ένα μίγμα από φρέσκα βοδινά περιττώματα και αργιλόχωμα, το ίδιο μίγμα που επαλείφανε και τα μελισσοκόφια με τη διαφορά ότι, ενώ σ' αυτά γίνεται ένα είδος σουβά, στην κοφινίδα η επάλειψη έχει στόχο μόνο να γεμίσει τα κενά που δημιουργούνται ανάμεσα στις βέργες και φυσικά απ' έξω δεν γινότανε επάλειψη. Εφτιαχνε ο κοφινάς τα "πετροκόφια" που έβαζαν τα χαλίκια και τα μπάζα και τα έπλεκε μόνο με βέργες από κλαδιά για να αντέχουνε, ενώ τα "μπουγαδοκόφια" τα έπλεκε με όρθιες βέργες απο κλαδιά και οι οριζόντιες ήτανε καλαμένιες, αφού αυτά δεν είναι απαραίτητο να έχουνε πολλή αντοχή, μα πρέπει και να είναι πιο καθαρά. Εφτιαχνε ακόμα "τσιφιδάκια" (καλούπια για αθούρους) έπλεκε τις νταμιτζάνες, πανέρια κλπ. Τα "τουπιά" (καλούπια για το τυρί) θέλανε ειδική τεχνη και τα πλέκανε ορισμένοι τεχνίτες. Αυτά έπρεπε να έχουνε μεγάλη αντοχή για να μη σπouνε με την πίεση.

Τις βέργες χλωρές τις χρησιμοποιούσαν όπως ήτανε, μα άμα ήτανε ξερές τις βάζανε στο νερό από την προηγούμενη μέρα για να γίνουνε εύκαμπτες. Δύο βέργες πλέκει συγχρόνως ο κοφινάς και εναλλασσόμενα περνά κάτω την κάθε βέργα για να δένονται καλύτερα με την όρθια βέργα και να είναι πιο στερεό το κοφινι ή ό,τι άλλο πλέκεται.

Σχεδόν όλα (κοφινία, καλάθια κλπ) αρχίζουνε με βέργες από κλαδιά, διότι ο πάτος πρωτοφθείρεται και οι βέργες από κλαδιά είναι ανθεχτικότερες και σχεδόν πάντα οι όρθιες βέργες είναι από κλαδιά. Σαν να πούμε αυτές είναι το σπιμόνι, ενώ οι οριζόντιες βέργες είναι σαν να πούμε το υφάδι. Τα χείλια γίνονται από τις όρθιες βέργες που περισσεύουνε όταν σταματά το πλέξιμο.



*Ετο' από πλέκει ο κοφινάς με βέργες το κοφίνι  
έπλεξεν η γι-αγόπη μας κι άμμεν και δε σβάνει!*

1. Ο κοφινάς επί το έργο 2. Νταμπτζάνα 3. Πετροκοφίνο 4. Κοφινίδα 5. Καλάθι 6. Τσιφιδάκι 7. Μπουγαδοκόφίνο 8. Τρουπί 9. Δίπλα έχει τις βέργες για να συνεχίζει το πλέξιμο.

## Το ασβεστοκάμινο

Οχτώ ή δέκα άτομα έκαναν το ασβεστοκάμινο. Κάθε δύο αποτελούσαν ένα "ρούπι" και σε πρώτη φάση πήγαινε ο ένας από το κάθε ρούπι στην εργασία (τέσσερα ή πέντε άτομα δηλαδή). Πρώτη δουλειά να εξετάσουν το μέτρο που θα κάνουν το καμίνι. Πού είναι πολλές και καλές πέτρες και πολλά ξύλα. Η εργασία ξεκινούσε από τα ξύλα. Έβγαζαν κυρίως θάμνους. Τους έβγαζαν, τους "εγομάριαζαν" (τους έκαναν δεμάτια) και τους έβαζαν απάνω πολλές πέτρες για να αποχτήσουνε συνοχή. Το καμίνι ήτανε γύρω στα δώδεκα ποδάρια εσωτερικά (δώδεκα φορές όσο είναι το μήκος του παπουτσιού). Για κάθε ποδάρι έπρεπε να αντιστοιχούνε εκατό δεμάτια ξύλα. Άμα τελειώνανε με τα ξύλα αρχίζανε το καμίνι. Το "βορθί" ήτανε περίπου 1,50 μ. βάθος από την επιφάνεια. Έχτιζαν ένα τοίχο εξωτερικό και ένα εσωτερικό που στη βάση του ήτανε πάνω από ένα μέτρο. Στο ενδιάμεσο βάζανε χώμα. Ο εξωτερικός τοίχος ήτανε σκαρπαδός. Σε δυο σημεία μέχρι να χτιστεί το καμίνι έκαναν εγκοπή και στενεύανε τον τοίχο και την εγκοπή αυτή την έλεγαν "μπογιαμά". Αυτό ήτανε σαν ένα τεράστιο καζάνι που μέσα θα ψήνανε τις πέτρες να τις κάνουνε ασβέστη.

Παράλληλα με το περιβλήμα αυτό αρχίζανε και από μέσα στο βορθί ένα τοίχο χωρίς χώμα που τον λέγανε "ανύχι". Αυτός ο τοίχος έκλεινε σε θόλο λίγο πιο πάνω από το ύψος του πόρου. Άμα έκλεινε ο θόλος γεμίζανε το "καζάνι" πέτρες για ψησιμο. Αρχικά μεγαλύτερες και συνέχεια τις έβαζαν μικρότερες ώσπου στο τέλος του, στην "κατρίδα", έβαζαν φιλά χαλκικά. Όταν ο μάστορας έχτιζε το ανύχι πετούσανε ξύλα για να πατεί και έτσι δεν χρειαζότανε σκαλωσιά. Τώρα είχε σειρά το κουβάλημα των ξύλων. Κάθε καμινάρης κρατούσε ένα ξύλο σαν κοντάρι περίπου δυο μέτρα. Το λέγανε "ταίτα". Εξεπέτρωνε το δεμάτι, εκάρφωνε την ταίτα, την γύριζε και η άλλη άκρη της άγγιζε στη γη. Με μια κίνηση το δεμάτι βρισκότανε στην πλάτη του καμινάρη. Με την πίεση των πολλών ημερών είχανε μια συνοχή σαν να ήτανε δεμένα.

Άμα φέρνανε τα ξύλα έδιναν ένα βράδυ φωτιά στα ξύλα που βρίσκονταν στο βορθί. Το πρώτο βράδυ η φωτιά δούλευε μόνη της. Από το άλλο πρωί όμως αρχίζανε τα ζοριλίκια. Πήγαιναν και τα δυο άτομα από το κάθε ρούπι (ενώ μέχρι τώρα πήγαινε ο ένας μόνο κάθε μέρα). Δύο ήτανε συνέχεια μπροστά από τον πόρο του καμινιού και με διχαλωτά ξύλα που τα έλεγαν "φουρκάδες" έσπρωχναν ξύλα μέσα. Άλλοι τα πλησιάζανε, άλλοι τα κουβαλούσανε μα και έπρεπε να αντικαθιστούνται συχνά, γιατί η ζέστη και ο κόπος απαιτούσανε συχνή αντικατάσταση.

Το καμίνι ψηνότανε γύρω στις εβδομήντα ώρες. Έβγαζε 20.000-30.000 οκάδες ασβέστη. Ήτανε ψημένο όταν έβγαине μια μπλε φωτιά από την κατρίδα, μα και όταν πετούσανε μια πέτρα στο βάθος του καμινιού και κολλούσε ήτανε ένδειξη ότι είναι ψημένο.

Όταν το άφηναν για ψημένο, το έκλειναν με πέτρες και χώματα για να μην χάνει τη φωτιά του.

Κομιά φορά το άνοιγαν σε ένα-δυο μέρες και του έκαigan ακόμα εκατό δεμάτια και έλεγαν ότι το "νάρκωναν". Αυτό λέγανε ότι συντελεί στο να μην σκορπώνε οι ψημένες πέτρες και να μένουνε "βολάρι".

Μήνες περνούσανε για να το ξεκαμινιάσουνε μα ακόμα έκαιγε.

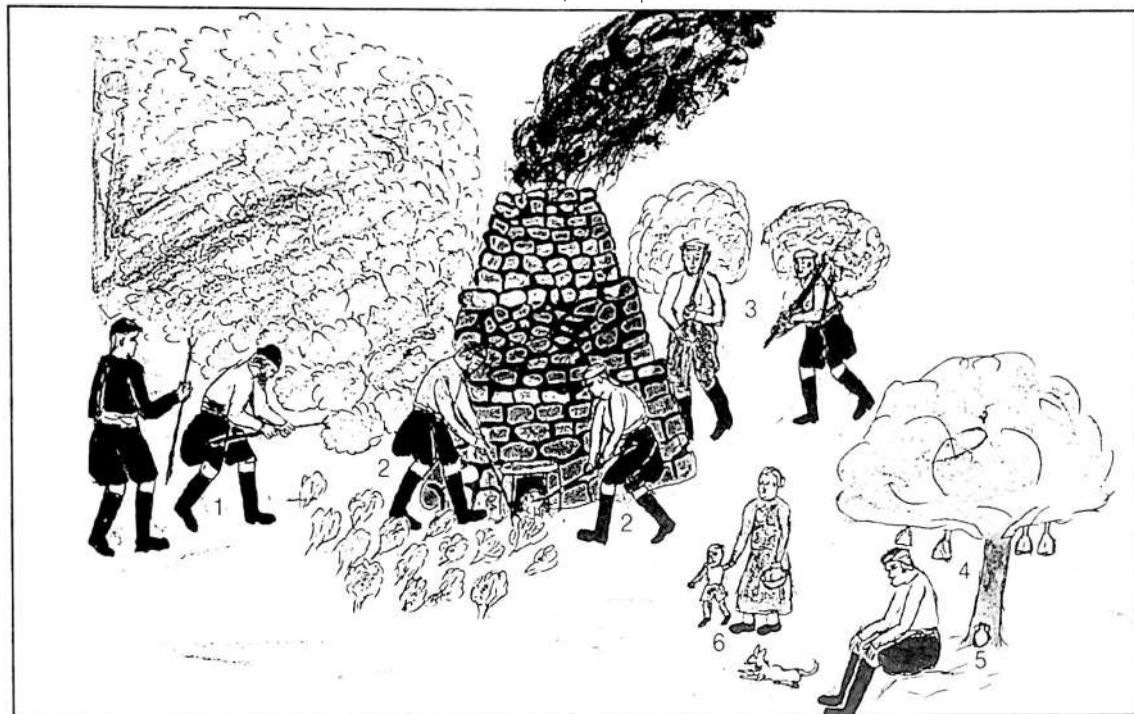

Ένα ασβεστοκάμινο θα σιάζω μοναχός μου  
να κιάσω μια ζεστή φωλιά για να σε βάλω φως μου.

1. Πλησιάζουνε τα ξύλα 2. Βάζουνε τα ξύλα στο καμίνι με τη φουρκαδά. 3. Κουβαλουνε ξύλα με την τσιτά. 4. Στο δέντρο είναι κρεμασμένα τα σακούλια με το φαγητά. 5. Η λαήνα με το νερό. 6. Η γυναίκα φερνει φαι.

## Το μάζεμα του δικταμου

Ο δικταμος είναι πολυετής ενδημικό φυτό της Κρήτης. Φυτρώνει στα ασβεστολιθικά γκρεμνά των ορεινών συγκροτημάτων του νησιού και συνηθέστατα γίνεται στην ξερή πέτρα.

Τα φύλλα του είναι στρογγυλά, σαν ένα μεσαίο κουκί. Είναι γεμάτα άσπρες τριχίτσες και τα άνθη του ροδόχρωμα. Είναι γνωστός από την αρχαιότητα για τις ιαματικές του ιδιότητες και τον αναφέρει ο Ιπποκράτης. Ο Αριστοτέλης γράφει: «...και εν Κρητη φασί τας αϊγας τας αγρίας, όταν τοξευθώσιν ζητειν το δικταμον, δοκει δε τούτο εκβλητικόν είναι των τοξευμάτων εν σώματι». Δηλαδή άμα τα τραυματίζανε με βέλος, μα καταφέρνανε να φύγουνε, πηγαίνανε και τρώγανε δικταμο για να φύγει από το σώμα τους το βέλος. Με απόσταση παράγεται από τον δικταμο αιθέριο έλαιο που χρησιμεύει στη φαρμακοποιία και την αρωματοποιία. Πριν από τον Β΄ Παγκόσμιο Πόλεμο η τιμή του επερνούσε τις χίλιες δραχ. η οκά, εποχή που ένα βοδι έπιανε δυο χιλ. δραχ. και σε περιοδο μεγάλης φτώχειας. Για το λόγο αυτό τον μαζεύανε ακόμα και με κίνδυνο της ζωής. Πέσανε άνθρωποι από τα γκρεμνά και σκοτωθήκανε όταν μαζεύανε δικταμο. Ακόμα θυμούμαι που μια φορά "ελέσκωσε" ένας (κατάφερε να προχωρήσει στο γκρεμνό μα δεν καταφερνε να γυρίσει) και πήγανε οι χωριανοί με σκονιά και κατέβασανε από πάνω έναν με δυο σκονιά και συρανε πρώτα τον ένα και ύστερα τον άλλο.

Τον δικταμο σε ορισμένα χωριά της Κρήτης τον λένε "λιβανοχορτο" για το ωραίο του άρωμα και σε άλλα χωριά τον λένε "σταματόχορτο" γιατί λένε πως έχει την ιδιότητα να σταματά την αιμορραγία.

Πολλές φορές αυτός που εμπαινε στο γκρεμνό για να μαζέψει δικταμο εδένετο με ένα σκονιά που αν θα εχανε την ισορροπία του να μη σκοτωθει πέφτοντας στο κενό. Πάντα κρατούσε μαζί του, όποιος πήγαινε για δικταμο, ένα ξύλο η και καλάμι γύρω στα δυο μέτρα που στην άκρη του ειχε στερεωμένο ένα πιρούνι. Όπου δεν εφτανε λοιπόν με τα χέρια του το δικταμο τον έβαζε ανάμεσα στα δόντια του πιρουνιού και έστριβε το καλάμι ώσπου να αποκοπει το κλαδάκι του δικταμου και όπως ήτανε τυλιγμένο το έσερνε και το έβαζε στην ποδιά του.

Το σκίτσο μας παρουσιάζει τον άνθρωπο την ώρα που μαζεύει δικταμο στη μέση του γρεμνου.

Για τις μεγάλες του τιμές τον καλλιεργούσανε σε κήπους και σε γλάστρες από την 10ετία του '20. Ποιοτικά όμως ήτανε πολύ κατώτερος αυτός από τον δικταμο του γκρεμνού.

Μερικές φορές μαζεύαν τον δικταμο ομάδες χωρικών. Κατέβαζαν στα γκρεμνά δεμένους συντρόφους τους και από πάνω ρύθμιζαν τα σκονιά. Έκαναν κοινή συλλογή, τον πουλούσανε και μοιράζανε τα χρήματα που πιάνανε.

ΕΙΚΟΝΑ 96

Το μάζεμα του δικταμού



Λένε πως με το δικταμό γιατρεύονται οι σανάδες  
μόνο δε με ωφελεί κι αν πίνω με τὰ σανάδες

## Ο νερόμυλος

Ευλογία Θεού ήτανε πάντα τα νερά, για όλες τις ανάγκες, μα ακόμα και όπου ήτανε επαρκής ποσότητα για να κινήσει μύλο ήτανε σημαντικό για τον τόπο. Πάρα πολλές φορές πήγα σαν παιδί στο μύλο. Είναι απόσταση από το χωριό μου οι μύλοι της Αργυρούπολης περι τις πέντε ώρες δρόμο. Συνήθως φεύγαμε το μεσημέρι, μέναμε στον μύλο, αλέθαμε το "άλεσμα" και γυρίζαμε την άλλη μέρα. Το χειμώνα αλέθαμε καμιά φορά στη Μυρθίο ή στον Φοινικιά. Στα φτωχά εδάφη σπονιώς αντιστοιχούσε πέντε οκάδες καρπός σε κάθε μεροκάματο του γεωργού, μα στη συνέχεια έπρεπε να "αλεσμάτσει" η γυναίκα (να καθαρίσει τον καρπό). Έπρεπε να παει στο μύλο το άλεσμα να γίνει αλεύρι. Έπρεπε να φέρει ξύλα ο άντρας. Έπρεπε να αναπίσει η γυναίκα το ένα βραδυ και το άλλο πρωί να ζυμώσει. Δύο ή τρεις οκάδες ψωμί ήτανε που αντιστοιχούσε σε κάθε μεροκάματο μα ήτανε αναγκαστικό. Δεν υπήρχε άλλη διέξοδος και ήτανε φυσική συνέπεια να υστερείται ο κόσμος. Ούτε έργα, ούτε καρβια, ούτε μετανάστευση.

1. Η βάση της κοφινίδας. 2. Η κοφινίδα. 3. Το λουράκι που κρατά τη σέσολα. 4. Η σέσολα. 5. Το λουρακι που κρατά από μπροστά τη σέσολα και που ρυθμίζει την ποσότητα του καρπού που πεφτει (όσο πεφτει περισσότερο βγαίνει χοντρό το αλεύρι). 6. Στη σέσολα είναι στερεωμένο ένα ξυλάκι που στην πορεία του υπάρχουν λακκακία στον μύλο και βγαίνοντας από το ένα χτυπά στο άλλο έτσι που δημιουργεί κραδασμούς στη σέσολα για να ριχνει τον καρπό, ενώ παραλληλα δημιουργεί ένα θορυβο σαν κροτάλισμα ταχυβόλου. 7. Ο μύλος. 8. Η λαμαρίνα που περιβάλλει το μύλο. 9. Η αλευρότρυπα. 10. Η αλευροδόχη που μπορεί να ήτανε από λαμαρίνα ή και λαξευτή πέτρα ή και ξύλινη. 11. Η οδοντωτή τροχαλία που γυρίζει το μύλο. 12. Το γρανάζι που γυρίζει την τροχαλία. 13. Ο άξονας της φτερωτής που στην ακρα έχει το γρανάζι. 14. Η φτερωτή που τα φτερα της γυρίζουνε προς τα πάνω για να αξιοποιεί καλύτερα την υδατοπτώση. 15. Ο στύλος που κρατά σε σταθερή θέση τον άξονα της φτερωτής. 16. Ο άξονας της οδοντωτής τροχαλίας. 17. Ο στύλος που κρατά τη φτερωτή. 18. Το πατωμα πάνω από τα σύνεργα της κίνησης. 19. Το πηγάδι που κατεβαίνει το νερό. 20. Ο μοχλός που βάζει ή βγαζει τη φτερωτή στην υδατοπτώση για τη λειτουργία του μύλου. Επειτωμένοι νερόμυλος είναι η φωτογραφία στο οπισθόφυλλο του βιβλίου μας.

ΕΙΚΟΝΑ 97

Ο νερόμυλος

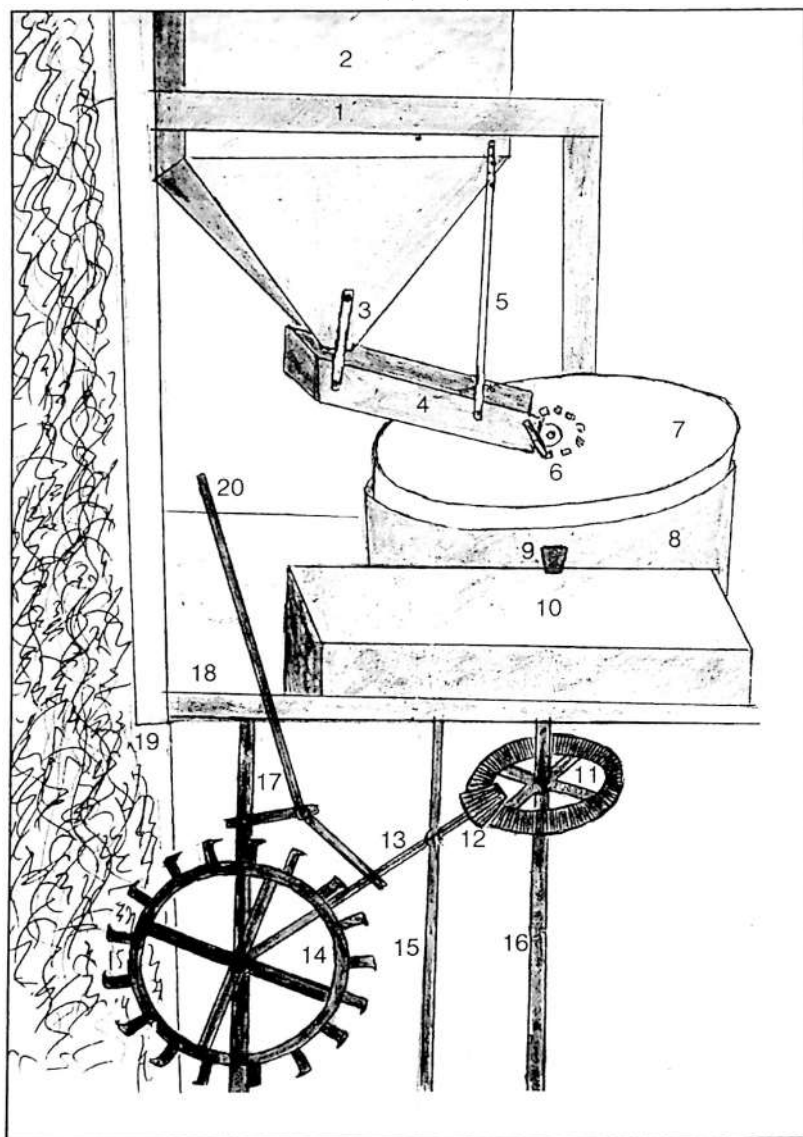

Τοι μύλους τοι γυρίζουε ποτάμια που κυλάουε  
 Δεν τοι γυρίζουε οι ευκές όσα κι αν ευκιθούε

## Ο μαραγκός

Ο μαραγκός δεν είχε παλιότερα μηχανήματα. Σ' ένα τσιμπίλι έβαζε όλα του τα εργαλεία και τα έπαιρνε και πήγαινε όπου ήθελε να δουλέψει. Ήταν καθαρή δουλειά και κερδοφόρα, μα ο κόσμος δεν είχε λεφτά και πολλοί φτιάχνανε οι ίδιοι την πόρτα του σπιτιού τους, το τραπέζι κλπ. για να αποφύγουν να δώσουνε λεφτά και ας ήτανε κακοτεχνία.

ΕΙΚΟΝΑ 98

Ο μαραγκός

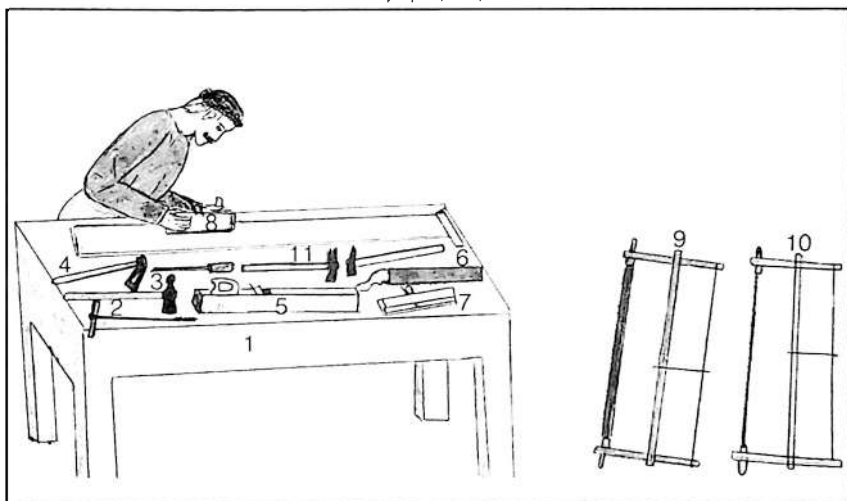

*Του μαραγκού τα σύνεργα τα τρώσινε τα ξύλα  
τα μάθια σου είναι σύνεργα, καρδιές που τρώνε, σκύλα.*

1. Σε ένα βαρύ πάγκο δούλευε ο μαραγκός. 2. Το τρυπάνι. 3. Το σφυρί έχει από τη μια επίπεδο σκούλο, μα από την άλλη είχε σφαιρικό για να χτυπά στις μπρόκες να χωνεύουνε στην ταύλα. 4. Το σκεπάρνι (η μυθολογία που μας λέει για τον Δαιδαλο, μας λέει και ότι αυτός εφεύρε το σκεπάρνι και το τρυπάνι). 5. Η ντρετούρα. Είναι μια μεγάλη πλάνια για να ισιώνει τις ταύλες. 6. Ο σαράκας. 7. Η πατούρα. Είναι μια ειδική πλάνια που τρώει στην άκρη τη μισή τάβλα για να φάει την άλλη αντίθετα, στο πάχος τους, για να εφαρμόσουν έτσι που να μη μένει χαραμάδα. 8. Με τη μικρή πλάνια πλανιέρνει την τάβλα. 9. Το πριονάκι. 10. Το ξεγυριστήρι. Έτσι λένε ένα ειδικό πριονάκι με πολύ στενή κορδέλα που μπορεί να κόψει καμπυλωτά την τάβλα. Το τελάρο του πριονιού είναι ένα ξυλινο ήτα (H), πολύ κοντό και πολύ πλατύ. Στις κεραίες της μιας μεριάς εφαρμόζεται η κορδέλα του πριονιού. Στις κεραίες της άλλης μεριάς βάζομε διπλό γερό σπάγκο και στη συνέχεια τον στρίβομε με ένα ξυλάκι για να τεντωθεί καλά η κορδέλα. 11. Σφυράκι διχαλωτό που βγάζει τις μπρόκες.

## Μεταξούδες

Όπως και αλλού γράφουμε, οι περισσότερες ασχολίες εγίνονταν με πρωτόγονο ή ημιπρωτόγονο τρόπο μέχρι και μετά τα μέσα του αιώνα μας, μα ειδικά ως τις αρχές του στην ύπαιθρο της Κρήτης.

Δεν αποτελούσε λοιπόν εξαίρεση και το μετάξι. Το πρώτο ξεκίνημα της μεταξούς ήτανε που έβαζε στο στήθος της τον μεταξόσπορο μετά τα μέσα του Απριλίου, για να εκκολαφτεί με τη θεμοκρασία του σώματός της. Αυτό όταν ήθελε να επισπεύσει την εκκόλαψη. Διαφορετικά εκκολαπτότανε πιο αργά. Όμως, έπρεπε να είναι προσεχτική, ιδιαίτερα κατά την ώρα του ύπνου, να μην τον πιέσει και του προκαλέσει ζημιά. Μολις βγει η κάμπια από το αυγό, πολύ μικρή και πολύ ευαίσθητη, της κόβανε το μουννόφυλλο (αποκλειστική τροφή του μεταξοσκώληκα είναι το μουννόφυλλο) με ψαλίδι ή με μαχαιρι όπως κόβανε τον καπνό. Αργότερα όμως της βάζανε ολοκληρω τα φυλλα που τα καταβροχθίζει με απίστευτη ταχύτητα και λαιμαργία. Στο δωμάτιο που τράνε οι κάμπιες ακούγεται θόρυβος σαν της βροχής. Κόβουνε κομματια τα φύλλα και τα καταβροχθίζουνε. Δεν τα μασούνε. Τις κάμπιες τις τοποθετούνε και τις ταιζουνε πάνω σε ψάθες ή καλάμωτες που τις λέγανε "κρεβατσούλες". Οι μεταξοσκώληκες θέλουμε το δικό τους δωμάτιο και θέλουμε σταθερή θεμοκρασία 20-24 βαθμούς C.

Θέλουμε ακόμα κανονική υγρασία στο δωμάτιο και κανονικό φωτισμό και αερισμό. Θέλουν ιδιαίτερη προσοχή γιατί είναι παρα πολύ ευαίσθητες σε αρρώστιες. Ακόμα, λέγανε, ότι είναι ευαίσθητες στο μάτιασμα και δεν επιτρέπανε οι μεταξούδες στον καθένα να παραβιάσει το "άδυτο". Επίσης, πιστεύανε, ότι τα ψέματα επιδρούνε ευνοικά στην πρόοδο του μεταξίου τους και διοχετεύανε όσα μπορούσανε ψέματα. Είναι χαρακτηριστικό πως ό,τι δεν πιστευε κανείς, ή ότι ήθελε να αμφισβητήσει, έλεγε: "αυτά τα λένε οι μεταξούδες".

Τριάντα μέρες περνούσε σε μορφή κάμπιας και μετά αρχίζει να πλέκει το κουκούλι πάνω σε κλαδάκια που του εβαζαν κατά προτίμηση από ερίκι. Ο μεταξοσκώληκας βγάζει από τον σηρικογόνο αδένα μια κλωστή, πολύ λεπτή μα ανθεχτική και με αυτή πλέκει το κουκούλι του από εξω προς τα μέσα. Η κλωστή αυτή μπορεί να έχει μήκος και πάνω από 1000 μ. ώπου να τελειώσει.

Δέκα πέντε μέρες κάνει στο κουκούλι και μετά οι μεταξούδες διαλέγουμε όσα θέλουμε να βγάλουμε χρυσαλίδα για να γεννήσουνε μεταξόσπορο και τα υπόλοιπα τα βάζουμε στο φούρνο για να ψοφίσει μέσα η χρυσαλίδα, μα πρέπει ακόμα να παραμείνει αρκετά για να στραγγιστεί και η υγρασία, διότι και το κουκούλι χαλά με την υγρασία, μα ακόμα και οσμή δημιουργείται. Οι πεταλούδες που αφήνανε για να γεννήσουνε σπόρο, είχανε ζωή 5-10 μέρες. Δεν μπορεί να τρωφει με ούτε να αναπνεύσει άνετα. Είναι βαριά και δεν μπορεί να πετάξει. Στον τοίχο είχανε μια εφημερίδα στερεωμένη. Εκεί την έβαζε η μεταξού με το χέρι της και εκεί γεννούσε 300 έως 600 αβγα και πέθαινε. Ο κυκλος της ζωής της λοιπόν από την ημέρα που έβαζε το σπόρο η μεταξού στο στήθος της και αρχίζε η επώαση μέχρι τέλους είναι γύρω στις εβδομήντα μέρες.

Τα κουκούλια τα κατατάσανε σε τρεις κατηγορίες ανάλογα με το μέγεθός τους. Μπορούσανε να τα πουλήσουνε έτσι στο εμπόριο, μα τις πιο πολλές φορές τα πήγαιναν στην ανέμη του μεταξίου όπου έβρισκε την άκρη ο ανεμάς και έκανε κλωστή το κουκούλι και η μεταξού περνούσε τώρα σε άλλη φά-

ση τη δραστηριότητά της. Ύφαινε μεταξωτές ζώνες, έπλεκε κρουσσαλιδάτα κεφαλομάνηλα, ύφαινε μεταξωτές πετσέτες απαραίτητες για δώρα σε κουμπαριές, συντεκνιές κλπ. μα έκανε ακόμα πολλά νοικοκεράτα με το μετάξι, τόσο για δική της χρήση, όσο και για "πουλιστικά". Τα κουκούλια, τώρα, που βγήκανε οι πεταλούδες για να γεννήσουν σπόρο, αυτά τα χάλασε η πεταλούδα για να βγει και δε μπορεί να ξετυλιχτεί η κλωστή συνεχόμενη. Αυτά τα ξαίνανε, τα κλώθανε και κανανε ένα νήμα που δεν είχε καμιά σχέση και καμιά ομοιότητα με το κανονικό μετάξι. Το νήμα που κλώθανε από αυτά το λέγανε κουκουλήθρα.

ΕΙΚΟΝΑ 99

Η ανέμη του μεταξιού

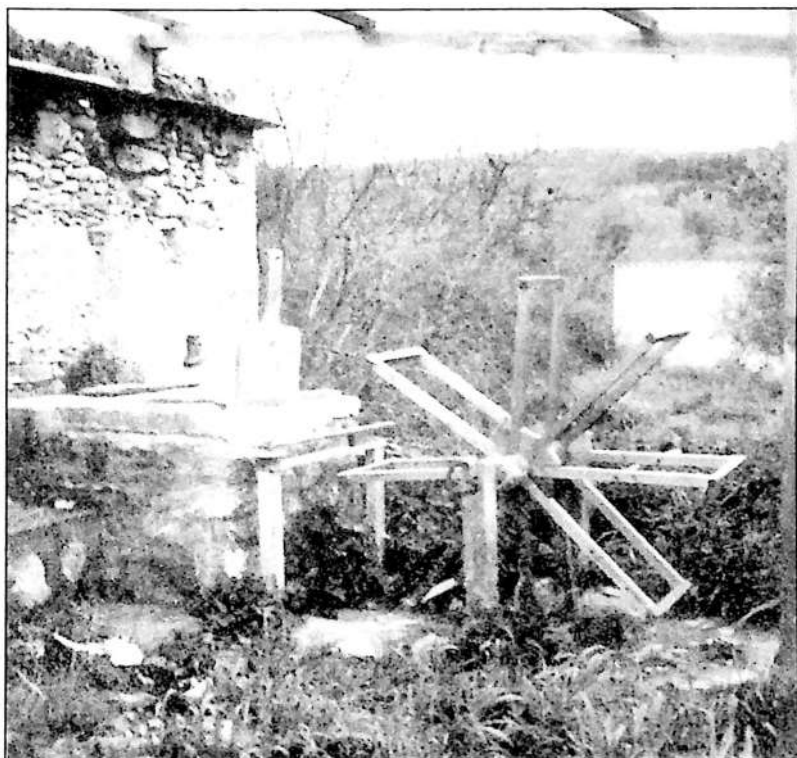

*Νά' ρουνε μεταξόσπορος, θα τό' θελα αλιθεια  
να μπαίνω να γεσταίνομε στων κορτσιών τα στίθια*

ΕΙΚΟΝΑ 100

Ο μεταξάς

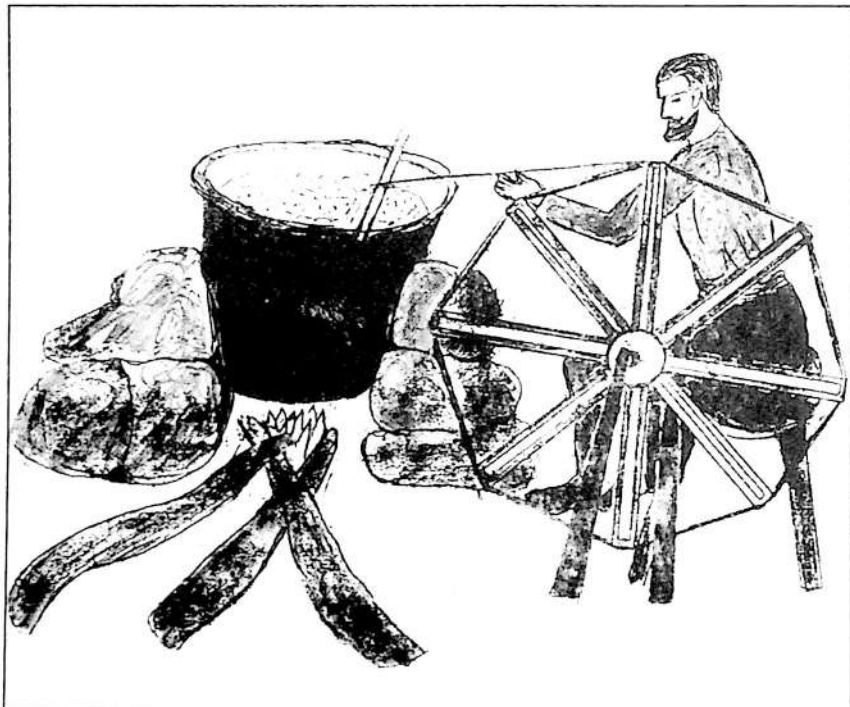

*Όποιος πολεμά μετάξι, να το πολεμά με τόξη*

Ο μεταξάς ή και "ανεμάς" είχε στην έδρα του σταθερο εργαστήριο μα πιο πολύ εργαζότανε περιδεύοντας και εγκαθιστώντας στο ύπαιθρο το εργαστήριό του σε κεντρικά χωριά. Όχι σε κάθε χωριό. Στη γη κάρφωνα τα δύο πόδια της ανεμης και τη γύριζε με τα πόδια του με πετάλι. Τα κουκούλια τα είχε στο καζάνι με πολυ ζεστό νερό, διαφορετικά δε βγαίνει η μεταξοκλωστή. Ένα ξύλο είχε απάνω στο καζάνι για να μη σέρνει η κλωστή το κουκούλι, και ακόμα το χρησιμοποιεί για ν' ανακατεύει τα κουκούλια.

## Ο τραβοκουβαλητής

Συχνά γινόταν λόγος για υπερφόρτωση στα συγκοινωνιακά μέσα όταν οι ανάγκες το επιβάλλανε. Εμείς εκάναμε υπερφόρτωση στον εαυτό μας. Ογδόντα σκάδες ελιές εκουβαλούσαμε με την πλάτη στις φάμπρικες σε απόσταση εκατό ή διακόσια μέτρα (όταν ήτανε πολύ μακριά τις φέρναμε με ζώα) που σημαίνει ότι ήταν πάνω από εκατό κιλά. Εδουλεύαμε γύρω στις 15 ώρες. Αμα θελαμε να τελειώσει ένα αφεντικό εκάναμε και 18 ώρες. Έτσι όταν κουβαλούσανε τις τράβες, για να κερδηθεί ένα δρομολόγιο, εκρατούσε μια τράβα στη ραχη του ο εργάτης, μα έσερνε και μια με το σκoiνάκι. Ειχε επί τούτου ένα καρφάκι με ένα κρικό και το κάρφωνε στην άκρη τις τράβας και την έσερνε σαν σκυλάκι.

Στα Σφακία είναι κυπαρισσώνες και πολλές φορές φορτώνανε καραβια τράβες και τις πηγαίνανε στη Μεσσαρά. Κατά περίπτωση έσερναν και δυο σερτές τράβες.

Στο σκίτσο μια τέτοια σκηνή.

ΕΙΚΟΝΑ 101

Η μεταφορά της ξυλείας

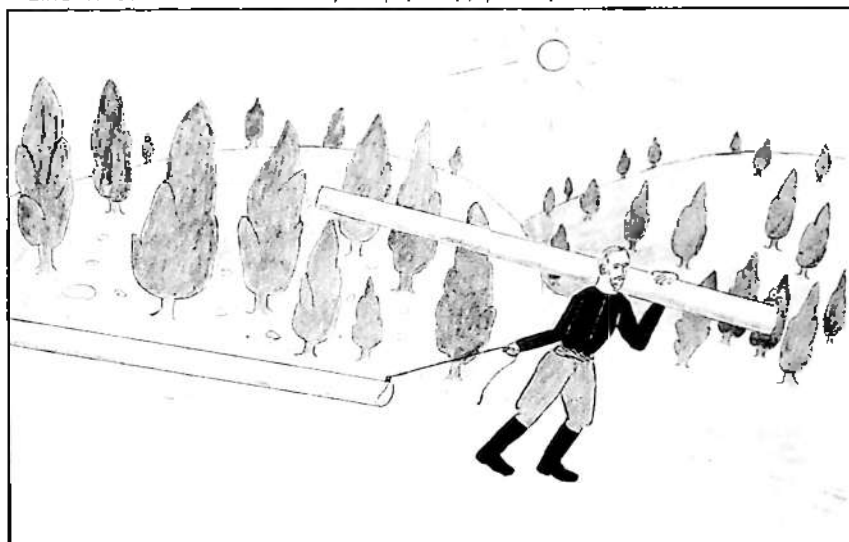

*Χαίρεστε νέοι, χείρεστε. Χείρεστε παλιάρια  
μα γώ «βαλα το χάροντα και κουβαλεί δοκάρια.*

## Ο χειρόμυλος και ο καφεδόμυλος

Από ένα νοικοκυρεμένο σπίτι δεν έλλειπε και ο χειρόμυλος. Αλεθामε στάρι για “Ξινόχοντρο” (τραχανά), για “γάλοχοντρο” (με φρέσκο γάλα για νωπό φαί, σαν ρυζόγαλο), για “οματές” (γέμιζαν με χόντρο τα έντερα του χοίρου όπου έβαζαν και διάφορα μπαχαρικά και ήτανε καθιερωμένο συμπλήρωμα στο χριστουγεννιάτικο τραπέζι. Μπορούσαν όμως να γίνουμε και με ρύζι οι οματές. Μπορούμε να πούμε ότι ο χόντρος υποκαθιστούσε το ρύζι σε σημαντικό βαθμό. Άλεθαν και φάβα οι χωρικοί μας που ήτανε δική τους παραγωγή.

Στην κατοχή ο χειρόμυλος εχρησιμοποιήθη και για να αλέθει χαρούπια και βελάνια που τα έβαζαν στο ψωμί. Βελάνια από τα πρινάρια του δάσους μαζεύανε, τα ξεφλουδίζανε, τα φουρνίζανε και μετά τα άλεθαν και ανακάτευαν το βελανάλευρο με κριθαρένιο και αυτό που εγίνετο στη συνέχεια το βαφτίζανε “ψωμί”, μα δεν ήτανε.

Ακόμα χειρότερο ψωμί έκανε το χαρουπάλευρο. Τα φουρνίζανε και τα χαρούπια και μετά τα κοπανίζανε με το σκούλο του σκεπαρινού και μετά τα άλεθανε στο χειρόμυλο. Το χαρουπάλευρο ανακάτευαν με κριθαρένιο και κάνανε ψωμί χειρότερο από εκείνο με τα βελάνια.

Το σκίτσο Α μας μεταφέρει στα τραγικά χρόνια της κατοχής και βλέπομε την τραγική σκηνή που η νοικοκυρά αλέθει χαρούπια για να τα βάλει στο ψωμί. Το χειρόμυλο τον βάζανε απάνω σε ένα πανί και άλεθε. Με το ένα χέρι η γυναίκα κρατά το “πασούλι” (τη λαβή) και γυρίζει το “πανωμύλι”. Με το άλλο χέρι παίρνει από το σακί τα κοπανισμένα χαρούπια και από λίγα-λίγα τα ρίχνει στην υποδοχή του μύλου που μοιάζει με χοάνη. Από τις άκρες του μύλου πέφτει το αλεύρι. Άμα ήτανε χοντρό το αλεύρι το άλεθαν περισσότερες από μια φορές.

Με το σταρένιο ή κρίθινο αλεύρι ανακάτευαν ακόμα κάστανο, αφού το έβραζαν καλά και γίνονταν σαν ζύμη.. Ανακάτευαν πατάτες, αφού και αυτές τις έβραζαν μέχρι να γίνουν σαν ζύμη. Ανακάτευαν ρόβι. Ένα ψυχανθές φυτό κτηνοτροφή ειδικά για βόδια. Για τους ανθρώπους είναι εντελώς ανθυγιεινή. Πήγα, σαν παιδί ο ίδιος ρόβι και το άλεσα στην Αργυρούπολη και κάθε φορά που ζυμώνανε βάζαμε 5-6 οκάδες ροβάλευρο στο νερό και έκανε δυο-τρεις μέρες. Του αλλάζαμε συχνά το νερό για να λιγοστεύει η βλαπτική ουσία που έχει για τον άνθρωπο, ενώ για τα ζώα δεν είναι βλαπτική, και μετά το βάζαμε στο ζυμωτό με άλλο αλεύρι. Στην κατοχή το τρώγανε, σαν όσπριο. Δεν ήτανε νόστιμο και έπρεπε στο βράσιμο να του αλλάξουνε πολλές φορές το νερό. Με το ρόβι γινότανε ένα ψωμί ροδοκόκκινο και δεν χαλούσε η γεύση του, φυσικά όμως, δεν θα ήταν υγιεινό. Μα την πιο αποκρουστική γεύση είχε το ψωμί άμα του έβαζαν “βρομόρυζο”. Στη Μάχη της Κρήτης πνίξανε οι Γερμανοί ένα αγγλικό καράβι στον κόλπο της Σούδας. Νομίζω το “Υόρκ”. Μέσα είχε μεγάλη ποσότητα ρύζι. Πνίγηκε σε σχετικά ανάβαθα νερά και όταν ηούχασαν τα πράματα οι δύτες κατέβαιναν και έβγαζαν το ρύζι που τώρα είχε καταντίσει “βρομόρυζο”. Πρώτα το στεγνωναν και μετά το έβαζαν στο νερό και του άλλαζαν πολλές φορές μα πάλι το ψωμί που έκανε ήτανε αποκρουστικό όχι μόνο στη γεύση μα και στην όσφρηση.

Στο σκίτσο Β. Πριν από τον πόλεμο ορισμένα σπίτια είχανε μικρούς και εύχρηστους καφεδόμυλους και παίρνανε καφέ άλεστο, τον καρβούνιζαν και

τον άλεθαν εκεί. Στην κατοχή, που δεν εβρίσκετο καφες, εκαρβούντιζαν στάρι και ροβίθια, το έκαigan πολύ, μετά τα άλεθαν στον μύλο του καφέ και αυτό που έβγαινε το βαφτίζανε καφέ και το πίνανε. Αυτή την δουλειά κάνει η γυναίκα στο σκίτσο μας.

ΕΙΚΟΝΑ 102

Καφεδόμυλος και χειρόμυλος

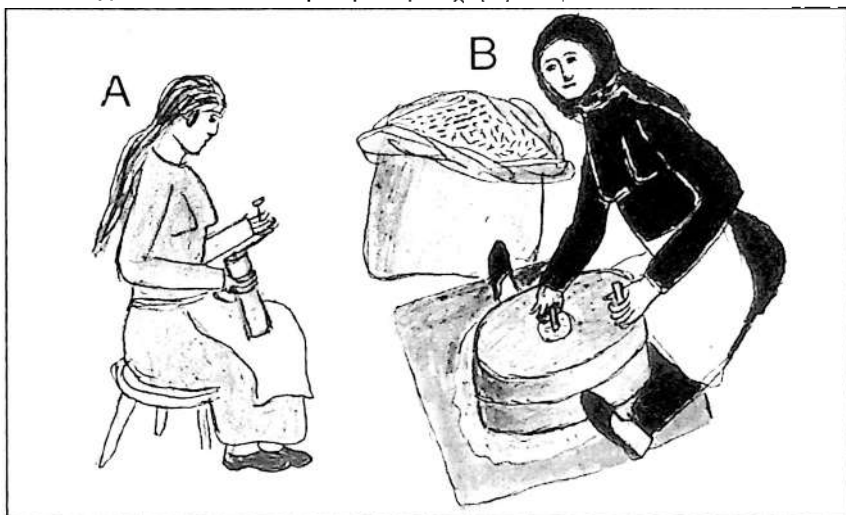

Σκίτσο Α καφεδόμυλος • Σκίτσο Β χειρόμυλος  
*Η μαύρη πύλα ζυγώνει τη μαύρη πείνα*

## Το ζυμωτό

Η γυναίκα στην οικογένεια, εκτός από τη μεγάλη της αποστολή να γεννά και να αναθρέφει τα παιδιά, ήτανε σημαντικότερος παράγοντας και στην οικονομία του σπιτιού. Θέρη, μαζωχτά, περβόλια, υφαντά, πλυτά, ζυμωτά, ραφτά κλπ. Εδώ θα αναφερθούμε στο ζυμωτό.

Ένα κομμάτι ζύμη από το προηγούμενο ζυμωτό είχε φυλαγμένο. Για να ζυμώσει, έπρεπε αποσπέρας να "αναπίσει". Έβαζε 5-6 οκάδες αλεύρι στο "πινάκι" (τη ζυμωτόσκαφη) και το κομματάκι τη ζύμη του προηγούμενου ζυμωτού που ήτανε περίπου όσο η γροθιά του ανθρώπου και που το λέγανε "προζύμι". Το ζύμωνε καλά με νερό χλιαρό. Μετά το σκέπαζε καλά με ρούχα για να διατηρήσει επ' αρκετό τη θερμοκρασία του. Οι μικροοργανισμοί που ήτανε στο προζύμι προκαλούσανε ζύμωση στο αναπιτό και "ανέβαινε" (φούσκωνε) ως το άλλο πρωί. Τώρα έβαζε ακόμα μια δεκαριά οκάδες αλεύρι και το ζύμωνε πάλι με χλιαρό νερό. Αν ήτανε πολύ καυτό θα το "ζεμάτιζε" και δεν θα έκανε ζύμωση, μα και αν ήτανε κρύο το νερό δεν έκανε ζύμωση. Συνήθως βάζανε την "ψωμοσανίδα" να στηρίζεται σε δυο καρέκλες. Απάνω στην ψωμοσανίδα απλώνανε την ψωμομαντήλα. Ένα ειδικό σκέπασμα, πάντα καθαρό για τη

δουλειά αυτή. Ένα-ένα ψωμί που έκανε η γυναίκα το πήγαινε στην ψωμοσανίδα και το σκέπαζε. Όταν τελείωνε τις πίτες τις σκεπαζε και με άλλο σκέπασμα για να διατηρήσει τη θερμοκρασία του. Πολλές φορές έκανε και στα παιδιά κουλουράκια, που αν τους έβαζε και λίγο λαδάκι ήτανε πιο νόστιμα. Παρακολουθούσανε τη ζύμωση του ψωμιού και όταν ήτανε σε ορισμένο στάδιο ανάβανε το φούρνο. Καμιά φορά δεν έπαιρνε ανέβαση το ψωμί. Εμενε "λειψό". Τότε του βάζανε ένα Αγιοκωνσταντίνο (βυζαντινό νόμισμα που είχε τον Άγιο Κων/νο και Ελένη έκανε κοίλωμα, και λέγανε πως είχε θαυματουργικές δυνάμεις) και τότε ανέβαινε.

ΕΙΚΟΝΑ 103

Το ζυμωτό

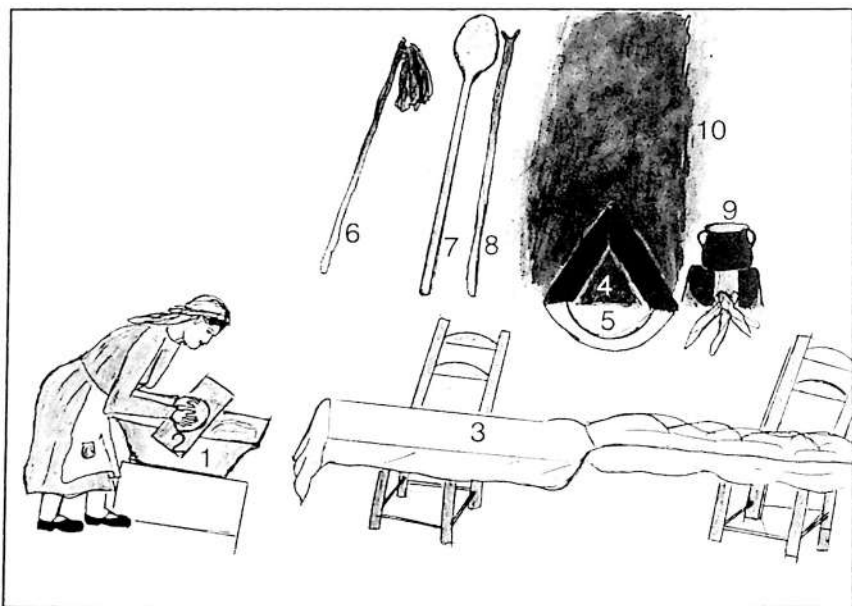

*Νύφη στο σπίτι από θα μεις το πρώτο ζυμωτό σαν  
ζάχαρη να 'ν' τ' αλεύρι σου και κάντιο το νερό σου*

1. Το "πινάκι" (η ζυμωτόσκαφη). Ήτανε μονόξυλο. 2. Το "πλαστερό". Ένα φαρδύ σανίδι που εκεί έκανε τα ψωμιά η ζυμώτρα. 3. Στην ψωμοσανίδα απάνω είναι η ψωμομαντήλα ένα-ένα τα ψωμιά τα πήγαινε εκεί και τα σκέπαζε. 4. Το παρόφουρνο (ο πόρος του φούρνου). 5. Η "παθηνίστρα". (Μπροστά στο φούρνο το μέρος που σταματά η "αθαλή", τα κάρβουνα όταν είναι στο φούρνο το ψωμί). 6. Το "πάνιστρα". Ένα ξύλο που στην άκρη του δένανε μια λινάτσα και, αφού τη βρέχανε, τη βάζανε στο φούρνο και έσερνε έξω τα κάρβουνα. 7. Το φουρνόφτυαρο που βάζανε και βγάζανε το ψωμί. 8. Ο συντρίφτης που σπρώχνει και που ανοκατεύει τα ξύλα. 9. Το χάλκινο τσουκάλι που ζεστάνανε τον θερμό (το χλιαρό νερό). 10. Πάντα, από τους καπνούς είναι μαύρος ο τοίχος πάνω από τον πόρο του φούρνου.

## Ο ψαράς

Την Κρήτη την έχουσε πάντα πολιορκημένη τα ψάρια και οι Κρητικοί πάντα ασχολούνταν με το ψάρεμα. Οι πιο πολλοί όμως από την στεριά με καλάμια και με κέρτους. Ένας μανιώδης ψαράς σε ένα παραλιακό χωριό της Κρήτης πολύ θα ήθελε να αποκτήσει βάρκα μα δεν ητο εύκολο λόγω οικονομίας. Ένα μεγάλο πλατάνι ήταν κοντά στο χωριό του και το έκοψε και ύστερα από πολύ κόπο επιστεψε πως έγινε βαρκάρης. Εύρηκε βοήθεια και την πήγε την πλατανοβάρκα στη θάλασσα μα όταν μπήκε μέσα και προχώρησε καμπόσο στ' ανοιχτά τον έρριξε στη θάλασσα. Ήξερε όμως καλό κολύμπι και τα κατάφερε και βγήκε ζωντανός. Οι χωριανοί του του βγάλανε μια ρίμα: «*Δε γνοιάζει το Χαριδημο κι αν πιάσει κι αναρχία μ' αυτός θα μπει στη βάρκα ντου να παει στην Αγγλία*».

Στην εικόνα μας ένας κέρτος. Ήτανε η είσοδος με τέτοιο τρόπο που διευκόλυνε τα ψάρια να μπούνε μέσα (όπου βλεπανε δολωμο) μα δυσκολεύονταν να βγούνε ύστερα έξω και τα προλάβαινε ο ψαράς.

Στο σκίτσο μας ο άλλος ψαρεύει με καλάμι.

ΕΙΚΟΝΑ 104

Ψάρεμα με καλάμι

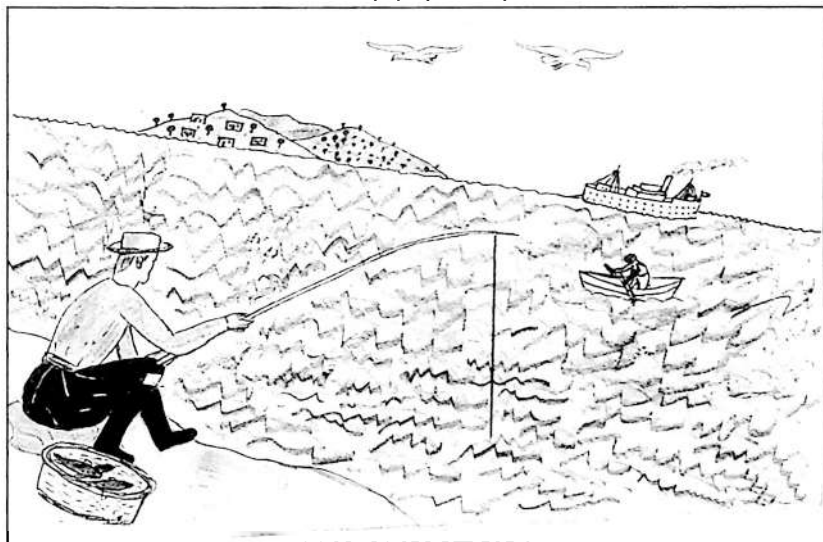

*Του κυνηγού ο τέιζερης και του ψαρά το πιάτο  
εφτά φορές είν' αδειανό και μια φορά γεμάτο*

ΕΙΚΟΝΑ 105

Ο κέρτας του ψαρά

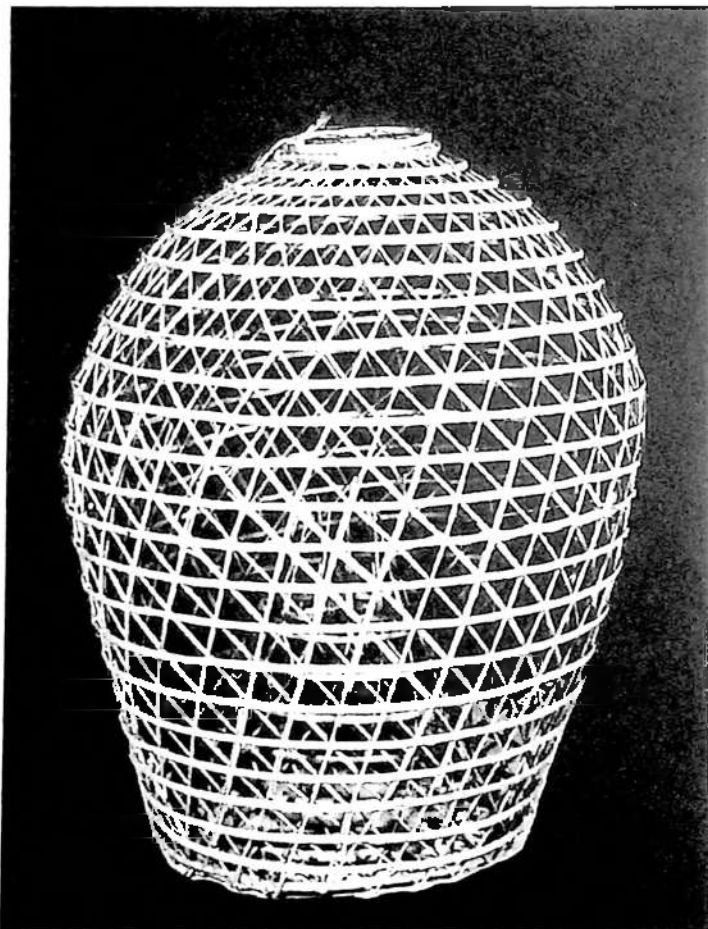

*Ψαράς θα γίνω στη στεριά με σύνεργα καινούρια  
δε θα ψαρεύω τσι σουπιές, μόνο τα μελανούρια*

## ΚΕΦΑΛΑΙΟ Ε'

### ΕΡΓΑ ΥΠΟΔΟΜΗΣ

#### Οδικά έργα

Μεγάλες δυσκολίες αντιμετώπιζανε και τα δημόσια έργα. Θυμούνται, π.χ. όταν κάνανε σκυροστρωση πουθενά και ήτανε μεγάλο συνεργείο, άλλοι σπουσανε τις πέτρες με τη βαριά και άλλοι κάθονταν απάνω στους σωρούς με τις πέτρες με σφυράκια και τις έκαναν πιο μικρά χαλίκια. Μα είναι ευνόητο πόση δουλειά χρειαζότανε για να παραλάβει κανείς πετρες και να τις παραδόσει σκύρα. Μα ακόμα είναι σημαντικό που κρατούσε ο ένας το "μακάπι" και ο άλλος το "ματζακούπι" και βαριδιά-βαριδιά, με υπομονή και επιμονή, άνοιγαν τρύπα στην πέτρα για να βάλουνε φουρνέλο να τη σπάσουνε. Μα ασύγκριτα πιο δύσκολο ήτανε όταν έπρεπε να κόψουνε γκρεμνά για να προχωρήσουνε δρόμο. Στο φαράγκι της Ιμπρου π.χ. την 10ετία του '30 έπρεπε να περάσει ο δρόμος από γκρεμνά ύψους δεκάδων μέτρων. Η εργασία ήτανε λιαν επικίνδυνη. Εκατεβαζαν λοιπόν ένα ζευγάρι μιναδόρους για να ανοίγουνε φουρνέλα μα για κάθε ενδεχόμενο τους εδεναν με σκοινιά τα οποία εστερέωναν πιο πάνω, που ευτυχώς είναι γεμάτα τα γερενά κυπαρίσια για να δένονται τα σκοινιά.

Σε ορισμένες περιπτώσεις εκατέβαζαν μαδερια και έκαναν πατάρι για να πατούνε και παράλληλα τους δένανε.

ΕΙΚΟΝΑ 106

Κρεμασμένοι μιναδοροι

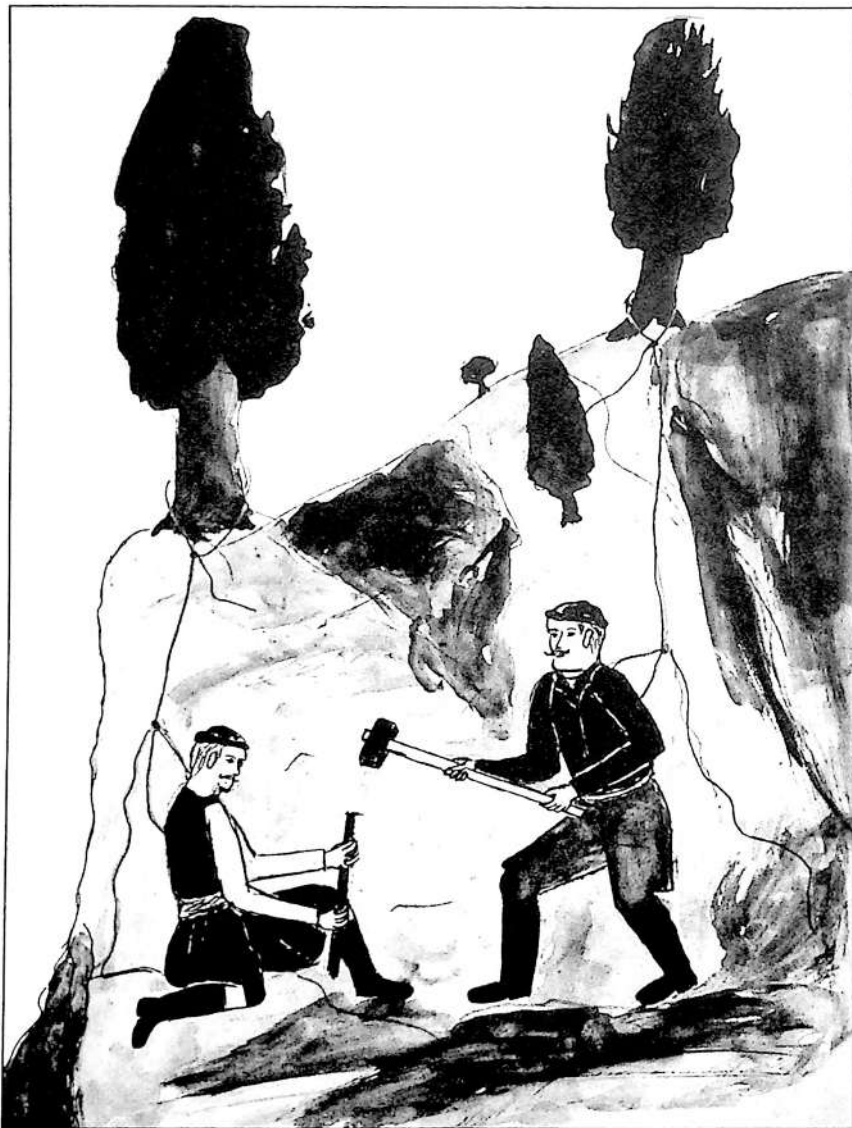

Σαν το σταφύλι κρέμομαι κι ανοίγω τα φουρνέλα  
θέλω λεφτά στα χέρια μου για μιν ξανθή κοπέλα

ΕΙΚΟΝΑ 107

Σπουνε πέτρες για να κάνουνε σκυρα

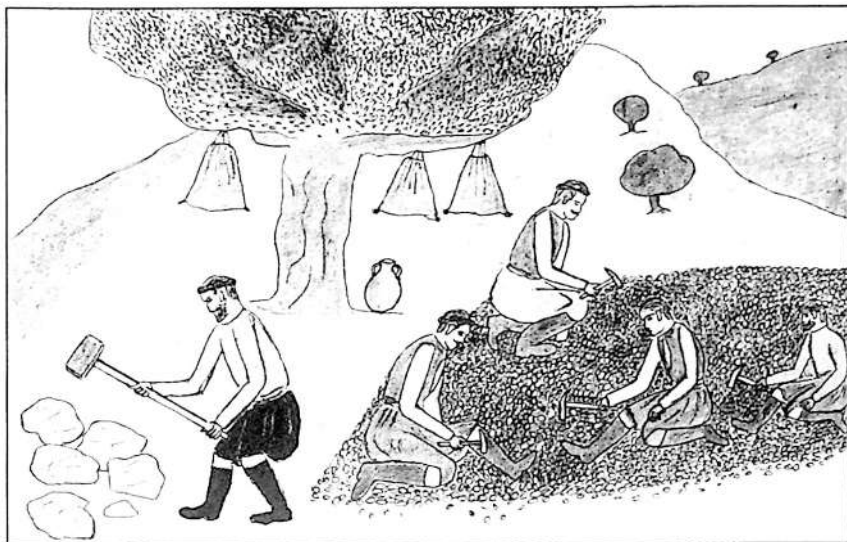

*Έτσι το θέλουν οι καιροί και η κακή μας μοίρα  
Με τσι βαρες και τα σφυριά εκανάμε τα σκυρα*

ΕΙΚΟΝΑ 108

Φωτογραφία Ξερολιθίας

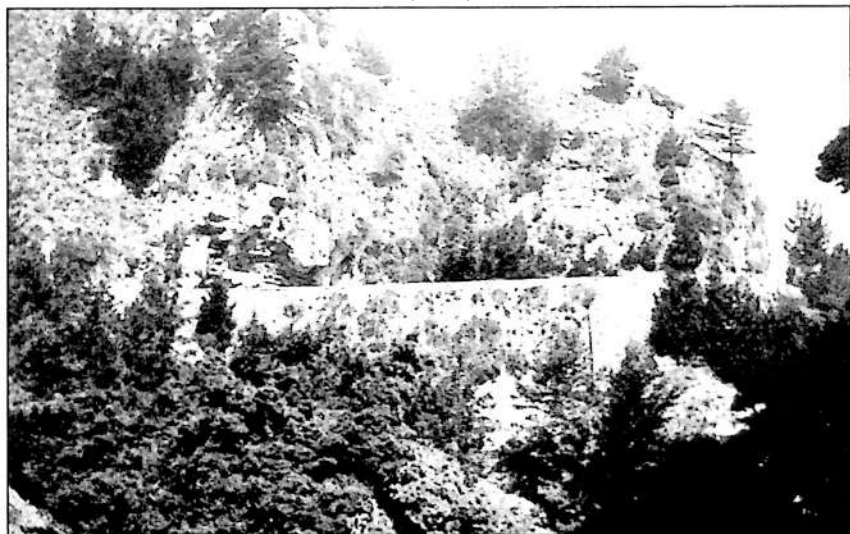

Εκεί που κόβανε κρεμασμένοι μινადόροι το γρεμό, χτίστηκε Ξερολιθία με πηλάσβεστο

## Στέγαση

Στη Δυτική Κρήτη και περισσότερο στα Σφακιά επικρατούσε η συνήθεια να χτιζόνται τα σπίτια με καμάρα και με ημικυκλικό ανώφλιο στην πόρτα και συχνά στα παραθύρια, αν και πολλές φορές τα παραθύρια τα έκαναν πολύ μικρά. Αυτό το σπίτι θα περιγράψω, διότι πια δεν ξαναχτιζεται τέτοιο καινούργιο σπίτι. Σωζονται ακόμα μερικά παλιά.

Το μήκος ήταν γύρω στα 12 μ. και το πλάτος του γύρω στα 6.30 μ. Στο ύψος το έβγαζαν γύρω στα 4 μ. για να έχει περιθώριο στις σπάλες να είναι κάτω "μπουλμές" και πάνω σοφάς. Είχανε μια πόρτα και σχεδόν πάντα ήτανε στη μέση της πρόσοψης. Εσωτερικά, από τη μια και από την άλλη μεριά, ένας τοίχος εμοίραζε το πλάτος περίπου τρία μετρα. όπου από ύψος 1.20 περίπου άρχιζε να γυρίζει καμάρα για να κλείσει στο ύψος του σπιτιού. Στο άνοιγμα της καμάρας εχρησιμοποιείτο για σαλοτραπεζαρία. Οι τρεις "σπάλες" (από την καμάρα και μέσα) ήτανε διαθέσιμος χώρος για "μπουλμε", κάτω, για αποθηκευτικούς χώρους που συνήθως τους χωρίζανε με τάβλες ή τους κρεμούσανε ένα σεντόνι για να μη φαίνεται τι είναι μέσα. Επάνω έκαναν τους "σοφάδες" που εχρησιμοποιούνταν για υπνοδωματια. Η τέταρτη σπάλα, συνήθως εχρησιμοποιείτο για "καμινάδα" (κουζίνα). Ο φούρνος μπορούσε να είναι ολος μέσα. Μπορούσε να ήτανε έξω το κουφάρι και να φουρνίζουνε από μέσα. Μπορούσε να είναι και ολότελα έξω. Η παραστιά ήτανε χάμα σε μια γωνιά της καμινάδας και τούτο γιατί το χειμώνα, αναβαν φωτιά εκεί για να "πυρώνουνται". Εβαζαν τα κούτσουρα όρθια για να βγαζουνε πολλή φωτιά. Μόλις μπαίνομε στο δεξιό ή το αριστερό μέρος ήτανε ένα πεζουλακι ή ένα καναπεδάκι, ενώ απέναντι ήτανε μια μεγάλη πεζούλα ή καναπες. Το συζυγικό κρεβάτι ειχε συνήθως τάβλες επάνω σε "στρίποδα" (ξύλινα τετράποδα στηριγμάτα). Μπορούσε να είναι και ένας "πέζουλος" (περίπου 1.20 πλάτος σε μια σπάλα, αν δεν ήτανε σοφάδες για συζυγικό κρεβάτι).

Όταν συνεβαινε καλό ή κακό στο σπίτι και μαζευότανε κόσμος, εχρησιμοποιείτο κυρίως ο χώρος στο άνοιγμα της καμάρας, μα όμως και στους σοφάδες στοιβάζονταν προπάντων τα παιδιά και οι γυναίκες και ακόμα στους μπουλμέδες, αν χρειαζότανε.

Καμιά φορά μπορούσε να μπει στο σπίτι κανένα φίδι. Δεν το πειράζανε γιατί πιστεύανε ότι ήτανε "το στοιχείο του σπιτιού". Ήτανε κατάλοιπο από την αρχαία Ελλάδα που και τότε πιστεύανε ότι το στοιχείο του σπιτιού ήτανε ο "οικούριος όφις".

Άμα χτιζότανε το σπίτι εβαζαν για στέγη δοκάρια και πάνω στα δοκάρια "σκίζες" (σκιζμένα ξύλα που άγγιζε το ένα στο άλλο) και πάνω στις σκίζες "φουντώματα" (πυκνούς θάμνους ή φύκια της θάλασσας) για να μην τρέχει το χάμα από τα μικροκενά. Πάνω από τα φουντώματα εβαζαν ένα στρώμα χάμα το "ρόδωμα". Αυτό το ρόδωμα μπορούσε να είναι κοινό χάμα και, αν υπήρχε αρκετό νερό, το έκαναν λάσπη για να μη σκονιζεί. Πάνω από το ρόδωμα εβαζαν ειδικό χάμα που να είναι υδατοστεγές και πολλές φορές το εύρισκαν σε απόσταση χιλιόμετρων. Όταν εγίνετο "χωμάτιση" σε καινούργιο σπίτι εβοηθούσανε οι χωριανοί. Στο κάθε δώμα ειχανε ένα κύλιντρο, περίπου 100 κιλά και τον πηγαينوφέρνανε πάρα πολλές φορές για να μαρμαρώσει το χάμα να μην το διαπερνά το νερό. Όταν δεν ειχανε κύλιντρο χρησιμοποιούσανε την "κοπάνα" (ένα ξύλο σε σχήμα αμβλίας γωνίας περίπου 7 κιλά που το ένα σκέ-

λος της ήτανε λαβή και με το άλλο κοπανίζανε το χώμα να μαρμαρώσει. Την σπάλα που κάνανε κουζίνα την υπερύψωναν συχνά από το άλλο σπίτι κανένα μέτρο για να μαζεύει τον καπνό καλύτερα. Καμιά φορά φτιάχνανε κανένα σπιτάκι μπροστά, το "παράσπιτο". Την πόρτα που οδηγούσε στο δωματάκι αυτό την έλεγαν "πορτελα" και το δωματάκι "λότζια".

Τα Σφακιανά σπίτια παρουσιάζουνε κάποια ιδιαιτερότητα και για τον λόγο αυτό το 1958 ο τότε νομομηχανικός Χανίων Κων/νος Λασιθιωτάκης έγραψε βιβλιαράκι με τον τίτλο "Σφακιανά σπίτια".

Τα σπίτια που χτιζανε τότε αν και ήτανε μικρά ήτανε όμως πολύ δύσκολα στην κατασκευή τους. Ήτανε όλα δύσκολα μα προπάντων τα λεφτά. Έπρεπε χρόνια να αγωνιζείται κανείς και να υστερείται για να μαζεύει χρήματα, για ένα σπίτι. Δεν εδίνοντο στεγαστικά δανεία τότε. Έπρεπε να βρει κι ενδιαφερόμενους να καμουνε μαζί καμινί για τον ασβέστη, γιατί το καμινί δεν μπορεί να το κάνει ένας μοναχός. Έπρεπε να σκάψει θεμελία με τον κασμά. Να κουβαλήσει τις πέτρες, την άμμο, τα δοκάρια (τα ήθελε και τα δοκάρια από την αρχή κοντά, γιατί τα χρησιμοποιούσανε για σκαλωσιές, ενώ οι σκίζες, που μπαίνουνε πάνω στα δοκάρια θα μπορούσανε να βρεθούνε αργότερα).

Ασχολήθηκα και με τις οικοδομές και λέγαμε ότι αυτος που χτιζει σπίτι, όταν νομίζει ότι έχει τα χρήματα που θα τον φτάσουνε, έχει μόνο τα μισά και όταν νομίζει ότι έχει τα υλικά που θα τον φτάσουνε, έχει μόνο τα μισά. Συνέβαινε λοιπόν συχνά να αρχίσει κανείς το σπίτι και στην πορεία να σωθούνε τα χρήματα η τα υλικά, να διακόψει και καμιά φορά επί' αόριστον. Συχνά βλέπει κανείς στα χωριά σπίτια που έφτασαν σε ένα στάδιο και αφού τέλειωσαν τα χρήματα διέκοψαν για να συνεχιστούνε αργότερα, μα δεν τελειωσαν ποτέ, διότι στο μεταξύ μεσολάβησανε γεγονότα που ανάγκαζαν τους ανθρώπους να αλλάξουνε ριζικά τα προγράμματά τους και εγκατέλειπαν το αρχινοημένο σπίτι. Συχνά φεύγανε και απο τον τόπο τους.

ΕΙΚΟΝΑ 109

Προεργασία

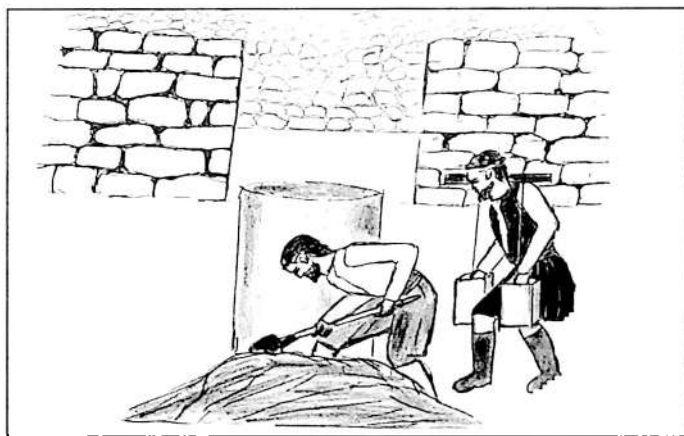

Οι «υπουργοί» κάνουνε προεργασία, πριν φτάσουνε οι χτίστες. Ο ένας κάνει λάσπη, ο άλλος κουβαλά νερό με δύο γαζοτενεκέδες κρεμασμένους με ξύλο στον ώμο του.



*Ένα σπιτι μοναχός μοναχσοραδα θα χτίσω  
να σε βάλω μέσα φως μου, σε παραδεκτο να πιάσω*

1. "Εκλείδωνε" πίσω το χέρια και του φορτώνανε τις πέτρες. 2. Ένα ταβλακι εστερέωνε με σκοινία και του φορτώνανε τις πέτρες. 3. Τις μεγάλες πέτρες με τον "νιμο" (ώμο). 4. Και με τα ζώα μεταφέρανε πέτρες. Στερέωνανε με τα σκοινία σανίδα στο κάτω μέρος του σαμαριού και μετά τις φορτώναν. Τις πολύ μεγάλες τις κατρακυλούσαν. Στους τοίχους τις ανεβαζάν κυλιστες σε τράβες.

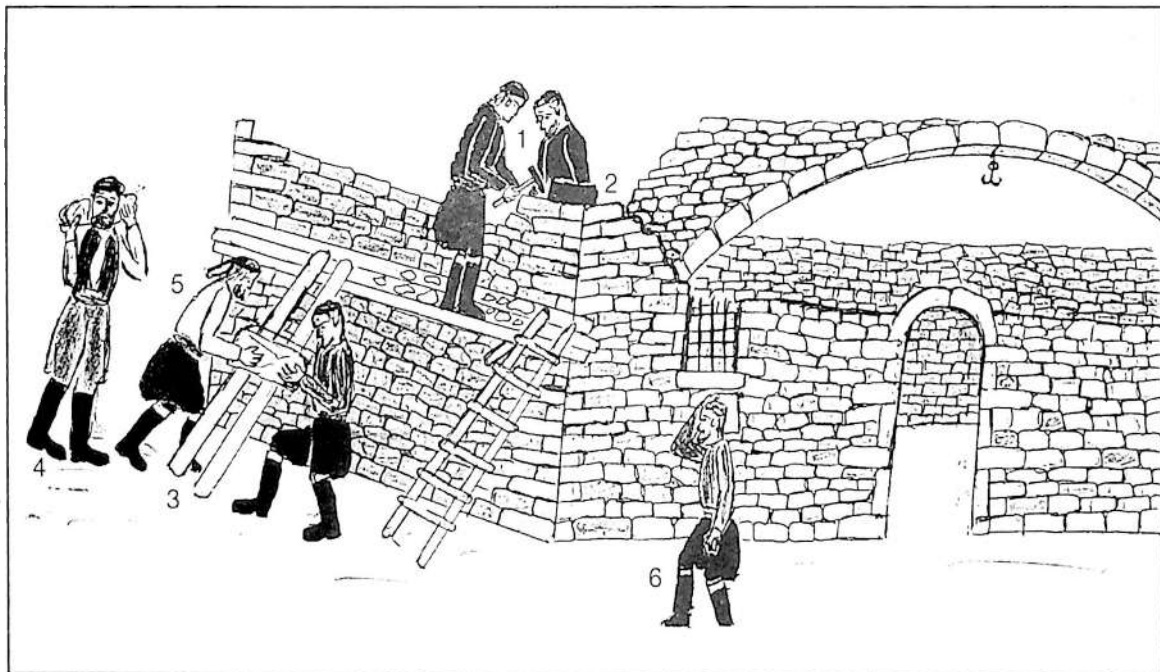

*Όποιος δεν εκτίσει γιασί, δεν έσκαψε πηγάδι  
μόνο δεν ένοιωσε ποτέ εις τα νεφρα το βράδι.*

1. Οι μαστόροι 2. Το λαοποφόρι τους 3. Τις μεγάλες πέτρες τις έβγαζαν κυλιστές στην σκαλωσιά 4. Κουβαλά με την πλάτη πέτρες 5. Τα ξύλα που κρατούσαν τις σκαλωσιές ήτανε περαστά και τα έλεγαν "μπεράτες" 6. Κουβαλά τη λάσπη με τενεκέ.

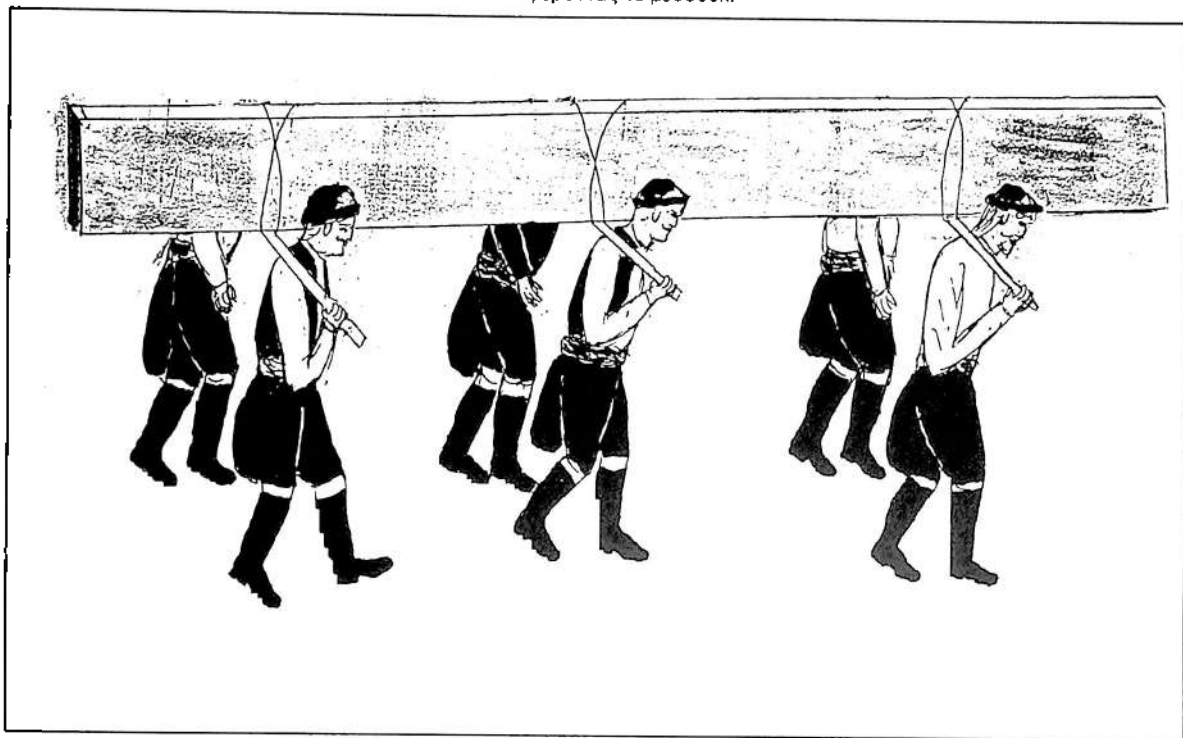

Εδεναν ξύλα από κάτω. Στο κάθε ξύλο κρατά ένας από κάθε μεριά. Το σήκωναν οσα ζευγη ήτανε απαραίτητα. Ανάλογα με το βάρος.

ΕΙΚΟΝΑ 112 Σχεδιάγραμμα θεμελίων

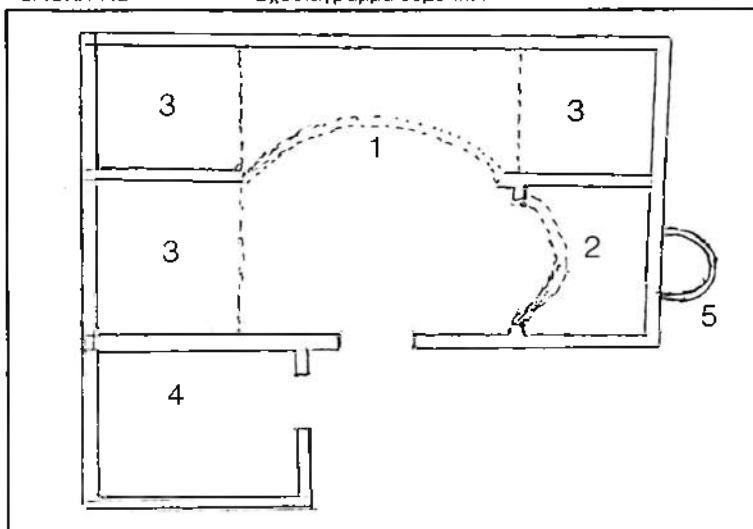

1. Η κεντρική κάμαρα 2. Η κάμαρα της κουζίνας 3. Οι σπάλες 4. Το παράσιπο 5. Ο φούρνος

ΕΙΚΟΝΑ 113 Εσωτερικό σπιτιού

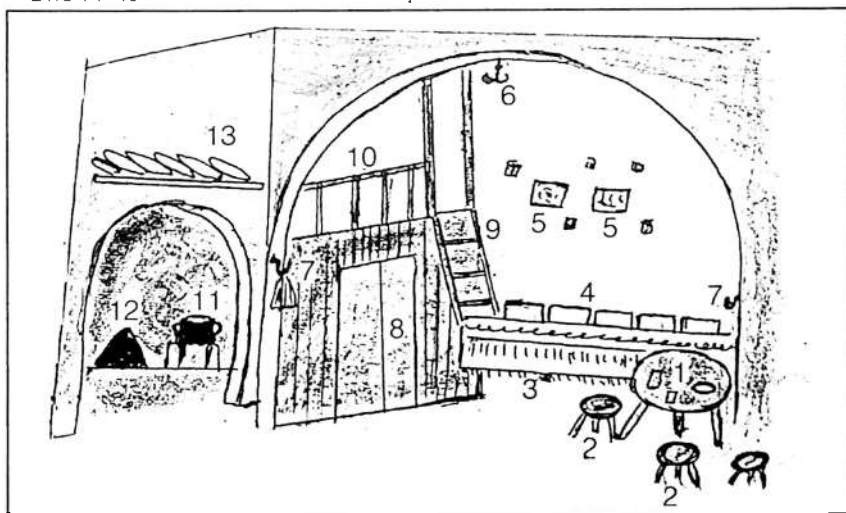

1. Το τραπέζι 2. Τα σκαμνιά 3. Το καναπέλι 4. Οι μαξιλάρες 5. Κάντρα στον τοίχο 6. Ένα τοιγκέλι ήτανε πάντα στο κέντρο της κάμαρας 7. Σε κάθε πόδι της κάμαρας τοιγκέλι 8. Με τούλες είναι χωρισμένος ο μπουλμές 9. Η σκάλα που βγάξει στον σοφά 10. Το παρμακλι-κι του σοφά 11. Το «αιντεροτσάκαλο» (χάλκινο) 12. Ο πόρος του φούρνου 13. ψμωσανίδα

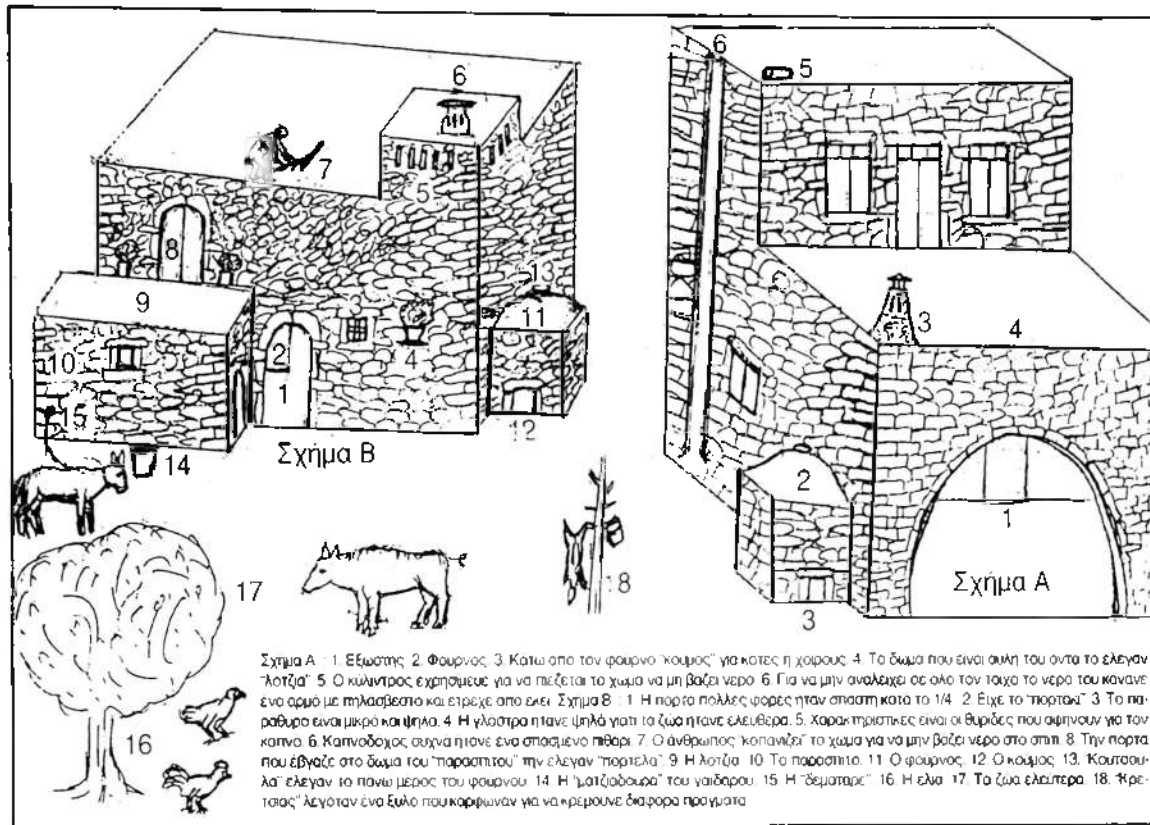

## Υδρευση

Σε πολλά μέρη της Κρήτης δεν είχανε πηγαία νερά μέχρι τις τελευταίες δεκαετίες που γίνανε οι γεωτρήσεις και ο κόσμος αντιμετώπιζε την κατάσταση με τις δεξαμενές. Το τσιμέντο τέθηκε στη διάθεση του χωρικού της Κρήτης τον εικοστό αιώνα. Πριν, οι παλιές δεξαμενές ήτανε επικονιασμένες με "βίσαλο". Σπασμένα πιθάκια και κεραμικά, τα κοπανίζανε, τα κάνανε σκόνη, τα μαλάζανε σαράντα μέρες με ασβέστη και "μπουσουλάνα" που έφεραν απο τις Κυκλάδες και μετά κάνανε την επικονίαση. Ήτανε δύσκολο τότε να γίνει μια δεξαμενή. Για το λόγο αυτό και όταν τα αδελφια μοιράζανε τις περιοχές που αφήνε ο πατέρας τους ήθελε καθένα την μετοχή του στη δεξαμενή. Συνέβαινε λοιπόν να ακούσει κανείς ότι σε μια δεξαμενή έχει κάθε "μοιράσι" (μεριδίο) δυο απίθαμες και τρία δαχτύλια, π.χ.

Όποιος έμνε από νερό μπορούσε να αγοράσει μια ή δυο απίθαμες νερό απο μια άλλη δεξαμενή που είχανε περιθώριο να δώσουνε.

Όταν συνεβαινε να σωθει το νερό από τα ποτιστήρια των ζώων έπαιρναν τα κοπάδια τους οι βοσκοί και πήγαιναν σε άλλα χωριά ή και σε άλλες επαρχίες. Συνέβαινε καμιά φορά να τσακωνούνται οι γυναίκες στο κοινοτικό πηγάδι, όταν ήτανε "αποκαμοσιά" του νερού. Πολλές φορές μεταφέρανε με τα γαιδουράκια νερό απο το ένα χωριό στο άλλο.

ΕΙΚΟΝΑ 115 Το γερανι στο ανοιγμα της δεξαμενης

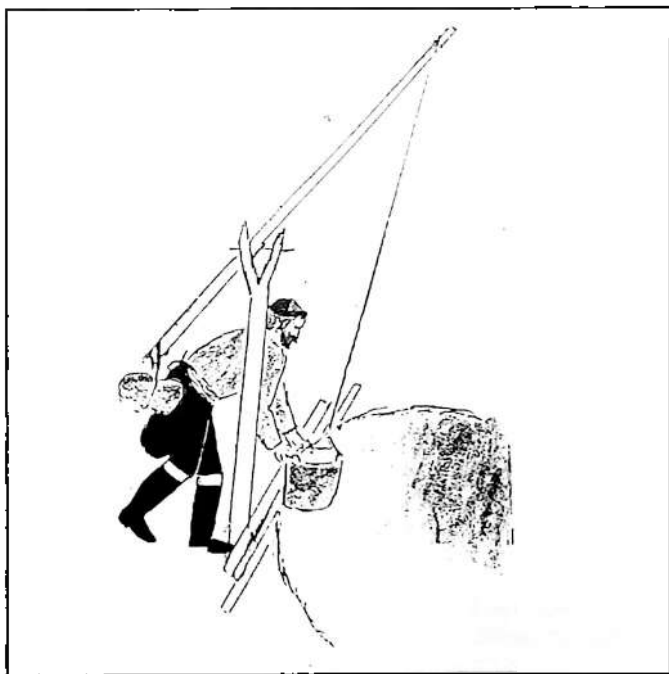

ΕΙΚΟΝΑ 116

Το βίτσι στο άνοιγμα της δεξαμενής

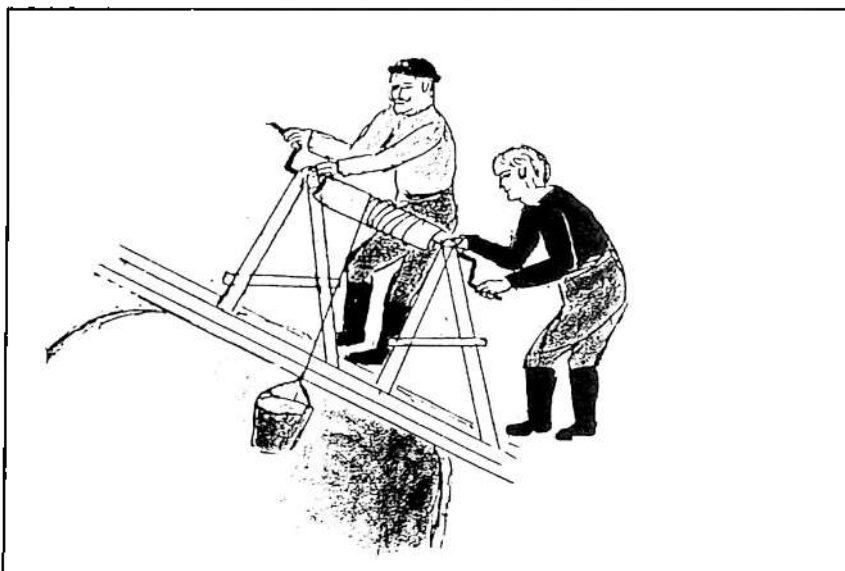

*Από δε σκάψει για νερό κι αμπέλι δε φυτεύει  
δεν ημπορεί το βάσσο ειτία 'να να πιστέψει*

Στο σκίτσο 115. Στο άνοιγμα της στέρνας σέρνουνε τα μπαζα με "γεράνι". 1. Τραβες για εξέδρα. 2. Ο στύλος που κρατά το γεράνι. 3. Το κοφίνι. 4. Το σταβαρι του γερανιού. 5. Ένα αντίβαρο στην πίσω μεριά του γερανιού βοηθά να σέρνει ο άλλος το γεμάτο κοφίνι με λιγη δύναμη, ενώ όταν τραβά για να κατεβάσει άδειο το κοφίνι είναι ευκολότερο να τραβά προς τα κάτω.

Στο σκίτσο 116. 1. Τραβες για εξέδρα. 2. Το "αργαστήρι". 3. Το κοφίνι. 4. Το βίτσι. Άλλοι εργάτες ήτανε μέσα που σκάβανε και φτυαρίζανε και δένανε το κοφίνι για να το σύρουνε οι έξω εργάτες.

## ΚΕΦΑΛΑΙΟ ΣΤ'

## ΖΩΑ ΠΟΥ ΑΠΕΙΛΟΥΝΤΑΙ ΜΕ ΕΞΑΦΑΝΙΣΗ

Η μοναξιά του βοσκού και η μονοτονία εκεί ψηλά στην κορφή εσπούσαν λίγο όταν άκουγε την πέρδικα να κακαρίζει και όταν έβλεπε τον γυπαετό να διαγράφει κύκλους στον ουρανό. Μα και εκεί που πήγαινε να δώσει δρόμο στο κοπάδι του καμιά φορά έπαιρνε το μάτι του ένα λαγό που καθότανε κάτω από ένα θάμνο. Αν κρατούσε ραβδί εύκολα τον έπιανε. Αν δεν κρατούσε ραβδί, μπορούσε να πιάσει μια πέτρα να του πετάξει να τον σκοτώσει. Αυτά σήμερα είναι σπάνια φαινόμενα. Ο σημερινός άνθρωπος επεξεργάζεται τρομερές δυστυχίες για τις επόμενες γενιές.

Εμείς θα αναφερθούμε μόνο σε ορισμένα ζώα που έχει μειωθεί επικίνδυνα ο αριθμός τους στον τόπο μας.

1. Η "βιτσιάλα" (ο χρυσαετός) έχει την κακή χάρη να αρπά κάπου-κάπου κανένα αρνάκι και οι κτηνοτρόφοι της κήρυξαν πόλεμο και σήμερα στην Κρήτη υπολογίζω ότι μόνο λίγα ζευγάρια μπορεί να υπάρχουνε.

2. Ο "καναβός" (γυπαετός). Αυτον παλιότερα τον σκοτώνανε γιατί από τα φτερά του κάνανε πέννες για τους οργανοπαίχτες. Τώρα τον σκοτώνουνε, τον ταριχεύουνε και τον βάζουνε στα σπίτια όπου γίνεται ένα μακάβριο μπιμπελό.

3. Η φώκια. Αυτή τη σκότωναν οι ψαράδες, διότι, και τα ψάρια τους έτρωγε, μα και στα εργαλεία τους επροκαλούσε ζημιά. Στην παραλία του Βουβά Σφακίων στο "Χάλαρο" εκεί εφωλεύανε, εκεί εγεννούσανε και στον τόπο έδωσαν το όνομα "στις Φωκίες". Είδα εκεί μια φορά τρεις. Τώρα δεν τις είδανε από χρόνια. Δεν ξέρω αν υπάρχουνε πια. Αυτά που ήτανε σε αφθονία πριν λίγες δεκαετίες και τώρα απειλούνται με εξαφάνιση είναι οι λαγοί και οι πέρδικες. Πηγαίνανε μια φορά στα ποτιστήρια και κάνανε "πουσιά" (κρυψώνες) σε κατάλληλη θέση και συχνά σκοτώνανε πάνω από δέκα γιατί καθίζανε μαζεμένες στη γούρνα για νερό. Η μητέρα μου πέρασε το φαράγγι του Ασφένδου μια φορά και της ακολοθούσε ο σκύλος μας. Ο σκύλος κυνηγούσε στη μια και στην άλλη μεριά του δρόμου και μέχρι να περάσουνε το φαράγγι έπιασε τρεις λαγούς. Από δύο λαγούς έπιασε πολλές φορές την ίδια μέρα. Τώρα με τα καλά όπλα, με τους προβολείς, με τα τρακτέρ οι λαγοί κοντεύουνε να ξεγεννηθούνε, μα και οι πέρδικες έχουνε τόσο πολύ κυνηγηθεί που είναι ελάχιστες. Συχνά εβγαίνανε στο κυνήγι μια φορά χωρίς όπλο μα ακόμα και χωρίς σκύλο και μπορούσαν να πιάσουν λαγούς.

Επίσης ο αίγαγρος της Κρήτης εκυντύνειψε να εξαφανισθεί. Ευτυχώς ελήφθησαν τα κατάλληλα μέτρα όταν ήτανε μόνο μια 200ριά ζευγάρια. Και τώρα έχουνε γίνει πολλοί.

Θέλω να επισημάνω ότι είναι εντελώς απαράδεχτο η προσπάθεια που γίνεται τελευταία να νοθεψουν το όνομα του αγριμιού και να το λενε «κρι-κρι» επειδή έτσι έλεγε ο πρόεδρος Τρούμαν ένα αγριμάκι που του έζησε 2-3 μήνες. Τόσα τραγούδια, τόσες μαντινάδες και τόσες παροιμίες και τοπωνύμια τα ξέρουμε αγρίμια και δεν πρέπει να τα μετωνομάσουμε τώρα.

Πιστεύω πως ο υπ' αριθ. 2 εχθρός (μετά τον άνθρωπο) και για το λαγό και για την πέρδικα είναι η ζουρίδα που δεν κυνηγιέται και αυξήθηκε. Παλιότερα το δέρμα μιας ζουρίδας έπαινε μια λίρα, τώρα δεν έχει τιμή και δεν την κυνηγούνε, μα κάνει πολλή ζημιά στα κυνήγια.

ΕΙΚΟΝΑ 117

Το αγρίμι της Κρήτης



*Αγρίμια κι' αγκριγόπουλα είναι ζευγαρωμένα  
Θε μου και φέρε το κοντά το ταιρι μου κι εμένα*

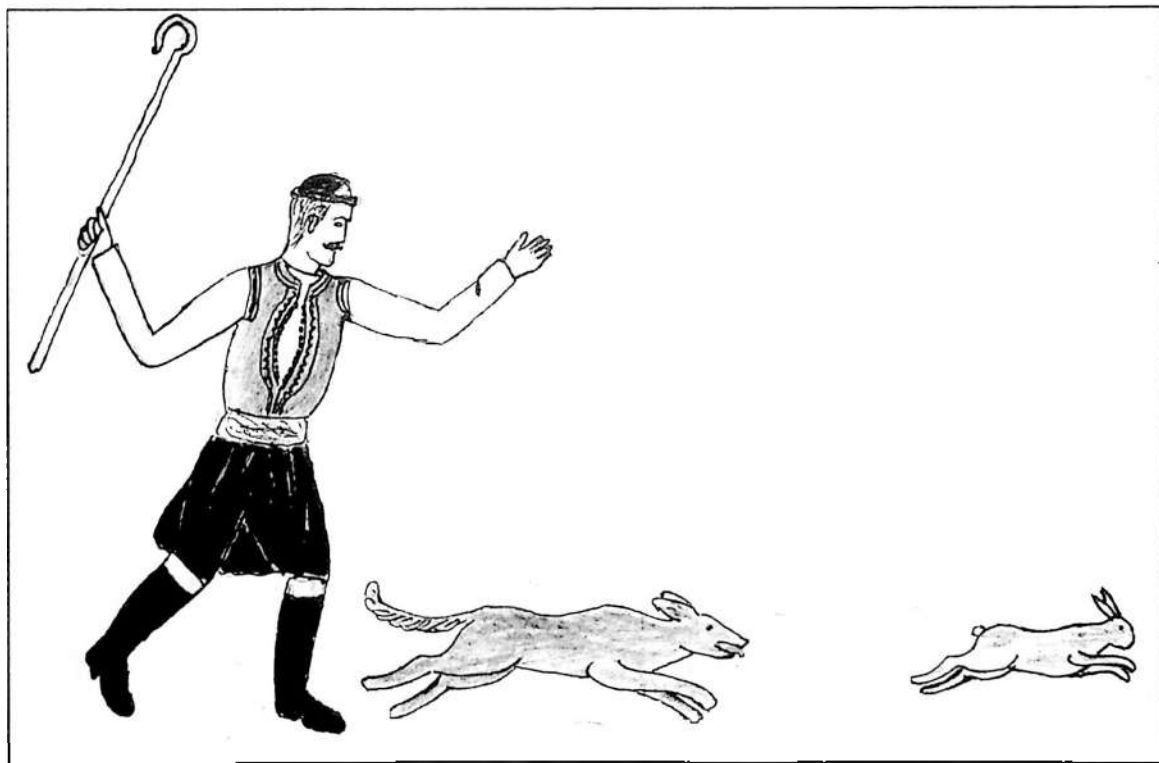

Στο γλάκο πάνω σοσι λαγούς, πέρδικες στον αέρα,  
δε μου γλιτώνεις μουθ' εσύ, χρυσή μου πελιοτέρα

ΕΙΚΟΝΑ 119

Στόχος η «βιτσιά»



Ένα λαγό εζύγωνε πάνω στη γη η σκύλα  
Πέφτοντας απ' τον ουρανό τον πήρε η βιτσιά

## ΚΕΦΑΛΑΙΟ Ζ'

### ΔΟΞΑΣΙΕΣ

Ακόμα και σήμερα υπάρχουνε πολλοί προληπτικοί μα αυτό ήτανε παλιότερα σε μεγαλύτερο βαθμό. Εχοντας υπόψη τις προληψεις ρυθμίζουν πολλές φορές οι άνθρωποι τη ζωή τους, και ακόμα σε δύσκολες καταστάσεις πιστεύανε ότι η γητεύτρα με τη γητειά της ή ο Άγιος με το τάμα θα μπορεί να βάλει τα πράγματα στη θέση τους.

#### Αδερφοδιώχτης

Όταν ύστερα από τη γέννηση ενός παιδιού ετύχαινε να πεθάνουσε 2 ή 3 αδελφάκια του (που τότε δεν ήτανε σπάνιο), το ενοχοποιούσανε ότι είχε τον "αδερφοδιώχτη". Σέρνει δηλαδή μια μυστηριώδη δύναμη που σκοτώνει τα αδερφάκια του. Λέγανε μάλιστα ότι στο μέτωπο του παιδιού αυτού διακρίνανε μια κόκκινη γραμμή σαν τόξο. Για να εξουδετερωθεί αυτή η θανατηφόρα ακτινοβολία που άθελά του κουβαλούσε το παιδί, το έβαζε η μητέρα του στο φούρνο που εψηναν το ψωμί, έβαζε μπροστά στο φούρνο λίγα ξύλα, δήθεν ότι θα του έβαζε φωτιά. Κρατούσε στα χέρια της σπίρτα και τον "συντρίφτη" (το ξύλο που ανακατεύει τα ξύλα στο φούρνο) μα κρατούσε και καραμέλες. Τρεις φορές ρωτούσε το παιδί η μητέρα του: "Είντα 'χεις καλλιά τσι καραμέλες γή τ' αδερφάκια σου;" Και τις τρεις φορές, καθώς ήτανε και καθοδηγημένο, έλεγε: "Καλλιά 'χω 'γώ τ' αδερφάκια μου" και ούτε που το καίγανε βεβαία, μα και τις καραμέλες κέρδιζε. Έτσι πίστευαν ότι το απάλλασαν από τη μακάβρια ακτινοβολία που του είχαν χρωμένη. Μετά από μένα γεννηθήκανε δυο αδελφάκια μου που είχαμε την ατυχία να μας πεθάνουσε. Ενοχοποιήθηκα λοιπόν ότι εγώ κουβαλούσα τον "αδερφοδιώχτη" και με βάλανε στο φούρνο, όπως αναφέρω παραπάνω και απέχτησα προσωπική εμπειρία.

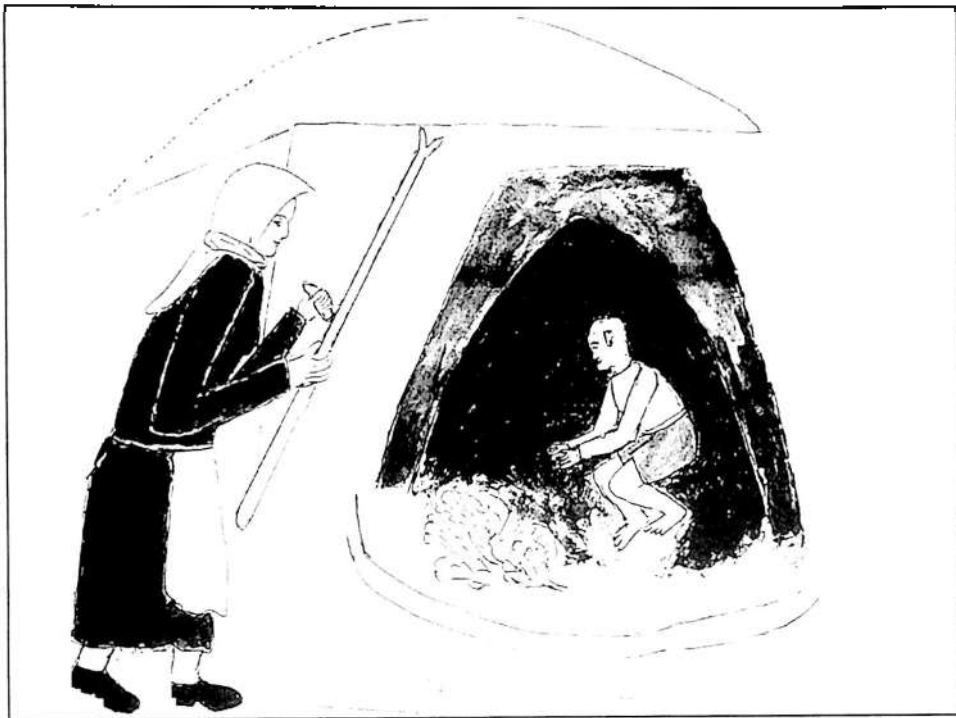

*Η μάρα μου, πολλές φορές, τσοι κοντινούς μου κόφτει,  
απ' όνιεν ήμουνε μικρός εϊκα κι αδερφοδιώχτη*

Η μητέρα με αυτή τη διαδικασία θα απαλλάξει το παιδί από την μακαβρία ακτινοβολία.

## Οι γητειές

Συχνά ο κόσμος παλιότερα κατέφευγε στις γητειές για να αντιμετωπίσει τις δυσκολίες του. Στο βιβλίο μου "ΣΦΑΚΙΑΝΗ ΛΑΟΓΡΑΦΙΑ" γράφω 26 γητειές. Όταν λέγανε την γητειά της "βαριαματές", με ότι ήτανε χτυπημένος κανείς τον γητεύανε. Αν π.χ. είχε χτυπήσει με πέτρα, έπιαναν ένα πετραδάκι κι έκαναν σταυρό στην πληγή και λέγανε την γητειά, και αναλόγως αν χτυπούσε με σίδερο ή ξύλο.

Πιο συχνά χρησιμοποιείτο η γητειά του "θαρμού", γιατί εύκολα κάνανε τη "διάγνωση" ότι κάτι που δεν πήγαινε καλά ήτανε θαρμισμένο. Τότε καταφεύγανε στη γητεύτρα. Αυτή έδενε στη μια άκρη ενός μαντηλιού λίγο αλάτι, το έβαζε στα γόνατά της, έκανε με τα χέρια της το σημείο του σταυρού, εμετρούσε με την απιθαμή της το μαντήλι και άρχιζε:

*"Στο όνομά σου Θε μου κι Αγία Τριάδα κι Άγιο Παντελεήμονα,  
πρώτε γιατρέ του κόσμου αφού γιατρεύεις τσι πληγές και διασκορ  
πάς τσοι πόνοους.*

*Στις 24 του Δεκεμβριού αργά ο Χριστός γεννιάται. Ετούτη η γι-ώρα  
κι εκείνη μια λογάται. Εξεκίνησεν ο καμμός, ο θαρμός, τση κακής  
μάνας ο γιος. Στη στράτα τ' απαντήξενε ο Μικαήλης Αρχάγγελος.*

*- Που πάεις καμμέ; Που πάεις θαρμέ; Πού πάεις καταποντισμέ. Τση  
κακής μάνας υγιέ. Να πάεις κάτω στο γιαλό, κάτω στο περιγιαλί, να  
βρεις αρκούδι και κατσοκοίρι να τ' αρμέξεις να κόμεις τυρί κι αθο  
τύρι να φάεις.*

*Όσοι το 'δαν εθαμάξα κι όσοι εφάγαν εποθάνα κι αλάργο αφού το  
δούλο του Θεού... (όνομα του παθόντος).*

Η γητεύτρα ξαναμετρά με την απιθαμή της το μαντήλι που μέτρησε και πριν, και όταν έχει θαρμό λέει ότι το βρσκει πιο κοντό. Ακόμα, όταν χασμουριέται την ώρα που γητεύει είναι ένδειξη ότι υπάρχει θαρμός. Το "γητευτικό" αλάτι σκορπίζουσε μετά στον θαρμισμένο.

Άλλη γητειά που χρησιμοποιείτο συχνά είναι "τση βαριαματές":

*Αϊ Γιάννης κι Αϊ Γιώργης κι Αϊ Παντελεήμονας εξεκινήσανε να πάνε κά-  
τώ στα Γεροσόλυμα εις του Χριστού τον Τάφο για να μάθουν τη γη-  
θειά του σινιτέρου, του κοκκάλου και τση πέτρας και του ξύλου. Στο  
δρόμο των απάντηξεν Αφέντης ο Χριστός μας και τονε λέει.*

*- Πού πάτε;*

*- Αφέντη μας Χριστέ μας, τα κωστά κατέεις και τα φανερά δε γ-κα  
τέεις; Πάμε στα Γεροσόλυμα εις του Χριστού τον Τάφο για να μά  
θομε τη γηθειά του σινιτέρου, του κοκκάλου και τση πέτρας και του  
ξύλου.*

*- Κάτσετε επαγέ κι εγώ θα σας τη μάθω μόνο κωστά να μην τπνε λέ-  
τε και πλερωμή να μην παίρνετε κι ως εκαφώξανε τον Αφέντη μας  
και δεν όμπυασεσε και δεν εκακοσύνεψεσε, έτσι να μην όμπυάσει  
και να μην κακοσύνεψει ο δούλος του Θεού (.....)*

ΕΙΚΟΝΑ 121

Στη γητεύτρα



*Βλέπου από σκύλου δακνέ και τσαφουνέ του κάπν.  
απου τη γλώσσα τση γλωσσούς, του θερμεσιτ' ο' αμάτ*

### Αγοραπωλησία παιδιού

Η παιδική θνησιμότητα, μέχρι τα μέσα του 20ου αιώνα έκανε θραύση. Τα οικονομικά και συγκοινωνιακά μέσα δεν συνηγορούσανε να πάει η έγκυος στην πόλη να γεννήσει, ειδικά από τα απομακρυσμένα χωριά. Μια γυναίκα αυτοαποκαλείτο «μαστόρισσα» = μαμή και «έπιανε» τα παιδιά. Δεν διέθετε ούτε αντίληψη, ούτε μέσα για να αντιμετωπίσει δύσκολες καταστάσεις. Και συχνά πεθαινανε γυναίκες στη γέννα τους, συχνά πεθαινανε παιδιά στις πρώτες ώρες της γέννησής τους και καμιά φορά και μανά και παιδί πεθαινανε μαζί. Δεν ήτανε μόνο το οικονομικό, μα και το πολιτιστικό επίπεδο καθυστερημένο στην ύπαιθρο χώρα. Πιστεύανε πως όποια οικογένεια δεν έχασε παιδιά «τση σέρνουντανε» ενώ όποια της πεθαινανε τα παιδιά «δεν τση σέρνουντανε». Δηλαδή η πρώτη είχε την κάλυψη της μοίρας, ενώ η δεύτερη ευρισκότανε υπό διωγμό της μοίρας. Για να ξεγελάσει τη μοίρα η ατυχη οικογένεια «επουλούσε» το παιδί της σε μια τυχερή οικογένεια. Ο αγοραστής έπαιρνε λίγες πατάτες π.χ. λίγα κεμμύδια, λίγο λάδι για «πληρωμή» και το πήγαινε στο σπίτι των «πωλητών». Πάντα η πληρωμή ήτανε σε είδος. Έπαιρνε το παιδί στο σπίτι του για δυο τρεις μέρες και μετά το παίρνανε οι γονείς του που πιστεύανε ότι στο εξής θα έχει την κάλυψη της καλής τύχης

της άλλης οικογένειας. Πιο αποτελεσματική εξαπάτηση της μοίρας εθεωρείτο, αν τρεις γυναίκες που και οι τρεις είχαν το όνομα Μαρία, εκάνανε συνεταιρικά την «αγορά» του παιδιού. Κάθε μια τους έδινε, συμβολικά κάτι για την «πληρωμή». Παίρνανε το παιδί, το πηγαίνανε σε ένα σπίτι, μα ακόμα καλύτερα σε ένα σπήλιο, το είχανε εκεί τουλάχιστον τρεις μέρες και μετά το επιστρέφανε χωρίς να είναι πάνω του κανένα ρούχο από αυτά που φορούσε τότε που το πήραν.

ΕΙΚΟΝΑ 122

«Αγοραπωλησία παιδιού»



Για να σωθεί στο άτυχο το σπίτι, το καημένο  
σε άλλη οικογένεια τό'χουνε πουλημένο

## Το «Πετρανάθεμα» και το «εφταπάπαδο»

Και το βιοτικό και το πολιτιστικό επίπεδο ειδικά στην ύπαιθρο χώρα ήταν πολύ χαμηλά μέχρι τα μέσα του αιώνα μας. Άλλωστε η ανάπτυξη, βιοτική και πολιτιστική, είναι παράλληλη.

Εκείνα τα χρόνια πιστευόταν στη δύναμη της ευχής και της κατάρας.

Είχανε και την εκδικητικότητα αναπτυγμένη μέσα τους. Όταν λοιπόν κάνανε μια ζημιά σε κάποιον, μα δεν ήξερε ποιος μπορεί να το έκανε, για να τον εκδικηθεί, του έκανε τουλάχιστο ένα «πετρανάθεμα». Δεν μπορούσε να γίνει πετρανάθεμα άμα ήτανε γνωστός ο δράστης μα και δεν μπορούσε να γίνει απροειδοποίητα. Εστώ, κλέβανε τα χρυσαφικά μιας γυναίκας. Έλεγε στον παπά να το ανακονίσει στην εκκλησία. Έλεγε π.χ.: «Τση Μαρίας τα χρυσαφικά εκλέψανε. Όποιος τα 'κλεψενε α(ν) θέλει να τα γιασίρει, αλλιώς να κατέρει πως την άλλη Κυριακή θα σηκώσει το πετρανάθεμα».

Δεν αποκλείετο, φοβούμενος το βάρος του πετραναθέματος ο δράστης, να τα επιστρέψει. Αν όμως δεν τα επέστρεφε, την άλλη Κυριακή πήγαινε η Μαρία πέτρες σ' ένα κοφίνι κοντά στην αυλόπορτα της εκκλησίας. Καθένας που περνούσε έπιανε μια πέτρα, την πετούσε στο κενό και παράλληλα αναθεμάτιζε: «Ανάθεμα να έχει απού σου 'κλεψενε τα χρυσαφικά σου και χαίρι και καλό να μην κάμει» (Χαίρι = βολεψη).

Κατά ένα τρόπο ήτανε υποχρεωτικό να αναθεματίσει όποιος περνούσε, γιατί διαφορετικά δημιουργούντανε υποψίες ότι κάτι μπορεί να ξέρει, και así ήτανε άχαρη κίνηση αυτή.

Έτυχα σε διαδικασία πετραναθέματος, όπως την περιγράψω όμως άκουσα ότι παλιότερα βράζανε και κόλυβα και τα δίνανε για να είναι πιο αποτελεσματικό το ανάθεμα και παράλληλα πετούσανε πέτρες.

Για πιο βαριά αδικήματα, όταν έκαναν πολύ ζημιά ενός ανθρώπου εδιαβαζε «εφταπάπαδο». Ήτανε ένα εκκλησιαστικό καταροχάρτι που, κανονικά, εδιαβάζετο από 7 παπάδες, μπορούσε να διαβαστεί και κάτω από 7, όχι όμως κάτω από 3. Έπρεπε να διαβαστεί σε μέρος που δε φαίνεται εκκλησία και που δεν ακούγετο καμπάνα. Εκεί που το διάβαζε έβαζαν κάτω ένα ασκί ξεφούσκωτο και μέχρι να τελειώσουνε εφούσκωνε το ασκί με τις κατάρες από μόνο του. Άμα τελειώνε η διαδικασία γκρεμνά χαλούσανε δέντρα ξεριζώνονταν και τα φυτά ξεραίνονταν εκεί γύρω.

Η κατάρα από το εφταπάπαδο κρατούσε 7 γενιες στους απογόνους αυτών που το χρεώνονταν.

Στο Ασφενδιώτικο φαράγγι είναι ένας τεράστιος βράχος, εκατοντάδες τόνους, και είναι χωρισμένος στα δύο. Οι γέροντες λέγανε όταν ήμουν παιδί, ότι εκεί διαβάστηκε εφταπάπαδο (που το έλεγαν και «συναδικό» μα και «επιτίμιο») και τότε ακούστηκε σαν μια βροντή και ο βράχος σχίστηκε στα δύο και ένα κομμάτι, μερικά κιλά, επετάχτηκε στον ουρανό, φαίνεται το κενό που ακολούθησε ένα κομμάτι πέτρα από το σημείο που χώρισεν ο βράχος.

Όπως και αλλού γράφω, (να θυμηθούμε του Θουκιδίδη, που πολλά λέει ότι τα άκουσε μα δεν τα πιστεύει) το γράφω γιατί το άκουσα, μα δεν το πιστεύω.

ΕΙΚΟΝΑ 123

Πετρανάθεμα

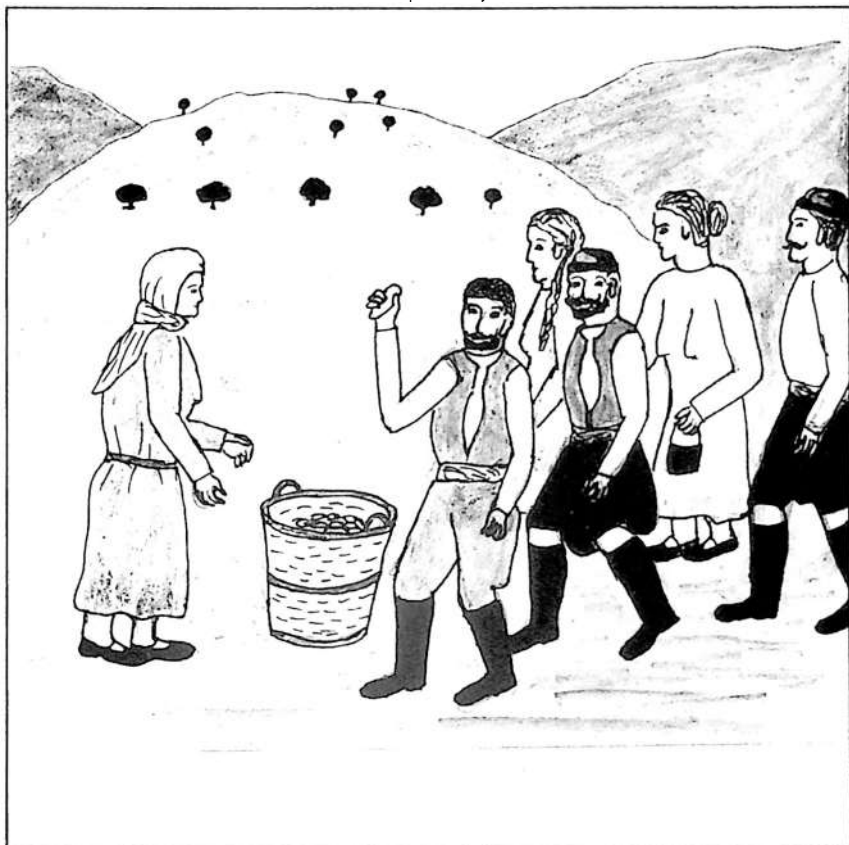

Ανάθεμα τη μάνα σου που δεν πετά στα νέφη  
τέτοιο σγαυρό βασιλικό απού τον αναθρέφει

## Ξόρκια

Άκουσα πολλές φορές, παλιότερα, να λένε ότι πολλοί βοσκοί «έδεναν» τους επιβήτορες κριγιούς τους και δεν τους ερχότανε οιστρος για να ζευγαρώσουν με τις προβατίνες. Για ορισμένους λόγους ηθέλανε να γεννήσουν τα πρόβατα τους συγκεκριμένο καιρό. Άλλοι επειδή πήγαιναν στα χειμαδιά, άλλοι επειδή ο βοσκότοπός τους αργεί να βγάλει χόρτα κ.λπ. Εμάζευαν, λοιπόν, τους κριγιούς και τους έβοσκε ο «κριγιαράς», όλων των κτηνοτρόφων τους κριγιούς μαζί για να βόσκουνται σε απόσταση από τις προβατίνες, ένα διάστημα. Για κάθε κριγιά, στον τόπο μου, επαιρνε ο κριγιαράς μια οκά τυρί. Είπαμε, όμως, ότι ορισμένοι κτηνοτρόφοι τους «δένανε» και τους καθιστούσαν «φρόνιμους». Η διαδικασία δεν ξέρω πως γινότανε, άκουσα όμως, ότι σε ένα φύλλο σκώτι έβαζαν σαράντα ξυλαράκια και αυτό αποτελούσε ένα μέρος της όλης διαδικασίας. Ακόμα, λέγανε, ότι οι ίδιοι αυτοί «μάγοι» μπορούσαν να «δέσουνε» και ένα νιόπαντρο ζευγάρι να καταστήσουνε ανίκανο τον άντρα και καμιά φορά το κάνανε για πλάκα ή για καψόνι για λίγες μέρες και μετά τον «λύνανε», άμα θέλανε όμως τον αφήνανε μόνιμα δεμένο.

Για να πω την αλήθεια, εγώ δεν πιστεύω στα μαγία μα αφού το άκουσα το γράφω, όπως το άκουσα.

ΕΙΚΟΝΑ 124

Ο άνθρωπος κάνει μάγια

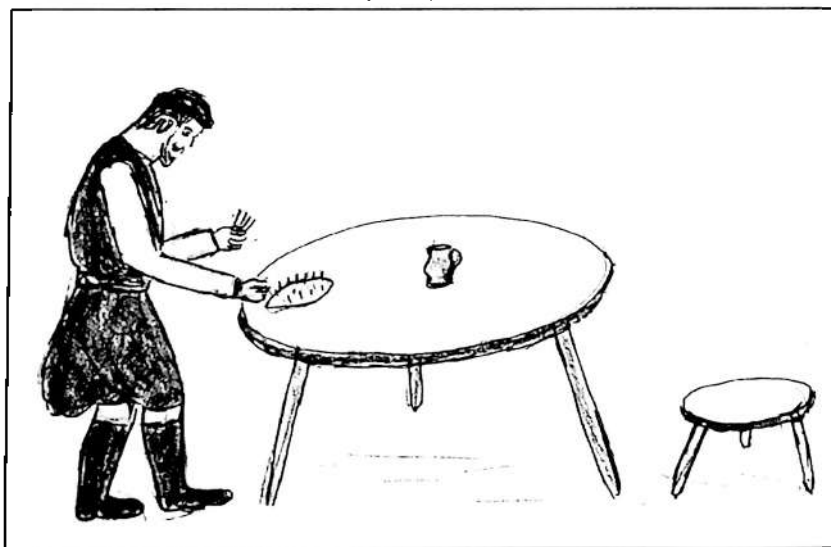

Σ' άλλου ανιρούς την αγγαλιά θα βρίκνεσαι τα βρόδια,  
μα θα κοιμόστε «φρόνιμα» για θα σου κάμω μάγια.

## Ο λύχνος σθητός δεν μπαίνει στο σπίτι

Όταν λέμε για δύσκολα χρόνια θα πρέπει να καταλάβει όποιος δεν είχε την ατυχία να τα ζήσει ότι η δυσκολία ήτανε "γύρου-γύρου και στη μέση". Τα σπίρτα π.χ. ήτανε δυσκολοεφρεστα μα και πολύ ακριβά, διότι η έλλειψη κάνει την τιμή. Και βεβαία ολοι με ξύλα μαγερεύανε τότε και όταν κατεβάζανε το τσουκάλι σκέπαζαν ένα αναμένο ξύλο στη στάχτη και το άλλο πρωί το έβγαζαν και άναβε ακόμα. Το φυσούσανε λίγο και έβγαζε φλόγα και ανάβανε πάλι φωτιά. Μήνες μπορεί να μην εχρησιμοποιούσε σπίρτο ένα σπίτι. Όταν ετύχαινε να σβήσει το ξύλο που είχανε στη στάχτη πηγαίνανε από τη γειτόνισσα και παίρνανε ένα κάρβουνο που το φυσούσανε και ανάβανε νεα φωτιά. Δεν ήτο σπάνιο να πάει η μια γειτόνισσα να ανάψει το λύχνο της από το λύχνο της άλλης που ήτανε αναμένος, αν βεβαία δεν φυσούσε αέρας. Η σπιτονοικοκυρά στεκότανε στο κατώφλι και η άλλη από έξω και άναβε ο λύχνος της άλλης. Διότι πιστεύανε ότι είναι γρουσουζιά να μπει μεταχειρισμένος λύχνος μέσα στο σπίτι σθητός.

Το σκίτσο μας παρουσιάζει την ώρα που στο κατώφλι ανάβουνε τον ένα λύχνο από τον άλλο.

ΕΙΚΟΝΑ 125

Δανεική φωτιά



*Δεν ήτανε κακόβρογα μόνο φωτιά και πίτα,  
μα ήσανε κακόβρογα ακόμη και τα σπίρτα*

## ΚΕΦΑΛΑΙΟ Η΄

### ΚΑΤΟΧΙΚΑ

#### Οι ετοιμοθάνατοι σκάβουν τον λάκκο τους

Οι Ναζί στα μέσα κοντά του 20ού αιώνα διέπραξαν βαρβαρότητες που ντροπιάζουνε, όχι μόνο το δυτικό πολιτισμό, μα γενικότερα το ανθρώπινο γένος. Οι γενοκτονίες σε βάρος των Εβραίων και των Αθιγγάνων, οι ομαδικές εκτελέσεις σε βάρος αθώων ανθρώπων, οι εκτελέσεις μέχρι τριών ετών προς τα κάτω και ογδόντα προς τα πάνω. Η συμπεριφορά τους στα στρατόπεδα συγκεντρώσεως μα και το γεγονός ότι, πολλές φορές υποχρέωναν τους ετοιμοθάνατους να σκάψουν τον λάκκο που θα τους έθαβαν, τους κάνει να ξεπερνούν σε μερικά σημεία και αυτούς τους Τούρκους σε βαρβαρότητα. Υποθέτω πως επιδρούσε η λατινική παροιμία: "Εφ' όσον ζω ελπίζω" για τους δυστυχισμένους ετοιμοθάνατους. Πρέπει να σκέφτονταν ότι τελικά μπορεί να μετανιώσουνε να μην τους εκτελέσουνε. Διαφορετικά νομίζω ότι, ούτε την ψυχραιμία δεν θα είχανε, αλλά ούτε τόσο πρόθυμοι δεν θα έπρεπε να είναι σε υπακοή. Δειγματοληπτικά θα αναφέρω μια συγκεκριμένη περίπτωση:

Πρώτη Ιουνίου του έτους 1941 καταλάβανε οι φασίστες του Χίτλερ τα Σφακιά, το τελευταίο κομμάτι της ελληνικής επικράτειας. Την 3-6-41 βρήκανε στους Κομητάδες έναν Ορφανουδάκη από τη Σκαλωτή και κρατούσε λάφυρα από αυτά που πετούσανε οι Άγγλοι πριν παραδοθούνε. Οδηγούμενοι από το χιτλερικό πολιτισμό τους, οι Ναζί υποχρέωσαν τον άνθρωπο και έσκαψε τον λάκκο του, εκεί κοντά στο σχολείο των Κομητάδων, μετά τον έδεσαν σε μια ελιά και τον τουφέκισαν και στη συνέχεια τον έθαψαν στο λάκκο που έσκαψε.

Ένας αξιωματικός είχε το δικαίωμα να αποφασίζει για τη ζωή ανυπεράσπιστων και αθώων ανθρώπων.

Το επόμενο σκίτσο θα βοηθήσει τον αναγνώστη να δει με τη φαντασία του σκηνές του Β΄ Παγκοσμίου Πολέμου τραγικές και μακάβριες.



Τα ενστικτα του ναζισμού, βάρβαρο δολοφόνα  
αποτελούνε ρετσινιά του εικοστού αιώνα

## Άνθρωποι στο κάρο

Κατά το διάστημα της γερμανικής κατοχής, από μεγάλο μέρος της Κρήτης μαζεύανε τους άντρες και τους πηγαίνανε στην Αγία Γαλήνη αγγαρεία που εγίνονταν έργα για στρατιωτικούς σκοπούς. Επήγα και εγώ μια 15μερία για αντικατάσταση του πατέρα μου και μου εμείναν πικρότατες αναμνήσεις.

Ήτανε Σεπτέμβριος του 1943 τότε που πήγα εγώ. Πληρωμή, φυσικά, ούτε δραχμη. Κάθε πρωί τσάι και μια φετούλα ψωμί. Κάθε μεσημέρι χορταρικό, όσπριο ή πατάτες και μια φετούλα ψωμί και κάθε βράδυ κάτι από τα προαναφερόμενα φαγητά μα όχι φετούλα ψωμί.

Στο φαί μας ήτανε κακή ζωή, μα ήτανε πολύ χειρότερη στους όρους εργασίας και στους ναζιστικούς τρόπους συμπεριφοράς των ναζιτών όπως θα δούμε παρακάτω.

Μια φορά ο Μποκ, ένα ανθρωπόμορφο κτήνος, ήρθε στο συνεργείο μα δεν έμεινε ικανοποιημένος από την απόδοση μας και, όπως ο επιστάτης μας ήτανε στο πάνω μέρος της εργασίας, εβγήκε ο Μποκ, του πήρε το ραβδί του και τον έδειρε καλά και τον κατέβασε στη δουλειά και του έδωσε κασμά. Έδειρε ακόμα καμποςσους και φεύγοντας μας ειπε: "Το βράντι ως εντώ όλα εντάξει. Οι εντάξει, όλα εργκότες και επιστάτες ξύλο, μα πολύ". Ακόμα ηχούνε στ' αφτιά μου αυτές οι λέξεις. Δεν με έδειρε εμένα ο Μποκ μα κάποτε που λαλούσαμε καροτσάκι με το φίλο μου το Σπύρο και όταν, πεινασμένα, κουρασμένα, ιδρωμένα ακουμπήσαμε λίγο στα φορτωμένα καροτσάκια μας, μας πρόλαβε ο Φρανς. Μας έδειρε και τους δύο με ένα καλαμένιο ραβδί.

Εκτός από τα καροτσάκια με τις σιντερένιες ρόδες που οδηγούσαμε εμεις τα παιδιά, είχανε και ένα μεγάλο κάρο μα δεν είχανε άλογο για να το τραβά. Το άλογο θα ήθελε περιποίηση και φροντίδα. Ήτανε πολύ πιο εύκολο να βάλουνε 4-5 άντρες και, κατά τα ναζιστικά πρότυπα, ήτανε και ανθρώπινη μεταχείριση.

Ένας στρατιώτης με πιστόλι και με ραβδί παρακολουθούσε την εκτέλεση της εργασίας και το ραβδί δεν το κρατούσε για τυπικούς λόγους μα για πρακτικούς.

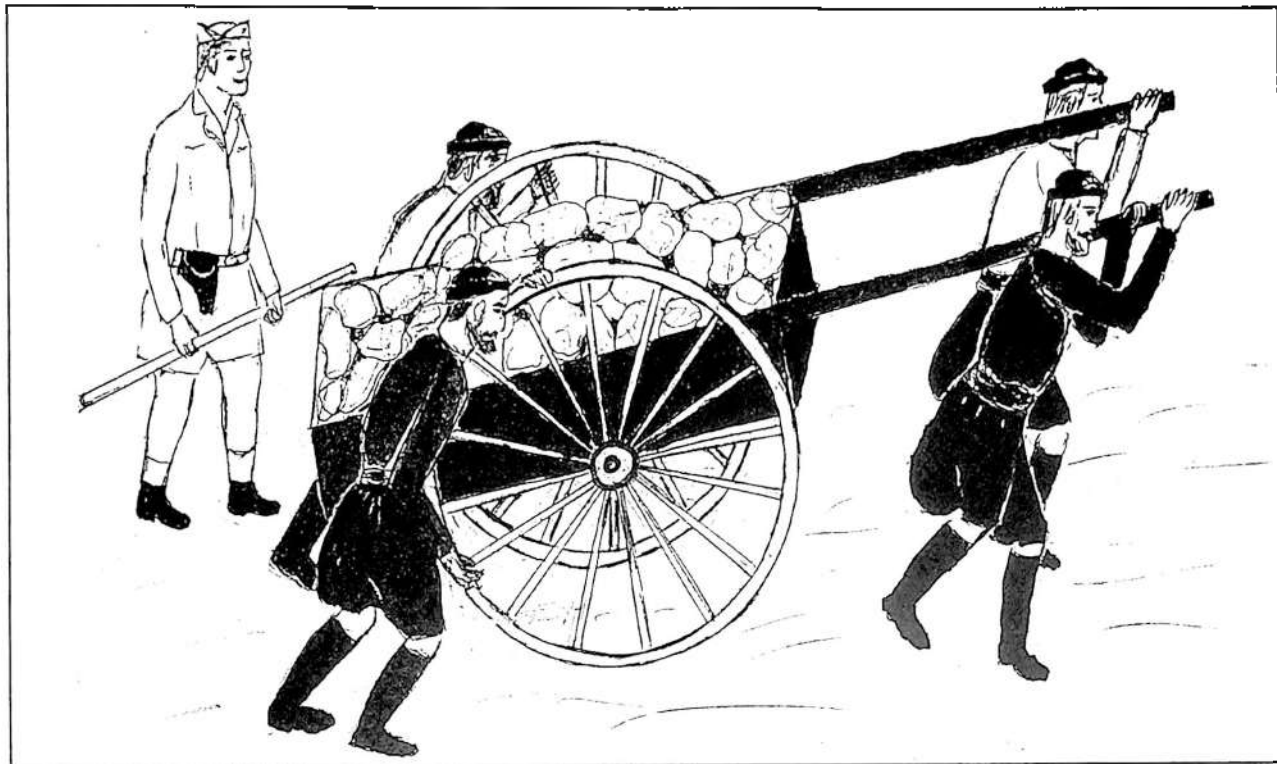

Ο νασιμος τση Κρήτις μας δεν τση ξενά ποτές του  
γιατι στην Κρήτι εξεργασε τση αλεξιτωικτές του

## Ο κατοχικός "μπουφές"

Δεν ήτανε καφενόβιοι οι χωρικοί παλιότερα. Συνήθως ήτανε εντελώς άδεια η τσέπη και δε συνηγορούσε για καφενείο, διότι δεν θα μπορούσε κανείς να αποφύγει έστω μικρά έξοδα και αυτά θα ήτανε βερεσέ. Οι άνθρωποι όμως ήτανε πιο πολυ δεμένοι τότε και συχνά πηγαιναν "συφάμελοι" βεγγέρα σε συγγενικά σπίτια. Συνέβαινε να βρεθούνε και τρεις οικογένειες που, όπως τότε ήτανε πολύτεκνοι, μπορεί να ήτανε είκοσι άτομα "μικρομέγαλοι".

Συχνά, ο οικοδεσποτης είχε "μπουφέ". Το φθινόπωρο μαζεύανε τα άγρια αχλάδια από το δάσος και τα βάζανε σε γαζοντενεκέδες ή καλάθια και στα δυσκολα εκείνα χρόνια ετρώγονταν, άμα εμαλάκωναν. Ακόμα, από τα βελάνια του πρίνου που τα μαζεύανε για τα γουρούνια τρώγαμε όσο είναι στην κούπα. Μπροστά είναι πολύ στυφό. Μα ήτανε και τα χαρούπια που όσα προορίζανε για τροφή τα φυλαγανε στο πιθάρι. Διαλέγανε βέβαια να είναι από τη χαρούπια που κανει τα καλύτερα. Πολλές φορές τα είχανε φουρνισμενα και ήτανε πιο νόστιμα. Τα χαρούπια τα τρώγαμε και πράσινα. Τα λέγαμε "κουρκούτσες". Στο πιθάρι είχανε και τις ελιές. Μια δαγκανιά χαρούπι και μια ελιά εκάνανε στο στομα μια υποφερτή γεύση για τα κατοχικά χρονια.

Ευπαρουσίαστα, βεβαια, ήτανε τα καρύδια, τα ξερά σύκα, οι σταφίδες (που μπορεί να ήτανε από μαυρο σταφύλι), τα αμύγδαλα κλπ. μα αυτα τελειώνανε γρήγορα.

Τα γεροντάκια που δεν είχανε δόντια τα κοπανίζανε με ένα σφυράκι τα χαρούπια και μετά τα τρώγανε. Όταν ήτανε στην εξοχή και κρατούσανε χαρούπια στο σακούλι, αυτοι που δεν είχανε δόντια, τα κοπανίζανε με μια πέτρα σε μια άλλη.

Το 1943, παιδι ακόμα εγώ, ζευγαρίζα με ένα θείο μου στον κάμπο. Πριν ακόμα φέξει τρώγαμε στο σπίτι ότι βρίσκαμε, μα στον κάμπο όλο τον καιρό δεν κρατούσαμε ψωμι η άλλο φαί. Μόνο χαρούπια και νερό είχε το σακούλι μας. Το βραδυ ξανατρώγαμε κάτι.

Και σε άλλα σημεία αναφέρω ότι στην γερμανική κατοχή ήτανε φοβερά μεγάλη η πείνα, μα και πριν τον πόλεμο είχαμε φοβερή δυστυχία. Θυμάμαι μια φορά που είμαστε παιδιά σ' ένα σπίτι και όταν ηλθε ο παππούς των παιδιών του σπιτιού από άλλο χωριο κρατούσε στα εγγονια του αγίνωτα χαρούπια. Αγαπούσε βέβαια κι εκείνος τα εγγόνια του όσο τα αγαπούνε και οι σημερινοι παππουδες, δεν είχε όμως τη δύναμη να προσφέρει τίποτα περισσότερο.

## ΤΡΑΓΟΥΔΙ ΤΗΣ ΚΡΗΤΗΣ

Μια νύφη στη Μεσόγειο, στου χρόνου την πορεία  
 πολιτισμού και ηρωισμού γραφει χρυσή ιστορία.  
 Είναι η Κρήτη η όμορφη, η πολυπαινεμένη  
 που έδωσε πολιτισμό σ' όλη την οικουμένη.  
 Πρώτο έλαμψε το άστρο της εις των λαών τα σκότη  
 και όσο για ηρωισμούς πάντα θα είναι πρώτη.  
 Οι Παρθενώνες και οι Δελφοί και η Εθνική πορεία  
 από της Κρήτης το νησί είχαν αφητηρία.  
 Μάνα Διός και Μίνως, Ιδομενέως, Νεάρχου  
 και του Δασκαλογιάννη σου και του Μεγάλου Εθνάρχου.  
 Και το Θεοτοκόπουλο τον έχεις καύχημά σου  
 κι ο Καζαντζάκης το τιμά, Κρήτη μου, τ' όνομά σου  
 Οι φλόγες απ' τ' Αρκάδι σου θα λάμπουν στους αιώνες  
 και θα φωτίζουν τους λαούς πώς γίνονται οι αγώνες.  
 Και τον αγκυλωτό σταυρό τον έκαμαν κουρέλια  
 με πέτρες και με ρόπαλα, γυναικες και κοπέλια.  
 Μεγάλη ευθύνη, Κρήτη μου, αυτή η τόση δόξα  
 που σου 'δωσαν τα τέκνα σου με γκράδες και με τόξα.  
 Γεμάτη δόξες κι ομορφιές κι ο κόσμος σε θαυμάζει  
 άλλο νησί δε βρίχνεται στον κόσμο να σου μοιάζει.  
 Τότε που είναι στον ανθό τα εσπεριδοειδή σου  
 με τόσες άλλες ομορφιές, μοιάζεις της Παραδείσου.  
 Εδώ ευδοκίμει η ελιά στο άγιο σου χώμα  
 με το χρυσό εισόδημα και τ' ασημένιο χρώμα.  
 Όλο ομορφιές και λεβεντιές και παλικαρισσύνη,  
 εσύ είσαι διαμαντόπετρα σ' ούλη τη Ρωμισσύνη.

Βουβάς 1969  
 Κανάκης Γερωνυμάκης

## ΓΛΩΣΣΑΡΙ

**αδιζιέρνω**, παραγγέλνω επιμονα και καθοδηγητικά.

**αγαστέρα**, το στομάχι του βυζάστακα αρνιού που, αφού το ξέραναν το χρησιμοποιούσαν για να πήζουν το γάλα, να κάνουν τυρί.

**αγκαλέ ή αγκαλιά**, δερμάτι στάχια ή άλλα χόρτα, κλαδιά.

**αγόρι**, παραθεριστικό χωριό. ψηλό χωριό.

**αδερφοδιώχτης**, πιστεύανε ότι ορισμένα παιδιά ασκούσαν επιδραση σε όσα άλλα γεννιόνταν, μετά απο αυτά, αδερφάκια τους και πέθαιναν.

**αδερφοχτός**, αδερφοποίηση με ορισμένες ιεροτελεστίες.

**αζουδος**, ατυχος.

**αθιθαλή**, συζήτηση σχετική με καποιον η με κάτι.

**αθος**, σταχτη σβηστή.

**σιδόνισος ή σαιδόνισος**. Ξύλο που ανακατεύουν το γάλα στο καζανι.

**αλάργο**, μακριά

**αλεκασιά**, επεξεργασμένο μαλλί ετοιμο για να κλωσουνε σπιμόνι.

**αλεσματοςα**, η προετοιμασία που γίνεται στο άλεσμα για να πάει στο μύλο, καθαρισμα από τυχον ξένες υλες. Άλεσμα είναι ένα φορτίο ζωου, σταρι η κριθάρι που πάει στο μύλο.

**αλετριγουδιό**, το εργαστήρι που βγάζανε το λαδι (ελαιοτριβείο).

**αμάδα**, μια πλακερή πετρούλα που χρησίμευε σε παιχνιδι των παιδιών.

**αμέντες**, προσοχή (*δε σ' εβαλα αμέντες* = δε σε προσεξα).

**αμόλαρα**, έφυγα, μα και απελευθερωσα κάτι (*αμόλαρα ένα πουλί* = το απελευθερωσα).

**αμούδιασα**, αυτό που νιώθομε στα δόντια μας όταν φάμε κάτι ξινό. Μεταφορικά το λέμε όταν θ' ακούσαμε ακρηνδιαστικά κάτι κακό.

**αμπέτι**, στήθος και *μπέτης*.

**αναλιγαδιάζω**, διηγούμαι διάφορα περιστατικά φλυαρώντας.

**αναπίζω**, όταν οι γυναίκες ψήνανε στο φούρνο το ψωμί, έβαζαν το προηγούμενο βράδυ 5-6 οκάδες αλεύρι μέσα στο οποίο διαλύανε το προζύμι (λίγη ζύμη από παλιότερο ζυμωτό). Ζυμώνανε αυτη τη ζύμη και τη σκεπάζανε και την επομένη εκαναν το ψωμί. Αυτή την προεργασία λέγανε αναπιτό.

**ανάζεμα**, έτσι λένε την επεξεργασία που γίνεται για να γίνει το τυρί και η μυζηθρα.

**ανατσουκνώνω**, ανασέρνω παλιά και δυσάρεστη συζήτηση.

**αναχεριδιάζομαι**, ετοιμάζομαι και αρχίσω κάτι.

**ανεμικό**, οι υπηρεσίες που προσφέρονται στο μητάτο πληρώνονται με εικονικά πρόβατα που δικαιολογουνε στον δικαιούχο και προστίθενται στα πραγματικά. 400 πραγματικά πρόβατα, μπορεί, με τα εικονικά, να φτάσουν να μοιραστεί το τυρί σε 600.

**ανεριάστηκα**, π.χ. ανεριαστήκανε ποντικοί το σπίτι κάποιου ή ανεριαστήκανε πουλιά τον κήπο του τάδε.

**αντιχαρό**, η πρώτη επίσκεψη που γίνεται από δικούς της στο σπίτι της νιόνυφης που προσλαμβάνει επισμητοτητα και εορταστικό χαρακτήρα.

**σπάκι**, καπνιστό σε λωρίδες, συνήθως χοιρινό κρέας.

**σπαντοχή**, ελπίδα.

**σπατός σου**, εσύ, κυρίως σε σεβάσμια πρόσωπα.

**σπής**, αφού, άμα.

**αποθολές**, χναρια, ίχνη.

**αποδιαντρέπομαι**, φερομαι με ασέβεια σε κάποιο.

**αποκαρμωσιά**, τέλειωμα.

**αποκωλώνω**, προχωρώ σ' ένα σημείο και δεν φαίνομαι πια.

**απονούμαι**, εχθρεύομαι.

**απού**, που (*τώρα απου γράφω* = τώρα που γράφω).

**αργός**, δοχείο για υγρά από δερμα αρνιού ή ριφιού.

**αργά**, εκτός από το σιγά, βράδυ, *οπροχθές αργάς* = χθές βράδυ και προχθές βράδυ).

**αργαστήρι**, οργαλειός που φαίνουν.  
**αρμεγόρι**, το δοχείο που αλμέγουνε τα πρόβατα.  
**ασκί**, δοχείο για υγρά εισοδήματα από δέρμα κατσίκας.  
**ασκοντάθλα**, γκουβάς από δέρμα ζώου που σερνανε νερό από το πηγάδι.  
**ασφεντόντα**, πλακέ σκουνάκι που χρησιμοποιείται για να ράβουνε το ασκί.  
**ατζί**, γάμπια.  
**αφεδιά**, προσφώνηση με σεβασμό (ειντα θάλεγε η γι-αφεδιά σου!).  
**αφορούμαι**, υποψιάζομαι.  
**αφουρκάζομαι** ή και **αφρουκαζομαι**, ακούω με προσοχή και υπακούω.  
**αρθάτοι**, τα αρσενικά ζώα που είναι επιβήτορες.  
**θαγίτσα**, υπηρέτρια.  
**θαρέ**, βαρυ.  
**θαρμενη**, έγκυος.  
**θγάρματα**, τις γερασμένες προβατίνες τις πουλουνε κάθε χρόνο οι κτηνοτρόφοι. γιατί στο βουνό δεν θα αντεχανε άλλη χρονια, μα σαν οικόσιτα μπορεί να βγάλουνε ακομα και τρία χρόνια. Αυτες τις λένε «βγάρματα».  
**θιταίλα**, αρπακτικό πουλί, ειδος αετού (χρυσασετος).  
**θεντέμα**, κολή σοδιά σε αγροτικά προϊό-ντα.  
**θωλάρι**, ο ασβέστης που δεν έγινε σκόνη, αλλά έχει το αρχικό σχήμα της πέτρας.  
**θαρθι**, έτσι λέγανε το λάκκο που έκαναν για το ασβεστοκάμινο.  
**βουτσές**, περιπτώματα των βοδιών.  
**βρίχνω**, βρίσκω.  
**θρόχι**, παγίδα.  
**γκαλομάντρι**, τα πρόβατα που βγάζουμε γάλα στον καιρό του μητάτου.  
**γεράνι**, ένα ξύλο μακρύ που έχουνε αντίβαρα στη μια άκρη και από την άλλη τραβούνε νερό από τα πηγάδια με γκουβά.  
**γιάντα**, ερωτηματικό, γιατί;  
**γλακά**, τρέχω.  
**γλυμισιά**, με το δέρμα της κατσίκας ή του αγριμιού κάνανε το "λουρί". Από αυτό βγάζανε λεπτό ράμμα και ράβανε τα στι-

βάνια. Αυτό λέγανε "γλυμισιά".  
**γνώθω**, ξυπνω.  
**γνωστός**, εκτός από γνωστό πρόσωπο, γνωστός = ξυπνητός.  
**γομάρι**, φορτίο ενός υποζύγιου ζώου.  
**γούθα**, είκοσι πρόβατα στο μητάτο, από το σύνολο, πραγματικά και εικονικά, αποτελουνε ένα καυκί. Τότε που μοιράζουνε το μητάτο μοιράζουνε τα τυριά, σε όσα καυκία, τόσα μέρη. Κάθε ενο μερος λέμε πως είναι μια γούθα.  
**γροτζος**, ανδρικό σακκακι βελενζοποιη-μενο που φτιάχνανε οι γυναικες με ντό-πιο μαλλί.  
**γροικώ**, ακουω και υπακούω.  
**γρουλώνω**, γουρλώνω, κοιταζω με ανοικ-κτα ματια  
**δακανορούφι**, συχνά οι βοσκοί δεν κρα-τούσανε άλλο φαί εκεί που βόσκανε τα πρόβατα, κρατούσανε όμως ψωμί και τρώγανε μια δαγκωνια ψωμι μια ρουφιά γαλα. Αυτό το "γεύμα" το λέγανε "δακα-νορούφι".  
**δεματαρέ**, μια πέτρα φυσική με τρύπα η φτιαχτή που τη χιτζανε στον τοίχο κατά τρόπο που να μπορούνε να δένουνε εκεί τα ζωα.  
**δεματικά**, ορισμενες διαδικασίες και ξερ-κια που κάνανε στα κριαρια, αλλά και τους ανθρώπους, για να μην ανταποκρι-νονται σε ερωτικές πράξεις.  
**διγαθρές**, φροντίδα, εγνοια.  
**δικολογιά**, συγγενεις.  
**δοικά**, φτάνει, αρκει.  
**δοκίδα**, δοκαράκι όχι χοντρο. Λέγεται και τέμπλα.  
**δούλα**, εκτός από υπηρέτρια, δούλα λέ-γανε τη βάρδια που εκανε καθ' ένας στο αλώνι, οδηγώντας τα ζώα που αλωνεύα-νε (βάρδια).  
**εγώγια** μου, αλιμόνο μου.  
**εδά**, τώρα.  
**ελεγκαρία**, παιχνίδι των παιδιών.  
**έλειξε**, έλειψε, λίγον έλειξε.  
**εμπασάδα**, εξυπηρέτηση, μικρή αποστο-λη.  
**συντήρηση**, επιφύλαξη.  
**ετσά**, έτσι.

**εφταπάπαδο**, ένα καταροχάρτι που το διαβάσανε επτά παπάδες και πάντως όχι λιγότεροι από τρεις. Ήτανε εγκεκριμένο από την εκκλησία μα εδιαβαζέτο μόνο για μεγάλα και άδικα κακά.

**έχνη**, οικοσιτα ζώα, υποζύγια κλπ

**ζυμοπίνακο**, η σκαφη που ζυμώνανε.

**ζερθό**, το αριστερό.

**θαρμός**, το μάτισμα.

**θερμός**, το νερο που κάνανε το ζυμωτό και το αναπιτο και που επρεπε να έχει θερμοκρασία περιπου 40 βαθμούς Κελσίου.

**θέτω**, ξαπλώνω για υπνο ή για αναπαιση.

**θολοσταση**, πολύ αραιός πολτός με αλευρι και διαφορα μπαχαρικά που το τρώγανε στα δύσκολα χρόνια, μα και που λέγανε πως ενδεικνυται και για γυναίκες που θηλαζανε, γιατί "κατεβαζε γαλα".

**θρινακι**, εργαλειο γεωργού που χρησιμοποιαιτα στο λιχνισμα και που σφειλει την ονομασία στην ομοιότητά του με την τριαινα του Προσειδωνα.

**καθαλάρης**, μια μικρή τροχαλία που είναι εξάρτημα του αργαλειου.

**καθαλιερος**, στο γάμο πήγαιναν και μικρο αριθμος γυναικών για να συνοδεύουνε τη νυφη που θα έρθει. Τις λέγανε "συνοπαρτουσες". Κάθε συνοπαρτουσα απαιρητητως επρεπε να είναι καθαλα σε αλογο και απαιρητητως επρεπε να σέρνει το αλογο κάποιου δικός της. Αυτόν λέγανε "καβαλιέρο".

**καδελέτα**, η ενορία είχε ένα φορετό για τη μεταφορά των νεκρών τότε που ήτανε δύσκολη η διάθεση φερετρου. Τους πήγαιναν στο μνημα και τους τύλιγαν σε ένα σεντονι και τους έβαζαν στον τάφο.

**καδενα**, αλυσίδα.

**καζός**, συμφορά.

**καίρετι**, κουράγιο, θάρρος.

**καλιμέντο**, καλό αποτέλεσμα που έγινε από καπατσούνη και εργατικότητα.

**καλόγερος**, στο αλώνι, τότε που λιχνούσαν τα αλωνεμένα στάχυα, κάρφωναν ένα ξύλο και κρεμούσανε ελαφρά χόρτα για να δείχνουνε τον αερα. Αυτό τον λέγανε καλόγερο (Ανεμοδείκτης).

**καλολοϊδια**, οι διάφοροι ξηροί καρποί,

κλπ. που συνοδεύουνε τα κεράσματα.

**καλλιό**, καλύτερα.

**καλλονή**, καλοσύνη.

**καμινάδα**, κουζίνα.

**καναθός**, γύπας.

**κανίσκι**, τα δώρα (σφαγμένα πρόβατα κλπ) που πηγαινουνε οι συγγενείς και οι φίλοι στου γαμπρού πριν από γάμο.

**κανονι**, τα ξυλάκια που οι μέλισσες κρεμούνε τις κεριθρες τους στα κοφίνα.

**κάρτο**, δοχειο που χρησιμοποιούσαν, κυρίως στα μητάτα. Εχωφουσε το ένα τέταρτο του μίστατου (μίστατο 10 οκάδες).

**κατακαυκαλέ**, χτύπημα στο κεφάλι.

**κατέχω**, ξέρω.

**κατριδα**, η κορυφή του ασβεστοκάμινου που καταλήγει σε ψιλά χαλικά.

**κατσιγαρος**, τα κατακάθια και τα λείμματα του λαδιού.

**κετές**, και έπειτα, και κατόπιν, και μετά.

**κλητουρια**, η μακαρία που μοιράζουμε στις κηδείες.

**κοπελιάρης**, νέος και ωραίος.

**κοπάνα**, ένα ξύλο σε σχήμα αμβλείας γωνίας, βάρους περιπου 8-10 κιλά που με αυτό "κοπανίζουμε" τις χωμάτινες στεγες για να γίνει πιο υδατοστεγές το χώμα.

**κοπάνισμα**, το ευνούχισμα των αρσενικών ζώων.

**κόπανο**, ένα εργαλειο που χρησιμοποιούνε για το μασούρισμα των νημάτων.

**κούμος**, τα μικρα σπιτάκια που κάναμε για κότες και για χοίρους μα και τα θολωτά μητάτα.

**κουνάλια**, φρούτα μαλακωμένα από ωρίμανση.

**κορασίνα**, τα κάτω πλαινά ξύλα του αργαλειού.

**κουρκούτσες**, αγίνωτα χαρούπια, πράσινα ακόμα.

**κουτρουλός**, αν πρόκειται για αντικείμενο, ελαττωματικό, αν πρόκειται για άνθρωπο βλακα.

**κουτσούλα**, η τρύπια κορυφή του φούρνου που είναι ανοιχτη όταν ανάβουμε ξύλα και είναι κλειστή όταν βάλομε το ψωμι για να κρατά τη ζέστη.

**λαθέτζι**, καζάνι.

**λαγάρα**, λαγκάδι.

**λαδικούδα**, μικρό πήλινο δοχείο λαδιού.

**λαμνί**, σωρός (ειδικά λέγαμε λαμνί το σωρό σταριού στο αλώνι) είναι και πέτρωμα.

**λεπίδα**, ειδικό χρώμα που έχει κάποια υδατοστατικότητα και το βάζανε στις στέγες των σπιτιών.

**λέσκωμα**, στο γρεμένο θα μπορούσε αυτός που μάζευε δίκταμο να φτάσει σε ένα σημείο και να μη μπορεί να γυρίσει πίσω. Αυτό λέγαμε "λέσκωμα".

**λιθανόχορτο**, δίκταμος.

**λιακόνι**, δηλητηριώδες μικρό ερπετό, είδος σαύρας.

**λογάται**, λογαριάζεται.

**λότζια**, το δωμάκι που έχει ένα βοηθητικό σπιτάκι κολλημένο στο βασικό σπίτι και που εκεί βγαίνει μια πορτούλα από το σοφά.

**λουρί**, ράμμα για τα παπούτσια που το φτιάχνανε από δέρμα κατσίκας.

**μαδάρα**, θερινός βοσκότοπος για πρόβατα.

**μανάρι**, τσεκούρι.

**μανοκυρουδάτος**, εκείνος του οποίου ζούνε και οι δύο γονείς (μάννα και κύρης).

**μαντρατζής**, το παιδί που λαλεί τα πρόβατα στη μάντρα και τ' αρμέγουν οι μεγάλοι.

**μάλαμα**, αλωνευμένα στάχυα στο αλώνι μέσα.

**μαλισπίδες**, αυτοί που συμμετέχουνε για να στελιωθεί το μητάτο.

**μάντακας**, παράσιτο των ζώων.

**μαστόρισσα**, η ερασιτέχνης μαία.

**ματζακούπι**, μικρό βαρυδάκι που χτυπούσαν στο μακάπι για να ανοίξουνε φουρνέλα.

**ματζισδούρα**, το μέρος που βάζομε τα άχυρα στο κάθε ζώο.

**μελίζω**, κατακόβω (το λέμε ειδικά όταν κόβουμε κρέας, όχι όταν κόβομε κάτι άλλο).

**μιαρά**, κατσαρίδες, σκουλήκια κλπ. μικρά ανεπιθύματα ζωάκια.

**μίτος**, ένα εξάρτημα του αργαλειού φτιαγμένο από σπάγκους.

**μιτσός**, μικρός.

**μοιράσι**, μερίδιο.

**μολογιά**, μαρτυρω κάτι που είδα.

**μουνούχισμα**, ευνούχισμα.

**μουρίδα**, φίμωτρο.

**μουριστρο**, αυτό που βάζει στο πρόσωπο του ο μελισσοκόμος.

**μπεράτης**, σύρτης της πόρτας.

**μπογιαμάδες**, οι δυο εγκοπές που γίνονται στον σκαρπάδο τοίχο του ασβεστοκόμινου.

**μποκάρι**, το μαλλί που βγάζει ένα πρόβατο.

**μποξάς**, ένα πλεχτο ρούχο από ντόπιο μαλλί χωρίς μονικία που βάζανε στο πάνω μέρος τους σώματός τους οι γυναίκες. Μποξάδες όμως λεγανε σε πολλά χωριά και τους ντορμπάδες των ελαιοτριβείων.

**μποςκάδα**, ενέδρα.

**μπουλιμές**, μια γωνία του σπιτιού που είναι χωρισμένη με τάβλες και κάτω είναι αποθηκευτικός χώρος και τον λέμε μπουλιμέ και απάνω είναι για κρεβάτι και τον λέμε σοφά.

**μπούτης**, πέτρα που χρησιμοποιούν σε παιχνιδι τους τα παιδιά.

**μπροσάρηδες**, τα ευνούχισμένα κριάρια και τραγιά που τους φορούνε τα κουδουνια και οδηγούνε το κοπάδι.

**νάμι**, φήμη.

**νησιεία**, είδος τιμωρίας που επεβάλλετο παλιότερα στους μαθητές.

**νταγιαντώ**, αντέχω.

**ντενεκές**, όταν ζητούσε κανείς μια κοπέλα και δεν του την δίνανε, λέγαμε "του δώσανε το ντενεκέ".

**ντίμπις**, τελείως.

**νώμος**, ώμος.

**ξαθερί**, ό,τι καλύτερο.

**ξαθερίζω**, προσφέρω κάθε δυνατή περιποίηση.

**ξάστρα**, εργαλείο επεξεργασίας μαλλιού.

**ξελινίζω**, παίρνω μεγάλη χαρά.

**ξελουριστές** φωνές. δυνατές, σπαρακτικές φωνές.

**ξεμυγίζω**, αιφνιδιάζω, τρομάζω.

**ξεπορταρέ**, εργαλείο του μητάτου.

**ξέστρο**, εργαλείο του μελισσοκόμου.

**Ξεφάντωση**, το γλέντι του γάμου.

**Ξεχαμπέτωμα**, Ξέσκισμα των παπουτσιών.

**Ξεχαρτζίζω**, ξεπληρώνω κάτι, το κάνω δικό μου.

**Ξινόχοντρος**, τραχανάς με ξινό γάλα.

**οκαδιάρες**, σε πολλά χωριά βάζαν μαζώχτρες και τις πληρώνανε με μια οκά λάδι την ημέρα.

**οματές**, έντερα του χοίρου γεμισμένα με ρυζί και μπαχαρικά που τις φτιάχνουνε κυριώς τα Χριστούγεννα.

**ομπλή**, τεκμήριο για απόδειξη μιας υποψίας.

**παγανέ**, το μέρος που είναι ένα κοπάδι για πολύ καιρό.

**παγουριανει** ο πόνος, λιγοστεύει (το λεμε μόνο για πόνο).

**παθήθολα**, βάσανο.

**πάνιστρο**, ένα ξύλο που στην άκρη του έδεναν μια λινάτσα και την έβρεχαν για να μην καιγεται και σέρνανε τα κάρβουνα από το φούρνο.

**παπούρα**, στρωτό μέρος σε κορυφή.

**παρμαλίκι**, ξυλίνα κάγκελα του σοφά.

**πασίχαρος**, πρόθυμος, μετά χαράς δέχεται να προσφέρει ότι του ζητήθηκε.

**πασούλι**, χειρολαβή.

**παστός**, το μέρος που κάθιζαν οι νεόνυμφοι και που ήτανε στολισμένο με γιρλαντες από τριαντάφυλλιά ή βάτο.

**πατητήρες**, εξάρτημα του αργαλειού.

**πατητό**, σύμπλεγμα από ζύμη και μπαχαρικά που το δίνουνε σε γομούς και σε βαφτίσεις μα το πηγαίνουνε και στα μνημόσυνα με τα κόλυβα.

**πεζούλα**, ειδος καναπέ, σε ίδιο πλάτος και ίδιο ύψος χτιστός με πέτρες.

**πετροχρειγιά**, πήλινη λεκάνη.

**πίζηλο**, ευαίσθητο, ευθραστο, δύσχηρστο.

**πίασμα**, μικρό δεματάκι στάχια. Είκοσι πιάσματα κάνουνε ένα δεμάτι.

**πριόνι**, πριόνι.

**πλακωτάρι**, ένα χοντρό ξύλο που πιέζανε τα σταφύλια στο πατητήρι, μα και αυτό που πιέζει τις ελιές στη φάμπρικα πάνω από τους ντορμπάδες.

**πλαστερό**, σανίδα πάνω στην οποία πλάθανε τα φωμί.

**πρικιό**, πικρό.

**πρίχου**, πριν.

**πορτέλα**, η πορτούλα που οδηγεί από τον σοφά στο δωματάκι του σπιτακιού που είναι μπροστά στο σπίτι.

**πούλουδα**, λουλούδια.

**πρόσαργο**, απόγευμα.

**προυκιά**, τα προικιά μα και δυο-τρεις δικούς της νύφης που την συνοδεύανε στου γαμπρού το σπίτι τους λέγαμε «προυκιά».

**πυρομάχι**, το μέρος που ο σιδεράς λιώνει το σίδερο.

**ράσο**, κάπα που φτιάχναφνε οι γυναίκες με ντόπιο μαλλί.

**ρέγομαι**, ορέγομαι, μου αρέσει.

**ρεμέδιο**, βόλεψη, τακτοποίηση.

**ριγοσέρνω**, ευδοκιμώ, αναπτύσσομαι.

**ριτζατζής**, αποσταλμένος μεσολαβητής

**ρόθι**, ψυχανθές, ζωτοτροφή, ιδανική τρφή για βόδια.

**ροδαράς**, αυτός που γνωρίζει καλά τ. φάτσα των προβάτων.

**ρόδωμα**, αμέσως μετά από τα δοκάρια και τις σκίζες βάζαμε θάμνους ή φίκια και πάνω βάζαμε ένα στρώμα χώμα. Αυτό το λέγαμε "ρόδωμα". Πάνω από το ρόδωμα βάζαμε ειδικό χώμα, τη λεπίδα.

**ρούπι**, στα ασβεστοκαμينا δουλεύανε 4 ή 5 δυάδες και κάθε δυάδα λέγαμε πως είναι ένα ρούπι. Ένας πήγαινε από κάθε ρούπι κάθε μερα, εκτός τις μέρες που το ψήνανε που πήγαιναν όλοι.

**σαμά**, σημάδι που κάνουνε οι κτηνοτρόφοι στα αφτιά και στο κεφάλι των ζώων τους για να τα γνωρίζουνε.

**σανάδα**, θηλυκό αγρίμι της Κρήτης.

**σείρι**, απόλαυση, ευχαρίστηση, χάζεμα.

**σειραγώ**, συνεχίζω το δρόμο μου.

**σημαντήρι**, σημαντικό.

**σιντερικό**, το όπλο (μεταφορικά).

**σιοθεύω**, τακτοποιώ.

**σκαλιδάκι**, εξάρτημα που χρησιμοποιείται για να φτιάξουνε λουρι από ράμμα.

**σκαπουλώ**, ξεπερνώ κάποιον στον δρόμο μα και μεταφορικά άμα περάσει κανείς

μία δυσκολία λέμε. "τη σκαπούλησε".

**σκίζες**, τα ξύλα που βάζαμε πάνω στα δοκάρια πυκνά πυκνά και απάνω βάζαμε το χώμα. Τις λέγαμε και φιαλώματα.

**σκουντιά**, στο φασιίδι και στο διασιίδι ητανε πετρες δεμένες με σπαγκους και κρεμόντουσαν για να κρατούνε σταθερά τα καλάμια στην πρώτη περίπτωση και τα μασούρια στη δεύτερη. Σκουντιά λέμε και το σκύλο.

**σκύβαλα**, μετα το λίνισμα μένουνε χοντρα στάχια που εχουμε και λίγο καρπό.

**σμιλοτρύπι**, η τρυπα εισόδου και εξόδου των μελισσών.

**σούσουρο**, έντονος ψιθυρος. για κάτι που συνέβη.

**σουχλιά**, κατηγορίες, διαβολές, συκοφαντίες.

**σοφας**, βλέπε λέξη. μπουλιμές.

**σπάλα**, η γωνιά του σπιτιού όπου γίνεται ο σοφας.

**σπολαίτη σου**, εις πολλά ετη σου (ευχή).

**στεροδιόχνει μου**, σκέφτομαι εκ των υστέρων και αλλάζω γνώμη, μετανιώνω.

**σπθάνια**, κρητικές μπότες.

**στραθιά**, δρομολόγιο.

**στρώση**, το μέρος που αλέθονται οι ελιές.

**στωσούδια**, γεμίσματα στα στρωμάτσα.

**σүүκερο μέλι**, μέλι με την κεριθρα (με το κερι).

**συγκλωνιάζω**, συνταιριάζω κυρίως με τη φαντασία αυτά που λέω.

**συζευτήρς**, συνεταιρός στο ζευγαρι.

**συργουλεύω**, καλοπιάνω, παρακαλώ.

**συντρίφτης**, το ξύλο που στρώχνουνε τα άλλα ξύλα στο φούρνο.

**σүүχουμη**, η μυζήθρα όπως βγαίνει απο το καζάνι που έχει ακόμα λίγο χουμά (λείμματα του γαλακτος).

**σφιχτής**, τα ξύλα που βάζουνε στα αντιά του αργαλειού για να σφιγγουνε το φασιίδι.

**ταχιά**, στο μέλλον, κάποτε, αύριο.

**ταιίτέρου**, αύριο.

**τελώνι**, το παιδί που πέθανε αβάρπιστο.

**τζέλομαι**, το 'χου μεράκι (τζέλομαι να πηγαινω στην ακρογιαλιά).

**τζένια**, τα ξύλα που καρφώνουνε στον τοιχο όταν διαζονται το φασιίδι.

**του καιρού**, τον άλλο χρόνο. **τ' αντικαιρου**, τον πιο άλλο χρόνο.

**τουπι**, καλούπι για το τυρι πλεχτο με βέργες

**τραδαγια**, καρβάς, φασαρια.

**τρικουρούπο λαδι**, να πορεις ένα κουρούπι δανεικό και να δώσεις τρία (ένα κουρούπι είναι πέντε οκάδες).

**τριτάρης**, όταν ο ζευγας εβαζε μόνο τον κοπο και όλα τα άλλα το αφεντικό επαίρνε το ένα τρίτο απο το εισοδημα και λεγότανε τριτάρης.

**τριχάλι**, τριχλωτό ξύλο που ανακατεύανε τα σταχια στο αλώνι.

**τρόπολη**, μια κολλητική ουσια που χρησιμοποιουνε οι μελισσες για να σταθεροποιουνε τα πλαίσια στην κυψελη και τα κανόνια στο κοφίνι.

**τσαφούνισμα**, τσαγκρούνισμα από γάτο.

**τσελεκια**, χειροπέδες.

**τσικινι**, βενετικό νομισμα.

**τσίτα**, αγκάθι, μια τραβα που βάζαμε σε πιεστήριο και σφιγγαμε με το βιντάι τις ελιές. το ξυλο που καρφωνομε στο δεμάτι τα ξύλα και το πετούσαμε στον ωμό.

**τυλιγάδι**, εργαλειο επεξεργασιας μαλλιού.

**φαμεγιος**, υπηρέτης, βοηθος σε αγροτικές εργασιας.

**φαμπρικα**, ελαιουργιο ιπποκίνητο που σφιγκανε με βιτάι τις ελιές.

**φιλιότσος**, ο βραφιομιμος.

**φουντάνα**, μεγάλη φλόγα φωτιας.

**φουρκάδα**, το ξύλο που στρώχνανε τα άλλα ξύλα στο καμίνι.

**χαίρι**, βόλειψη.

**χάψι**, φυλακή.

**χειμωδιό**, χειμερινός βοσκότοπος.

**χειροχτενα**, χτένια επεξεργασιας μαλλιών.

**χεροβολο**, μικρό δεματάκι σταχια. (βλ. λ. πιάσμα).

**χουμάς**, τα λείμματα του γαλακτος.

**χτήμα**, υποζύγιο ζώο με σαμορι (γαιδούρι, μουλάρη).

**ωριόθωρος**, ωραίος στην εμφάνισα.

Γ. Ν. ΟΡΦΑΝΟΥΛΑΚΗΣ

# Η ΓΥΝΑΙΚΑ ΤΗΣ ΚΡΗΤΗΣ

Με βάση κυρίως τα έργα της τέχνης



Από τους  
πρωϊστορικούς  
ως τους  
πρόσφατους  
χρόνους



ΒΙΒΛΙΟΚΛΟΤΙΚΗ  
ΑΝΑΣΤΑΣΑΚΗ

ΑΘΗΝΑ 1995



ΝΙΚΟΛΑΟΥ Γ. ΚΟΝΤΟΠΟΥΛΟΥ & Φ.  
Κ. ΚΑΡΑΓΕΩΡΓΙΟΥ (ΚΑΡΑΓΕΩΡΓΙΟΥ) ΚΑΙ ΣΥΝΕΡΓΑΤΩΝ  
ΠΡΟΪΣΤΗΤΕΣ ΤΗΣ ΕΚΔΟΣΗΣ ΤΗΣ ΑΝΑΣΤΑΣΑΚΗΣ  
ΒΙΒΛΙΟΚΛΟΤΙΚΗ ΑΝΑΣΤΑΣΑΚΗΣ

## ΘΕΜΑΤΑ ΚΡΙΤΙΚΗΣ ΔΙΑΛΕΚΤΟΛΟΓΙΑΣ

ΑΝΑΜΕΜΕΣΕΥΣΗ ΜΕΛΕΤΩΝ



ΜΙΧΑΗΛ ΚΑΥΚΑΑΣ

# Αντιλαγίδες

ΚΡΗΤΙΚΑ ΤΡΙΗΜΕΡΑ



ΕΠΙΣΤΗΜΟΝΙΚΗ  
ΑΝΑΓΝΩΣΗ

ΜΙΧΑΗΛ ΚΑΥΚΑΑΣ

## ΙΣΤΟΡΙΕΣ ΚΑΙ ΘΡΥΛΟΙ ΤΗΣ ΚΡΗΤΗΣ

ΙΘΕΑΤΡΙΚΑ I

ΜΕ ΤΗ ΣΥΝΕΥΡΕΣΗ ΤΩΝ ΑΡΧΑΙΩΝ ΚΑΙ ΝΕΩΤΕΡΩΝ  
ΕΣΤΙΝ ΕΠΙΣΤΗΜΟΝΙΚΗ ΕΡΕΥΝΑ ΚΑΙ  
ΚΡΗΤΙΚΩΝ ΜΥΘΩΝ ΚΑΙ ΣΤΗΝ ΑΝΑΓΝΩΣΗ ΤΗΣ

ΕΠΙΣΤΗΜΟΝΙΚΗ  
ΑΝΑΓΝΩΣΗ

ΣΕΠΤΕΜΒΡΙΟΣ 1994

ΜΙΧΑΗΛ Ι. ΚΑΥΚΑΛΑ

# Κρητολόγιο 1

Στοιχεία  
δημοτικιστικής στον Έργο, Αρχαίας και Σημερινής  
του διαλέκτου. 195 Αρχαίας 1957 - 1997



ΜΙΧΑΗΛ Ι. ΚΑΥΚΑΛΑ  
ΕΠΙΣΤΗΜΟΝΙΚΗ ΠΡΑΓΜΑΤΕΙΑ

ΜΙΧΑΗΛ Ι. ΚΑΥΚΑΛΑ

## ΚΡΙΤΙΚΑ ΓΡΑΜΜΑΤΙΚΑ ΤΑ ΕΠΙΡΡΗΜΑΤΑ ΤΗΣ ΚΡΙΤΙΚΗΣ ΔΙΑΛΕΚΤΟΥ (ΓΡΟΤΤΟΜΟΝΟΝ ΚΡΑΜΑΤΑ)

ΕΡΓΑΣΙΟ ΔΕΚΑΜΗΝΙΑΣ ΑΘΗΝΩΝ



ΜΙΧΑΗΛ ΚΑΥΚΑΛΑ  
ΑΝΑΣΤΑΣΑΚΗ

ΑΘΗΝΑ 1998

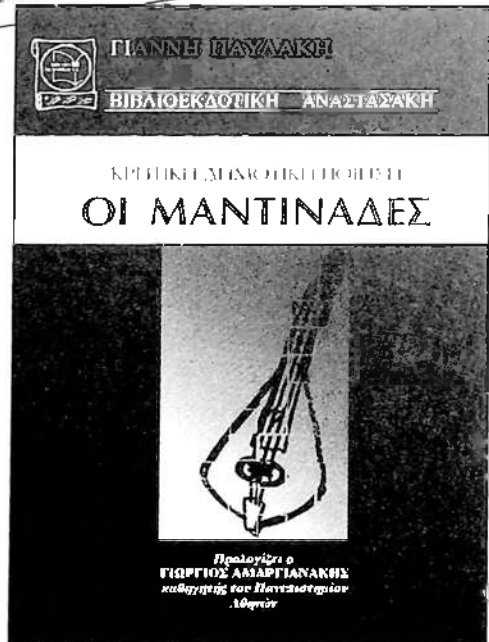



 Λογογραφική & Εκδόσεις ΣΜΜ. ΟΝΟΣΤΟΣΟΝΗ

Γιώργου Βιτωρού

της

**ΚΚΕΝΤΛΗ**

μας

τα σορδινά



